

Podręcznik użytkownika komputera Dell™ Latitude™ D410



[Wyszukiwanie informacji](#)
[Informacje o komputerze](#)
[Korzystanie z systemu Microsoft® Windows® XP](#)
[Program Dell™ QuickSet](#)
[Korzystanie z klawiatury i panelu dotykowego](#)
[Korzystanie z wyświetlacza](#)
[Korzystanie z wnęki Dell™ D/Bay](#)
[Korzystanie z dysków CD, DVD i innych multimedialnych](#)
[Korzystanie z akumulatora](#)
[Bezprzewodowa sieć lokalna](#)
[Korzystanie z kart PC](#)
[Korzystanie z kart inteligentnych](#)
[Podróżowanie z komputerem](#)

[Hasła](#)
[Rozwiązywanie problemów](#)
[Korzystanie z programu Dell Diagnostics](#)
[Czyszczenie komputera](#)
[Ponowna instalacja oprogramowania](#)
[Dodawanie i wymiana podzespołów](#)
[Korzystanie z programu konfiguracji systemu](#)
[Uzyskiwanie pomocy](#)
[Dane techniczne](#)
[Dodatek](#)
[Format ASF \(Alert Standard Format\)](#)
[Słowniczek](#)

Model PP06S

Kliknij łącza po lewej stronie, aby uzyskać informacje na temat funkcji i działania komputera. Informacje na temat innej dokumentacji dołączonej do komputera można znaleźć w sekcji „[Wyszukiwanie informacji](#)”.



Uwagi i ostrzeżenia

-  **UWAGA:** Sekcja UWAGA wskazuje na ważną informację, pozwalającą lepiej wykorzystać posiadany komputer.
-  **POUCZENIE:** Sekcja OSTRZEŻENIE informuje o sytuacjach, w których występuje ryzyko uszkodzenia sprzętu lub utraty danych, i przedstawia sposoby uniknięcia problemu.
-  **OSTRZEŻENIE:** Sekcja PRZESTROGA informuje o sytuacjach, w których występuje ryzyko uszkodzenia sprzętu, obrażeń ciała lub śmierci.

Skróty

Pełną listę skrótów i skrótowców można znaleźć w części [Słowniczek](#).

Jeżeli zakupiono komputer firmy Dell™ z serii n, żadne odniesienia do systemu operacyjnego Microsoft® Windows® zawarte w tym dokumencie nie mają zastosowania.

-  **UWAGA:** Niektóre funkcje mogą nie być dostępne dla danego komputera lub w pewnych krajach.
-  **UWAGA:** Dysk CD Drivers and Utilities i dysk CD z systemem operacyjnym są opcjonalne i mogą nie być dostarczane ze wszystkimi komputerami.

Informacje zawarte w tym dokumencie mogą ulec zmianie bez uprzedzenia.
©2004–2005 Dell Inc. Wszelkie prawa zastrzeżone.

Powielanie w jakikolwiek sposób bez pisemnego zezwolenia firmy Dell Inc. jest surowo zabronione.

Znaki towarowe użyte w tekście: *Dell*, logo *DELL*, *Dell TravelLite*, *DellNet*, *Axim*, *Inspiron*, *Dell Precision*, *Dimension*, *OptiPlex*, *Latitude*, *PowerEdge*, *PowerVault*, *PowerApp*, *Strike Zone* i *Dell OpenManage* są znakami towarowymi firmy Dell Inc.; *Intel*, *Pentium* i *Intel SpeedStep* są zarejestrowanymi znakami towarowymi firmy Intel Corporation; *Microsoft*, *Windows* i *Outlook* są zarejestrowanymi znakami towarowymi firmy Microsoft Corporation; *Bluetooth* jest zarejestrowanym znakiem towarowym należącym do firmy Bluetooth SIG, Inc., i jest używany przez firmę Dell w ramach licencji; ENERGY STAR jest zarejestrowanym znakiem towarowym Agencji Ochrony Środowiska USA. Firma Dell Inc. uczestniczy w programie ENERGY STAR i sprawdziła, że ten produkt spełnia zalecenia ENERGY STAR dotyczące oszczędności energii.

Tekst może zawierać także inne znaki towarowe i nazwy towarowe odnoszące się do podmiotów posiadających prawa do tych znaków i nazw lub do ich produktów. Dell Inc. nie rości sobie praw do jakichkolwiek znaków towarowych i nazw towarowych, których nie jest prawnym właścicielem.

Model PP06S

Grudzień 2005 Nr ref. W7405 Wersja A02

[Powrót do spisu treści](#)

Informacje o komputerze

Podręcznik użytkownika komputera Dell™ Latitude™ D410

- [Widok z przodu](#)
- [Widok z lewej strony](#)
- [Widok z prawej strony](#)
- [Widok z tyłu](#)
- [Widok od dołu](#)

Widok z przodu



1	zatrząsek wyświetlacza	7	panel dotykowy
2	wyświetlacz	8	przyciski wodzika i panelu dotykowego
3	przyciski sterowania głośnością	9	wodzik
4	lampki stanu urządzenia	10	głośnik
5	przycisk wyciszania	11	przycisk zasilania
6	klawiatura	12	lampki klawiatury i stanu sieci bezprzewodowej





Zatrząsek wyświetlacza — Przytrzymuje wyświetlacz w pozycji zamkniętej.

Wyświetlacz — Więcej informacji dotyczących korzystania z wyświetlacza można znaleźć w sekcji „[Korzystanie z wyświetlacza](#)”.

Przyciski sterowania głośnością — Należy nacisnąć te przyciski, aby dostosować głośność.

Lampki stanu urządzenia



	Lampka zapala się po włączeniu komputera i miga, gdy komputer jest w trybie zarządzania energią.
	Zapala się, gdy komputer odczytuje lub zapisuje dane.
	POUCZENIE: W celu uniknięcia utraty danych nie wolno wyłączać komputera, gdy lampka  miga.
	Świeci się światłem ciągłym lub miga, wskazując stan naładowania akumulatora.

Jeśli komputer jest podłączony do gniazda elektrycznego, lampka  zachowuje się w następujący sposób:

- o Świeci na zielono: Trwa ładowanie akumulatora.
- o Miga na zielono: Akumulator jest prawie całkowicie naładowany.
- o Wyłączona: Akumulator jest odpowiednio naładowany (lub brak zasilania zewnętrznego do naładowania akumulatora).

Jeśli komputer jest zasilany z akumulatora, lampka  zachowuje się w następujący sposób:

- o Wyłączona: Akumulator jest odpowiednio naładowany (lub komputer jest wyłączony).
- o Miga na pomarańczowo: Poziom naładowania akumulatora jest niski.
- o Świeci na pomarańczowo: Poziom naładowania akumulatora jest krytycznie niski.

Przycisk wyciszania — Należy nacisnąć ten przycisk, aby wyciszyć dźwięk.

Klawiatura — Klawiatura zawiera zarówno klawiaturę numeryczną, jak i klawisz z logo Microsoft® Windows®. Więcej informacji na temat obsługiwanych skrótów klawiaturowych można znaleźć w sekcji „[Korzystanie z klawiatury i panelu dotykowego](#)”.

Panel dotykowy — Udostępnia funkcje myszy. Aby uzyskać więcej informacji, należy zapoznać się z sekcją „[Korzystanie z klawiatury i panelu dotykowego](#)”.

Przyciski wodzika i panelu dotykowego — Udostępniają funkcje myszy. Aby uzyskać więcej informacji, należy zapoznać się z sekcją „[Korzystanie z klawiatury i panelu dotykowego](#)”.

Wodzik — Udostępnia funkcje myszy. Aby uzyskać więcej informacji, należy zapoznać się z sekcją „[Korzystanie z klawiatury i panelu dotykowego](#)”.

Głośnik — Aby dopasować głośność zintegrowanego głośnika, naciśnij przyciski sterowania głośnością, przycisk wyciszania lub odpowiednie skróty klawiaturowe. Więcej informacji można znaleźć w sekcji „[Korzystanie z klawiatury i panelu dotykowego](#)”.

Przycisk zasilania — Naciśnij przycisk zasilania, aby włączyć komputer lub wyjść z trybu zarządzania energią.

- ⚠ **POUCZENIE:** Aby uniknąć utraty danych, komputer należy wyłączać, zamykając system operacyjny Microsoft® Windows®, a nie naciskając przycisk zasilania.

Jeśli komputer nie reaguje, naciśnij przycisk zasilania i przytrzymaj go, dopóki komputer nie zostanie całkowicie wyłączony (może to potrwać kilka sekund).

Lampki klawiatury i stanu sieci bezprzewodowej



Znaczenie zielonych i niebieskich lampek umieszczonych nad klawiaturą jest następujące:

	Zapala się po włączeniu urządzeń bezprzewodowych.
	Zapala się po włączeniu interfejsu Bluetooth®. Aby włączyć lub wyłączyć interfejs technologii bezprzewodowej Bluetooth, naciśnij klawisz <Fn><F2>. UWAGA: Interfejs bezprzewodowy Bluetooth jest opcjonalną funkcją komputera, więc ikona włącza się tylko w przypadku zamówienia interfejsu bezprzewodowego Bluetooth z komputerem. Więcej informacji na ten temat można znaleźć w dokumentacji dostarczanej wraz z urządzeniem Bluetooth.
	Zapala się po włączeniu klawiatury numerycznej.
	Zapala się po włączeniu funkcji pisania wielkimi literami.
	Zapala się po włączeniu funkcji blokowania przewijania.

Widok z lewej strony



1	gniazdo kabla zabezpieczającego	4	otwory wentylacyjne
2	złącze D/Bay	5	czujnik podczerwieni
3	złącze USB	6	otwory wentylacyjne

UWAGA: Wentylator komputera włącza się, gdy komputer się nagrzeje. Wentylatory mogą wytwarzać szum, co jest zjawiskiem normalnym i nie oznacza problemów ani z wentylatorami, ani z komputerem.

OSTRZEŻENIE: Otworów wentylacyjnych nie wolno blokować, wkładać do nich przedmiotów lub dopuszczać do gromadzenia się kurzu. Nie należy przechowywać komputera Dell™ w miejscach o ograniczonym przepływie powietrza, np. w zamkniętej walizce, gdy komputer jest włączony. Ograniczony przepływ powietrza grozi uszkodzeniem komputera lub pożarem.

Gniazdo kabla zabezpieczającego — Umożliwia podłączenie do komputera dostępnych na rynku urządzeń zabezpieczających przed kradzieżą. Dodatkowe informacje na ten temat można znaleźć w dokumentacji urządzenia zabezpieczającego.

POUCZENIE: Przed zakupem urządzenia zapobiegającego kradzieży należy się upewnić, że pasuje ono do gniazda kabla zabezpieczającego.



Złącze wneki D/Bay — Umożliwia podłączenie do komputera wneki Dell D/Bay.

Złącze USB

	Służy do podłączania urządzenia USB, takiego jak mysz, klawiatura czy drukarka. Przy użyciu opcjonalnego kabla napędu dyskietek można podłączyć opcjonalny napęd dyskietek bezpośrednio do złącza USB.
--	--

Otwory wentylacyjne — Komputer wykorzystuje wewnętrzny wentylator do wytworzenia przepływu powietrza przez otwory wentylacyjne, co zapobiega przegrzaniu się komputera.

UWAGA: Wentylator komputera włącza się, gdy komputer się nagrzej. Działaniu wentylatorów może towarzyszyć szum, który jest zjawiskiem normalnym i nie oznacza awarii wentylatora ani komputera.

OSTRZEŻENIE: Otworów wentylacyjnych nie wolno blokować, wkładać do nich przedmiotów lub dopuszczać do gromadzenia się kurzu. Gdy komputer jest uruchomiony, nie należy go przechowywać w miejscach o słabej wentylacji, na przykład w zamkniętej aktówce. Ograniczony przepływ powietrza grozi uszkodzeniem komputera lub pożarem.

Czujnik podczerwieni — Umożliwia transfer plików z komputera do innego urządzenia zgodnego z systemem podczerwieni, bez korzystania z połączeń kablowych.

W zakupionym komputerze czujnik podczerwieni jest wyłączony. Czujnik podczerwieni można włączyć za pomocą programu konfiguracji systemu. Informacje dotyczące transmisji danych można znaleźć w *Pomocy systemu Windows, Help and Support Center* (Centrum pomocy i obsługi technicznej) lub w dokumentacji dostarczonej wraz z urządzeniem zgodnym z systemem transmisji w podczerwieni.

Widok z prawej strony

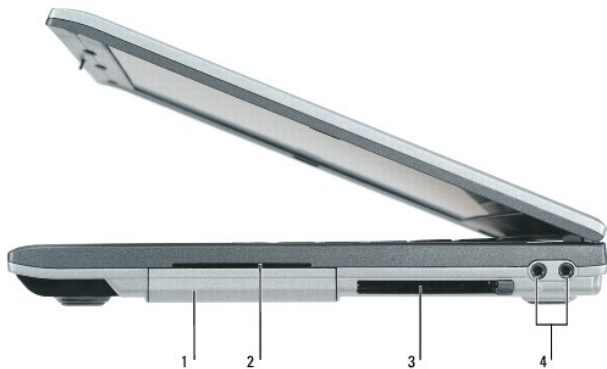

1 napęd dysku twardego	3 gniazdo kart PC
2 gniazdo kart inteligentnych	4 złącza audio (2)

Napęd dysku twardego — Urządzenie do przechowywania oprogramowania i danych.

Gniazdo karty inteligentnej — Obsługuje jedną kartę inteligentną. Więcej informacji można znaleźć w sekcji „[Korzystanie z kart inteligentnych](#)”.

Gniazdo kart PC — Obsługuje jedną kartę PC, taką jak modem czy karta sieciowa. Komputer jest dostarczany wraz z plastikową zaślepką zainstalowaną w gnieździe. Więcej informacji można znaleźć w sekcji „[Korzystanie z kart PC](#)”.

Złącza audio



Sluchawki należy podłączyć do złącza 
Do złącza należy podłączać mikrofon 

Widok z tyłu

⚠ OSTRZEŻENIE: Otworów wentylacyjnych nie wolno blokować, wkładać do nich przedmiotów lub dopuszczać do gromadzenia się kurzu. Gdy komputer jest uruchomiony, nie należy go przechowywać w miejscach o słabej wentylacji, na przykład w zamkniętej aktówce. Ograniczony przepływ powietrza grozi uszkodzeniem komputera lub pożarem.

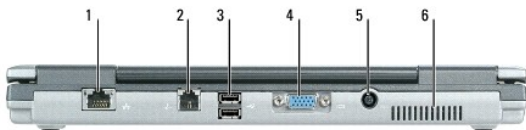

1 złącze sieciowe (RJ-45)	4 złącze graficzne
2 złącze modemu (RJ-11)	5 złącze zasilacza
3 złącza USB (2)	6 otwory wentylacyjne

Złącze sieciowe (RJ-45)

🔍 POUCZENIE: Złącze sieciowe jest nieco większe niż złącze modemowe. Aby uniknąć uszkodzenia komputera, nie należy podłączać linii telefonicznej do złącza sieciowego.

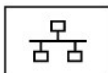

Umożliwia podłączenie komputera do sieci. Dwie lampki obok złącza wskazują stan i aktywność połączeń sieci przewodowej.

Informacje dotyczące korzystania z karty sieciowej można znaleźć w dokumentacji karty sieciowej dostarczonej wraz z komputerem. Patrz sekcja „[Wyszukiwanie informacji](#)”.

Złącze modemu (RJ-11)



Jeżeli zamówiono opcjonalny modem wewnętrzny, do złącza modemowego należy podłączyć kabel telefoniczny.

Informacje dotyczące korzystania z modemu można znaleźć w elektronicznej dokumentacji modemu dostarczonej wraz z komputerem. Patrz sekcja „[Wyszukiwanie informacji](#)”.

Złącza USB

	Służą do podłączania urządzeń USB, takich jak mysz, klawiatura czy drukarka. Przy użyciu opcjonalnego kabla napędu dyskietek można podłączyć opcjonalny napęd dyskietek bezpośrednio do złącza USB.
---	---

Złącze wideo

	Służy do podłączania urządzeń wideo, takich jak monitor.
---	--

Złącze zasilacza sieciowego — Umożliwia podłączenie zasilacza do komputera.

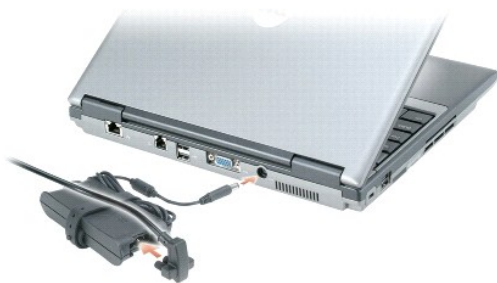

Zasilacz przetwarza prąd zmienny na prąd stały, wymagany do zasilania komputera. Zasilacz można podłączyć do komputera niezależnie od tego, czy jest on włączony, czy nie.

⚠ OSTRZEŻENIE: Zasilacz współpracuje z gniazdami sieci elektrycznej używanymi na całym świecie. W różnych krajach stosuje się jednak różne wtyczki i listwy zasilania. Użycie nieodpowiedniego kabla, nieprawidłowe podłączenie kabla do listwy zasilającej lub gniazda elektrycznego może spowodować pożar lub uszkodzenie sprzętu.

➡ POUCZENIE: Odłączając zasilacz od komputera należy chwycić za wtyczkę kabla, nie za sam kabel, i ciągnąć zdecydowanie, ale delikatnie, aby nie uszkodzić kabla. Podczas zwijania kabla zasilacza należy zwracać uwagę na kąt pomiędzy złączem i zasilaczem, aby uniknąć uszkodzenia kabla.

Otwory wentylacyjne — Komputer wykorzystuje wewnętrzny wentylator do wytworzenia przepływu powietrza przez otwory wentylacyjne, co zapobiega przegrzaniu się komputera.

🔊 UWAGA: Wentylator komputera włącza się, gdy komputer się nagrzeje. Działaniu wentylatorów może towarzyszyć szum, który jest zjawiskiem normalnym i nie oznacza awarii wentylatora ani komputera.

⚠ OSTRZEŻENIE: Otworów wentylacyjnych nie wolno blokować, wkładać do nich przedmiotów lub dopuszczać do gromadzenia się kurzu. Gdy komputer jest uruchomiony, nie należy go przechowywać w miejscach o słabej wentylacji, na przykład w zamkniętej aktówce. Ograniczony przepływ powietrza grozi uszkodzeniem komputera lub pożarem.

Widok od dołu

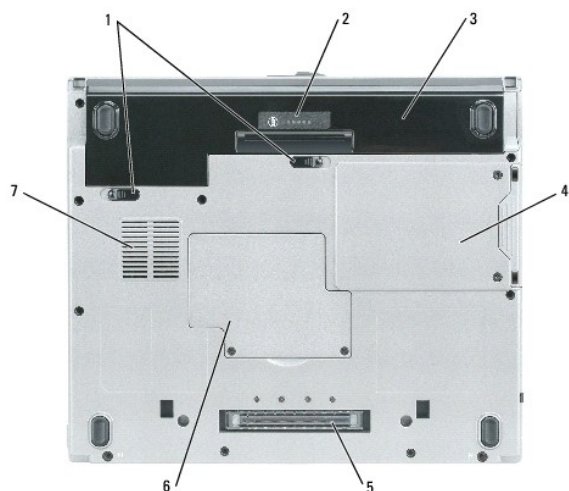

1	zatrzaski zwalnijące wnęki na akumulator (2)	5	złącze urządzenia dokującego
2	wskaźnik naładowania akumulatora	6	pokrywa modułu pamięci/baterii pastylkowej
3	akumulator	7	otwory wentylacyjne wentylatora
4	napęd dysku twardego		

Zatrzaski zwalnijące akumulator — Odblokowują wnękę akumulatora. Instrukcje można znaleźć w sekcji „[Korzystanie z akumulatora](#)”.

Wskaźnik naładowania akumulatora — Informuje o poziomie naładowania akumulatora. Instrukcje można znaleźć w sekcji „[Korzystanie z akumulatora](#)”.

Akumulator — Gdy zainstalowany jest akumulator, można używać komputera bez konieczności podłączania do gniazda elektrycznego. Patrz „[Korzystanie z akumulatora](#)”.

UWAGA: Korzystanie z akumulatorów w stacji bazowej i komputerze, gdy komputer jest zadokowany w stacji bazowej, wydłuża czas pracy akumulatora.

Napęd dysku twardego — Urządzenie do przechowywania oprogramowania i danych.

Pokrywa modułu pamięci/baterii pastylkowej — Przykrywa wnękę zawierającą moduł(y) pamięci i baterię pastylkową. Informacje można znaleźć w sekcji „[Dodawanie i wymiana podzespołów](#)”.

Złącze urządzenia dokującego — Umożliwia podłączenie komputera do stacji bazowej lub innego urządzenia dokującego. Dodatkowe informacje na ten temat można znaleźć w dokumentacji firmy Dell do urządzenia dokującego.

Otwory wentylacyjne wentylatora — Komputer wykorzystuje wewnętrzny wentylator do wytworzenia przepływu powietrza przez otwory wentylacyjne, co zapobiega jego przegrzaniu się.

UWAGA: Wentylator komputera włącza się, gdy komputer się nagrzeje. Działaniu wentylatorów może towarzyszyć szum, który jest zjawiskiem normalnym i nie oznacza awarii wentylatora ani komputera.

OSTRZEŻENIE: Otworów wentylacyjnych nie wolno blokować, wkładać do nich przedmiotów lub dopuszczać do gromadzenia się kurzu. Gdy komputer jest uruchomiony, nie należy go przechowywać w miejscach o słabej wentylacji, na przykład w zamkniętej aktówce. Ograniczony przepływ powietrza grozi uszkodzeniem komputera lub pożarem.

[Powrót do spisu treści](#)

[Powrót do spisu treści](#)

Dodatek

Podręcznik użytkownika komputera Dell™ Latitude™ D410

- [Uwaga dotycząca produktów firmy Macrovision](#)
- [Informacje FCC \(tylko USA\)](#)

Uwaga dotycząca produktów firmy Macrovision

Ten produkt zawiera technologię ochrony praw autorskich, która jest chroniona przez zastrzeżone metody pewnych patentów w USA i inne prawa własności intelektualne będące własnością firmy Macrovision Corporation i innych właścicieli praw. Korzystanie z niniejszej technologii ochrony praw autorskich musi być autoryzowane przez firmę Macrovision Corporation. Ponadto jest ona przeznaczona jedynie do użytku domowego i innych ograniczonych zastosowań, chyba że autoryzacja firmy Macrovision Corporation stanowi inaczej. Przetwarzanie wsteczne i dezasemblacja są zabronione.

Informacje FCC (tylko USA)

FCC Klasa B

Ten sprzęt generuje, wykorzystuje i może emitować sygnały o częstotliwości radiowej. W przypadku instalacji i korzystania niezgodnego z zaleceniami producenta promieniowanie to może powodować zakłócenia odbioru radiowego i telewizyjnego. Niniejszy sprzęt przeszedł pomyślnie testy zgodności z wymogami dla urządzeń cyfrowych klasy B, w rozumieniu części 15 przepisów FCC.

Niniejsze urządzenie spełnia wymogi zawarte w części 15 przepisów FCC. Korzystanie z niego jest możliwe pod dwoma warunkami:

1. Urządzenie nie może powodować szkodliwych zakłóceń.
2. Urządzenie musi być zdolne do przyjmowania interferencji, nawet takich, które mogą powodować zakłócenia jego funkcjonowania.

➡ **POUCZENIE:** Przepisy FCC określają, że zmiany lub modyfikacje, które nie zostały wyraźnie zatwierdzone przez firmę Dell Inc. mogą unieważnić prawo do korzystania z urządzenia.

Wymagania stawiane urządzeniom tej klasy mają zapewniać należyłą ochronę przeciwko zakłóceniom przy korzystaniu z niego w budynkach mieszkalnych. Nie ma jednak gwarancji, że takie zakłócenia nie wystąpią w przypadku konkretnej instalacji. Jeżeli urządzenie to powoduje zakłócenia w odbiorze radia lub telewizji, co może zostać stwierdzone przez wyłączenie urządzenia i ponowne włączenie, użytkownik powinien spróbować skorygować zakłócenia za pomocą jednego lub kilku następujących sposobów:

1. Zmiana ustawienia anteny odbiorczej.
1. Zmiana położenia urządzenia względem odbiornika.
1. Zwiększenie odległości pomiędzy urządzeniem a odbiornikiem.
1. Podłączenie urządzenia do gniazdka należącego do innego obwodu niż ten, do którego podłączony jest odbiornik.

W razie potrzeby skonsultuj się z przedstawicielem firmy Dell Inc. lub z doświadczonym technikiem radio-telewizyjnym.

Zgodnie z przepisami FCC na urządzeniu lub urządzeniach opisanych w niniejszym dokumencie są umieszczone następujące informacje:

Nazwa produktu:	Dell™ Latitude™ D410
Numer modelu:	PP06S
Nazwa firmy:	Dell Inc. Worldwide Regulatory Compliance & Environmental Affairs One Dell Way Round Rock, TX 78682 USA 512-338-4400

[Powrót do spisu treści](#)

[Powrót do spisu treści](#)

Format ASF (Alert Standard Format)

Podręcznik użytkownika komputera Dell™ Latitude™ D410

ASF jest standardem zarządzania DMTF określającym sposób powiadamiania alertami „przed uruchomieniem systemu operacyjnego” lub „bez systemu operacyjnego”. Standard został zaprojektowany w celu generowania alertu dotyczącego potencjalnego zagrożenia zabezpieczeń lub błędów, gdy system operacyjny jest w stanie uśpienia lub komputer jest wyłączony. Technologia ASF została zaprojektowana w celu zastąpienia wcześniejszych technologii powiadamiania działających bez systemu operacyjnego.

Ten komputer obsługuje następujące alerty ASF i możliwości pracy zdalnej:

Alert	Opis
Chassis Intrusion - Physical Security Violation/Chassis Intrusion - Physical Security Violation Event Cleared (Naruszenie obudowy - Naruszenie zabezpieczenia fizycznego/Naruszenie obudowy - Usunięte zdarzenie Naruszenie zabezpieczenia fizycznego)	Urządzenie dokujące zostało otwarte i bezpieczeństwo gniazda PCI zostało naruszone.
Failure to Boot to BIOS (Rozruch do systemu BIOS nie powiódł się)	Ładowanie systemu BIOS nie zostało ukończone podczas uruchamiania.
System Password Violation (Nieprawidłowe hasło systemowe)	Hasło systemowe jest nieprawidłowe (alert występuje się po 3 nieudanych próbach).
Entity Presence (Obecność jednostki)	Okresowe impulsy sprawdzające obecność komputera zostały przekazane.

Więcej informacji na temat wdrażania technologii ASF firmy Dell można znaleźć w podręcznikach *ASF for Dell Portable Computers* (Technologia ASF w komputerach przenośnych firmy DELL) i *ASF Administrator's Guide for Dell Portable Computers* (Przewodnik administratora ASF w komputerach przenośnych firmy DELL), dostępnych w witrynie pomocy technicznej firmy Dell w sieci Web pod adresem support.euro.dell.com.

[Powrót do spisu treści](#)

[Powrót do spisu treści](#)

Korzystanie z akumulatora

Podręcznik użytkownika komputera Dell™ Latitude™ D410

- [Wydajność akumulatora](#)
- [Sprawdzanie poziomu naładowania akumulatora](#)
- [Oszczędzanie energii akumulatora](#)
- [Tryby zarządzania energią](#)
- [Konfigurowanie ustawień zarządzania energią](#)
- [Ładowanie akumulatora](#)
- [Wymiana akumulatora](#)
- [Przechowywanie akumulatora](#)

Wydajność akumulatora

 **UWAGA:** Więcej informacji na temat gwarancji udzielonej na komputer przez firmę Dell można znaleźć w *Przewodniku z informacjami o produkcie* lub w osobnym dokumencie gwarancyjnym dołączonym do komputera.

Podczas korzystania z komputera przenośnego Dell™ główny akumulator powinien być w nim zawsze zainstalowany. Pozwala to osiągnąć optymalną wydajność komputera i chroni przed utratą ustawień systemu BIOS. Standardowe wyposażenie stanowi akumulator umieszczony we wnętrzu akumulatora.

 **UWAGA:** Ponieważ akumulator może nie być całkowicie naładowany, podczas pierwszego użycia komputera należy użyć zasilacza i podłączyć nowy komputer do gniazda zasilania. W celu uzyskania najlepszych wyników należy używać komputera podłączonego do zasilacza do chwili całkowitego naładowania akumulatora. Aby sprawdzić stan naładowania akumulatora, należy kliknąć **Control Panel** (Panel sterowania) → **Power Options** (Opcje zasilania), a następnie zakładkę **Power Meter** (Miernik energii).

 **UWAGA:** Czas pracy akumulatora (czas, przez który może on przechowywać ładunek elektryczny) zmniejsza się w okresie użytkowania. W zależności od tego, jak często i w jakich warunkach korzysta się z akumulatora, w okresie użytkowania komputera może zaistnieć potrzeba zakupu nowego akumulatora.

Czas pracy akumulatora jest różny w zależności od warunków pracy. Dodatkowo we wnętrzu mediów można zainstalować drugi akumulator, co znacznie wydłuża czas pracy.

Czas pracy zostanie znacząco skrócony, jeśli często wykonywane będą niektóre operacje. Są to między innymi:

- 1 Korzystanie z napędów optycznych.
- 1 Korzystanie z urządzeń komunikacji bezprzewodowej, kart PC, kart ExpressCards, kart pamięci lub urządzeń USB.
- 1 Ustawienie wysokiej jasności wyświetlacza, używanie trójwymiarowych wygaszaczy ekranu lub innych programów o dużym zapotrzebowaniu na energię, jak gry trójwymiarowe.
- 1 Uruchamianie komputera w trybie maksymalnej wydajności (patrz [Konfigurowanie ustawień zarządzania energią](#)).

 **UWAGA:** Firma Dell zaleca, aby przed wykonaniem zapisu na dysk CD lub DVD podłączyć komputer do gniazda elektrycznego.

Przed włożeniem akumulatora do komputera należy sprawdzić poziom jego naładowania (patrz [Sprawdzanie poziomu naładowania akumulatora](#)). Można również tak skonfigurować opcje ustawień sterujących oszczędzaniem energii, aby użytkownik był ostrzegany, gdy poziom naładowania będzie niski (patrz [Konfigurowanie ustawień zarządzania energią](#)).

 **OSTRZEŻENIE:** Użycie nieodpowiedniego akumulatora może zwiększyć zagrożenie pożarem lub wybuchem. Należy stosować tylko zgodne akumulatory zakupione w firmie Dell. Akumulator litowo-jonowy jest zaprojektowany do pracy z komputerem firmy Dell. W opisywanym urządzeniu nie należy stosować akumulatorów z innych komputerów.

 **OSTRZEŻENIE:** Zużytych akumulatorów nie należy wyrzucać wraz z innymi odpadkami. Jeżeli akumulator straci pojemność, należy skontaktować się z lokalnym punktem utylizacji odpadów lub wydziałem ochrony środowiska, aby uzyskać informacje dotyczące sposobu utylizacji akumulatorów litowo-jonowych. Więcej informacji można znaleźć w części „Utylizacja akumulatorów”, w *Przewodniku z informacjami o produkcie*.

 **OSTRZEŻENIE:** Niewłaściwe manipulowanie akumulatorem może zwiększyć zagrożenie pożarem lub poparzeniem środkami chemicznymi. Akumulatora nie wolno dziurawić, palić, rozbiierać ani wystawiać na działanie temperatury powyżej 65°C (149°F). Akumulator należy przechowywać w miejscu niedostępnym dla dzieci. Z akumulatorem zniszczonym lub takim, z którego nastąpił wyciek, należy obchodzić się z wyjątkową ostrożnością. W uszkodzonych akumulatorach może nastąpić wyciek, który może doprowadzić do obrażeń ciała lub uszkodzenia sprzętu.

Sprawdzanie poziomu naładowania akumulatora

Miernik akumulatora Dell QuickSet, okno **Power Meter** (Miernik energii) w systemie Microsoft Windows, ikona , miernik naładowania akumulatora, miernik stanu zużycia oraz ostrzeżenie o niskim poziomie naładowania akumulatora informują o poziomie naładowania.

Miernik akumulatora programu Dell™ QuickSet

Jeżeli jest zainstalowany program Dell QuickSet, naciśnij klawisze <Fn><F3>, aby wyświetlić miernik akumulatora QuickSet. Miernik akumulatora wyświetla informacje o stanie, zużyciu i czasie pozostałym do pełnego naładowania akumulatora w komputerze.

Aby uzyskać więcej informacji o programie QuickSet, należy kliknąć prawym przyciskiem myszy ikonę  na pasku zadań, a następnie kliknąć polecenie **Help** (Pomoc).

Miernik energii systemu Microsoft® Windows®

Miernik energii w systemie Windows sygnalizuje szacunkowy poziom naładowania akumulatora. Aby sprawdzić miernik energii, należy kliknąć dwukrotnie ikonę , znajdującą się na pasku zadań.

Jeśli komputer jest podłączony do gniazda elektrycznego, wyświetlana jest ikona .

Miernik naładowania akumulatora

Jednokrotne naciśnięcie lub *naciśnięcie i przytrzymanie* przycisku stanu na mierniku naładowania akumulatora pozwala sprawdzić:



- 1 Naładowanie akumulatora (naciśnięcie i zwolnienie przycisku)
- 1 Zużycie akumulatora (naciśnięcie i przytrzymanie przycisku)

Okres eksploatacji akumulatora jest w dużym stopniu zależny od tego, ile razy był ładowany. Po kilkuset cyklach ładowania i rozładowywania pojemność akumulatora, czyli maksymalny poziom naładowania zaczyna się zmniejszać. Oznacza to, że akumulator może wykazywać stan „naładowania”, oferując zmniejszoną pojemność.

Sprawdzanie poziomu naładowania akumulatora

Aby sprawdzić poziom naładowania akumulatora, należy *nacisnąć i zwolnić* przycisk stanu umieszczony na mierniku naładowania akumulatora, aby włączyć lampki poziomu naładowania. Każda lampka oznacza około 20 procent pełnego naładowania akumulatora. Jeśli akumulator jest np. naładowany na 80%, świecą się cztery lampki. Jeśli nie świeci się żadna lampka, akumulator nie jest naładowany.

Sprawdzanie zużycia akumulatora

 **UWAGA:** Zużycie akumulatora można sprawdzić jednym z dwóch sposobów: za pomocą miernika naładowania na akumulatorze, w sposób opisany poniżej, oraz za pomocą miernika akumulatora w programie Dell QuickSet. Aby uzyskać więcej informacji na temat funkcji QuickSet, należy kliknąć prawym przyciskiem myszy ikonę  na pasku zadań, a następnie wybrać opcję **Help** (Pomoc).

Aby sprawdzić stopień zużycia akumulatora za pomocą miernika naładowania, należy *nacisnąć i przytrzymać* przycisk stanu na mierniku naładowania akumulatora przez przynajmniej 3 sekundy. Jeśli nie zaświeci się żadna lampka, oznacza to, że akumulator jest w dobrym stanie, czyli jego maksymalna pojemność wynosi przynajmniej 80% oryginalnej pojemności. Każda lampka oznacza narastający wzrost zużycia. Zapalenie się pięciu lampek oznacza, że maksymalna pojemność spada poniżej 60% oryginalnej pojemności, więc akumulator należy wymienić. Dalsze informacje na temat żywotności akumulatora można znaleźć w części [Dane techniczne](#).

Ostrzeżenie dotyczące rozładowania akumulatora

 **POUCZENIE:** Aby zapobiec utracie lub uszkodzeniu danych, należy zapisać pracę zaraz po pojawieniu się ostrzeżenia o niskim poziomie naładowania akumulatora. Następnie należy podłączyć komputer do gniazda elektrycznego. Jeśli akumulator rozładowuje się całkowicie, przejście w tryb hibernacji nastąpi automatycznie.

Domyślnie, okno z ostrzeżeniem jest wyświetlane wtedy, gdy akumulator rozładowuje się w około 90%. Ustawienia alarmów akumulatora można zmienić w programie QuickSet lub w oknie **Power Options Properties** (Właściwości: Opcje zasilania). Patrz [Konfigurowanie ustawień zarządzania energią](#), gdzie można znaleźć informacje o uzyskiwaniu dostępu do programu QuickSet lub okna **Power Options Properties** (Właściwości: Opcje zasilania).

Oszczędzanie energii akumulatora

Aby oszczędzać energię zgromadzoną w akumulatorze, należy postępować w następujący sposób:

- 1 Jeśli jest to możliwe, podłączaj komputer do gniazda elektrycznego, ponieważ czas eksploatacji akumulatora w dużym stopniu zależy od częstotliwości użytkowania i ładowania.
- 1 Przełączaj komputer w tryb gotowości lub tryb hibernacji, jeśli pozostawiasz go bez nadzoru na dłużej (patrz [Tryby zarządzania energią](#)).
- 1 Korzystaj z Kreatora zarządzania energią, aby zoptymalizować wykorzystanie energii przez komputer. Opcje te można również skonfigurować tak, aby zmieniały się po naciśnięciu przycisku zasilania, zamknięciu wyświetlacza, lub naciśnięciu klawiszy <Fn><Esc>.

 **UWAGA:** Więcej informacji na temat metod oszczędzania energii akumulatora można znaleźć w części [Tryby zarządzania energią](#).

Tryby zarządzania energią

Tryb gotowości

W trybie gotowości zużycie energii jest o tyle mniejsze, że po upływie wcześniej określonego czasu bezczynności (limit czasu) zostaje wyłączony wyświetlacz i dysk twardy. Po wyjściu z trybu gotowości komputer powraca do tego samego stanu, w jakim znajdował się przed przestawieniem w tryb gotowości.

 **POUCZENIE:** Przerwa w zasilaniu z zasilacza i akumulatora w czasie, gdy komputer znajduje się w trybie gotowości, może spowodować utratę danych.

Aby przestawić komputer w tryb gotowości:

- 1 Kliknij kolejno **Start** → **Shut Down** (Wyłącz) → **Stand by** (Tryb gotowości).
- lub
- 1 W zależności od tego, jak są ustawione opcje zarządzania energią w oknie **Power Options Properties** (Właściwości: Opcje zasilania) lub w Kreatorze zarządzania energią programu QuickSet, użyj jednej z następujących metod:
 - o Naciśnij przycisk zasilania.
 - o Zamknij wyświetlacz.
 - o Naciśnij klawisze <Fn><Esc>.

Aby wyjść z trybu gotowości, naciśnij przycisk zasilania lub otwórz wyświetlacz, w zależności od opcji zarządzania energią. Nie można wyjść z trybu gotowości przez naciśnięcie klawisza bądź dotknięcie panelu dotykowego lub wodzika.

Tryb hibernacji

W trybie hibernacji zużycie energii jest mniejsze, ponieważ dane systemowe zostają skopiowane do zarezerwowanego obszaru na dysku twardym, a następnie komputer jest całkowicie wyłączany. Po wyjściu z trybu hibernacji komputer powraca do tego samego stanu, w jakim znajdował się przed przejściem w tryb hibernacji.

 **POUCZENIE:** Gdy komputer znajduje się w trybie hibernacji, nie można go oddokowywać ani wyjmować z niego urządzeń.

Przestawienie komputera w tryb hibernacji następuje automatycznie, gdy poziom naładowania akumulatora jest krytycznie niski.

Aby przejść ręcznie w tryb hibernacji:

- 1 Kliknij kolejno **Start** → **Turn off computer** (Wyłącz komputer), naciśnij i przytrzymaj klawisz <Shift>, a następnie kliknij opcję **Hibernate** (Hibernacja).
- lub
- 1 W zależności od ustawienia opcji zarządzania energią w oknie **Power Options Properties** (Właściwości: Opcje zasilania) lub w Kreatorze zarządzania energią programu QuickSet należy użyć jednej z następujących metod, aby przejść do trybu hibernacji:
 - o Naciśnij przycisk zasilania.
 - o Zamknij wyświetlacz.
 - o Naciśnij klawisze <Fn><Esc>.

 **UWAGA:** Nie wszystkie karty PC lub ExpressCard działają poprawnie po wyprowadzeniu komputera z trybu hibernacji. Wyjmij i włóż ponownie kartę (patrz [Instalowanie karty PC](#)) lub uruchom ponownie komputer.

Aby wyjść z trybu hibernacji, należy nacisnąć przycisk zasilania. Wychodzenie z trybu hibernacji może zająć trochę czasu. Nie można wyjść z trybu hibernacji, naciskając klawisz bądź dotykając panel dotykowy lub wodzik. Więcej informacji na temat trybu hibernacji można znaleźć w dokumentacji dostarczonej z systemem operacyjnym.

Konfigurowanie ustawień zarządzania energią

Do skonfigurowania ustawień zarządzania energią można użyć Kreatora zarządzania energią programu QuickSet lub Właściwości opcji zasilania systemu Windows.

- 1 Aby przejść do Kreatora zarządzania energią programu QuickSet, dwukrotnie kliknij ikonę  na pasku zadań. Więcej informacji o programie QuickSet można uzyskać po kliknięciu przycisku **Help** (Pomoc) w Kreatorze zarządzania energią.
- 1 Aby przejść do okna **Power Options Properties** (Właściwości: Opcje zasilania), kliknij przycisk **Start** → **Control Panel** (Panel sterowania) → **Performance and Maintenance** (Wydajność i konserwacja) → **Power Options** (Opcje zasilania). Informacje o każdym polu okna Power Options Properties (Właściwości: Opcje zasilania) można uzyskać po kliknięciu znaku zapytania na pasku tytułu, a następnie kliknięciu obszaru, dla którego są potrzebne informacje.

Ładowanie akumulatora

UWAGA: Przy wyłączonym komputerze i z urządzeniem Dell™ ExpressCharge™, zasilacz prądu zmiennego ładuje całkowicie rozładowany akumulator do poziomu 80 procent w ciągu około 1 godziny, a do 100 procent – w ciągu około 2 godzin. Czas ładowania jest dłuższy przy włączonym komputerze. Akumulator można pozostawić w komputerze na dowolnie długi czas. Wewnętrzny zespół obwodów elektrycznych zapobiega przeładowaniu akumulatora.

Za każdym razem, gdy komputer podłączony jest do gniazda elektrycznego lub w podłączonym do gniazda elektrycznego komputerze instalowany jest akumulator, komputer sprawdza poziom naładowania akumulatora i jego temperaturę. W razie potrzeby zasilacz ładuje akumulator, a następnie podtrzymuje poziom jego naładowania.

Jeśli akumulator się rozgrzeje wskutek używania go w komputerze lub poddaniu go działaniu wysokiej temperatury, ładowanie może się nie rozpocząć po podłączeniu komputera do gniazda elektrycznego.

Jeśli lampka  miga na przemian na zielono i pomarańczowo, temperatura akumulatora jest zbyt wysoka, aby możliwe było rozpoczęcie jego ładowania. Należy komputer odłączyć od gniazda elektrycznego i pozwolić mu oraz akumulatorowi ostygnąć do temperatury otoczenia. Następnie ponownie podłączyć komputer do gniazda elektrycznego i kontynuuj ładowanie akumulatora.

Więcej informacji na temat rozwiązywania problemów z akumulatorem można znaleźć w części [Problemy z zasilaniem](#).

Wymiana akumulatora

OSTRZEŻENIE: Przed przystąpieniem do wykonywania tych czynności należy wyłączyć komputer, odłączyć zasilacz od gniazda ściennego i komputera, odłączyć modem od gniazda ściennego i komputera, i odłączyć wszystkie kable wychodzące z komputera.

POUCZENIE: Aby uniknąć ewentualnego uszkodzenia złącza, należy odłączyć wszystkie zewnętrzne kable od komputera.

OSTRZEŻENIE: Użycie nieodpowiedniego akumulatora może zwiększyć zagrożenie pożarem lub wybuchem. Należy stosować tylko zgodne akumulatory zakupione w firmie Dell. Akumulator jest zaprojektowany do pracy z komputerem firmy Dell™. W opisywanym urządzeniu nie należy stosować akumulatorów z innych komputerów.

Aby wyjąć akumulator:

1. Upewnij się, że komputer jest wyłączony, znajduje się w trybie zarządzania energią lub jest podłączony do gniazda elektrycznego.
2. Jeśli komputer jest podłączony (zadokowany) do urządzenia dokującego, należy go oddokować. Informacje na ten temat można znaleźć w dokumentacji urządzenia dokującego.
3. Przesuń zatrzaski zwalniające wnęki na akumulator u dołu komputera, a następnie wyjmij akumulator z wneki.

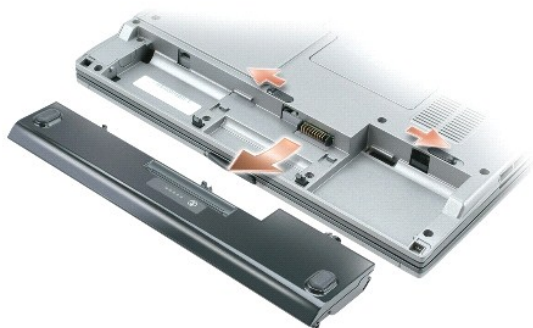

Aby włożyć akumulator, wykonaj procedurę jego wyjmowania w odwrotnej kolejności.

Przechowywanie akumulatora

Jeśli komputer ma być przechowywany przez dłuższy czas, należy wyjąć z niego akumulator. Akumulator może ulec rozładowaniu, jeśli będzie przechowywany bezużytecznie przez dłuższy czas. Po okresie długiego przechowywania należy całkowicie naładować akumulator, zanim zostanie on użyty (patrz [Ładowanie akumulatora](#)).

[Powrót do spisu treści](#)

[Powrót do spisu treści](#)

Korzystanie z wnęki Dell™ D/Bay

Podręcznik użytkownika komputera Dell™ Latitude™ D410

- [Informacje o wnęcie Dell D/Bay](#)
- [Wymiana i instalowanie urządzeń, gdy komputer jest wyłączony](#)
- [Wymiana i instalowanie urządzeń, gdy komputer jest włączony](#)

OSTRZEŻENIE: Przed rozpoczęciem którejkolwiek procedury opisanej w tej sekcji należy zapoznać się z instrukcjami dotyczącymi bezpieczeństwa podanymi w *Przewodniku z informacjami o produkcie*.

UWAGA: Urządzenie Dell D/Bay jest opcjonalne i może nie być wysyłane ze wszystkimi komputerami.

Informacje o wnęcie Dell D/Bay

Można zainstalować urządzenia z rodziny Dell Latitude™ D-Family, takie jak napęd dyskiety, napęd dysku twardego lub napęd optyczny.

Wymiana i instalowanie urządzeń, gdy komputer jest wyłączony

POUCZENIE: Urządzenia niezamontowane w komputerze należy przechowywać w suchym i bezpiecznym miejscu, aby zapobiec ich uszkodzeniu. Należy unikać naciskania ich obudowy lub kładzenia na nich ciężkich przedmiotów.

1. Naciśnij zatrzask zwalniający urządzenie aż do wysunięcia zatrzasku.



2. Chwyć urządzenie za zatrzask zwalniający, aby wyjąć urządzenie z wnęki D/Bay.



3. Włóż nowe urządzenie do wnęki i popchnij je aż do usłyszenia kliknięcia. Naciśnij zatrzask zwalniający, aby zrównał się z wnęką.
4. Połącz kabel wnęki D/Bay ze złączem wnęki Dell D/Bay komputera.

Wymiana i instalowanie urządzeń, gdy komputer jest włączony

1. Kliknij dwukrotnie ikonę **Safely Remove Hardware** (Usuń bezpiecznie urządzenie) na pasku zadań.
2. Kliknij nazwę urządzenia, które chcesz wysunąć.

POUCZENIE: Urządzenia niezamontowane w komputerze należy przechowywać w suchym i bezpiecznym miejscu, aby zapobiec ich uszkodzeniu. Należy unikać naciskania ich obudowy lub kładzenia na nich ciężkich przedmiotów.

3. Naciśnij zatrzask zwalniający urządzenie aż do wysunięcia zatrzasku.



4. Chwyć urządzenie za zatrzask zwalniający, aby wyjąć urządzenie z wnęki D/Bay.



5. Włóż nowe urządzenie do wnęki i popchnij je aż do usłyszenia kliknięcia. Naciśnij zatrzask zwalniający, aby zrównał się z wnęką.
System Windows XP automatycznie rozpozna nowe urządzenie.
6. W razie potrzeby wprowadź hasło, aby odblokować napęd.

[Powrót do spisu treści](#)

[Powrót do spisu treści](#)

Korzystanie z dysków CD, DVD i innych multimediiów

Podręcznik użytkownika komputera Dell™ Latitude™ D410

- [Odtwarzanie dysku CD lub DVD](#)
- [Regulacja głośności](#)
- [Regulacja obrazu](#)

Odtwarzanie dysku CD lub DVD

- ➔ **POUCZENIE:** Podczas otwierania lub zamykania szuflady dysków CD lub DVD nie należy jej naciskać w dół. Gdy napęd nie jest używany, szuflada powinna być zamknięta.
- ➔ **POUCZENIE:** Nie należy przenosić komputera podczas odtwarzania dysków CD lub DVD.

1. Naciśnij przycisk wysuwania szuflady znajdujący się na przedniej ścianie napędu.
2. Wyciągnij szufladę.



3. Umieść dysk etykietą do góry na środku szuflady i nałóż go na oś.

🔍 **UWAGA:** W przypadku korzystania z wgnętej modułowej dostarczonej z innym komputerem należy zainstalować sterowniki i oprogramowanie niezbędne do odtwarzania dysków DVD i zapisywania danych. Więcej informacji można znaleźć na dysku CD *Drivers and Utilities*.

4. Wsuń szufladę z powrotem do napędu.

Aby sformatować dyski CD do przechowywania danych, tworzenia dysków CD z muzyką lub kopiowania dysków CD, zob. oprogramowanie do dysków CD, które jest dostarczane wraz z komputerem.

🔍 **UWAGA:** Podczas tworzenia dysków CD należy przestrzegać wszystkich praw autorskich.

Regulacja głośności

🔍 **UWAGA:** Jeśli głośnik jest wyciszony, nie będzie słycać dźwięku z odtwarzanego dysku CD lub DVD.

1. Kliknij kolejno **Start All Programs** (lub **Programs [Programy]**) → **Accessories** (Akcesoria) → **Entertainment** (Rozrywka) (lub **Multimedia**), a następnie kliknij **Volume Control** (Regulacja głośności).
2. W oknie **Volume Control** (Regulacja głośności) kliknij i przytrzymaj suwak w kolumnie **Volume Control** (Regulacja głośności), a następnie przesuw go w **górze** lub w **dół**, aby zwiększyć lub zmniejszyć głośność.

Aby uzyskać więcej informacji o opcjach regulacji głośności, w oknie **Volume Control** (Regulacja głośności) kliknij przycisk **Help** (Pomoc).

Miernik głośności wyświetla na komputerze aktualny poziom głośności, w tym wyciszenie. Aby włączyć lub wyłączyć wyświetlanie miernika głośności, należy prawym przyciskiem myszy kliknąć ikonę  na pasku zadań lub nacisnąć [przyciski sterowania głośnością](#).

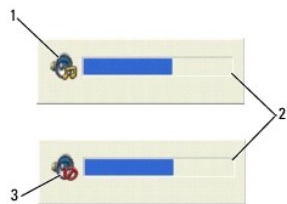

1	ikona głośności
2	miernik głośności
3	ikona wyciszenia

Jeżeli miernik jest włączony, głośność można regulować za pomocą przycisków regulacji głośności lub naciskając następujące klawisze:

- 1 Naciśnij klawisz <Fn><PageUp>, aby zwiększyć głośność.
- 1 Naciśnij klawisz <Fn><PageDn>, aby zmniejszyć głośność.
- 1 Naciśnij klawisze <Fn><End>, aby wyciszyć dźwięki.

Abym wyświetlić więcej informacji o programie QuickSet, kliknij prawym przyciskiem myszy ikonę  na pasku zadań, a następnie kliknij polecenie **Help** (Pomoc).

Regulacja obrazu

Jeśli zostanie wyświetlony komunikat informujący o tym, że bieżąca rozdzielczość i głębokość kolorów wykorzystują zbyt dużo pamięci, co uniemożliwia wyświetlanie obrazu DVD, należy dostosować właściwości wyświetlania.

1. Kliknij przycisk **Start**, a następnie kliknij pozycję **Control Panel** (Panel sterowania).
2. W opcjach **Pick a category** (Wybierz kategorię) kliknij pozycję **Appearance and Themes** (Wygląd i kompozycje).
3. W opcjach **Pick a task...** (Wybierz zadanie), kliknij **Change the screen resolution** (Zmień rozdzielczość ekranu).
4. W oknie **Display Properties** (Właściwości: Ekran), kliknij i przeciągnij pasek w obszarze **Screen resolution** (Rozdzielczość ekranu), aby zmienić ustawienie na **1024 by 768 pixels** (1024 na 768 pikseli).
5. Kliknij menu rozwijane **Color quality** (Jakość kolorów), a następnie kliknij opcję **Medium (16 bit)** (Średnia [16-bitów]).
6. Kliknij **OK**.

[Powrót do spisu treści](#)

[Powrót do spisu treści](#)

Czyszczenie komputera

Podręcznik użytkownika komputera Dell™ Latitude™ D410

- [Komputer, klawiatura i wyświetlacz](#)
- [Panel dotykowy](#)
- [Napęd dyskietek](#)
- [Dyski CD i DVD](#)

OSTRZEŻENIE: Przed rozpoczęciem **którejkolwiek procedury opisanej w tej sekcji należy zapoznać się z instrukcjami dotyczącymi bezpieczeństwa** podanymi w *Przewodniku z informacjami o produkcie*.

Komputer, klawiatura i wyświetlacz

OSTRZEŻENIE: Przed przystąpieniem do czyszczenia komputera należy go **wyłączyć z gniazda elektrycznego i wyjąć wszystkie zainstalowane akumulatory**. Do czyszczenia komputera należy używać **miękkiej szmatki zwilżonej wodą**. Nie należy używać **środków czyszczących w płynie lub aerozolu, które mogą zawierać substancje łatwopalne**.

1. Aby usunąć kurz spomiędzy klawiszy klawiatury, należy użyć puszki ze sprężonym powietrzem.

POUCZENIE: Wyświetlacza nie wolno spryskiwać bezpośrednio środkami czyszczącymi, ponieważ mogłoby to spowodować jego uszkodzenie. Należy używać wyłącznie produktów przeznaczonych specjalnie do czyszczenia wyświetlaczy LCD i postępować zgodnie z instrukcjami dołączonymi do produktu.

1. Zwilż wodą lub płynem do czyszczenia ekranu LCD miękką, nie pozostawiającą włókien szmatką i wytrzyj do czysta wyświetlacz.
 1. Zwilż wodą miękką, nie pozostawiającą włókien szmatką i wyczyść komputer i klawiaturę. Należy uważać, aby woda ze szmatki nie przesączyła się między panelem dotykowym a otaczającą go podkładką pod rękę.
-

Panel dotykowy

1. Zamknij system operacyjny i [wylącz komputer](#), a następnie odłącz wszystkie podłączone urządzenia i wylącz je z gniazd elektrycznych.
 2. Wyjmij wszystkie zainstalowane akumulatory.
 3. Zwilż miękką, niestrzępiącą się szmatką wodą i delikatnie przetrzyj nią powierzchnię panelu dotykowego. Należy uważać, aby woda ze szmatki nie przesączyła się między panelem dotykowym a otaczającą go podkładką pod rękę.
-

Napęd dyskietek

POUCZENIE: Nie próbuj czyścić głowic napędu za pomocą wacików. Może to spowodować przypadkowe przemieszczenie głowic względem siebie, przez co napęd nie będzie działał.

Napęd dyskietek należy czyścić, używając dostępnego w sprzedaży zestawu czyszczącego. Zestawy takie zawierają specjalne dyskietyki, które usuwają zabrudzenia gromadzące się podczas normalnej pracy napędu.

Dyski CD i DVD

POUCZENIE: Soczewki w napędzie CD/DVD należy czyścić wyłącznie za pomocą sprężonego powietrza i postępować zgodnie z instrukcjami dołączonymi do pojemników ze sprężonym powietrzem. Nie wolno dotykać znajdujących się w napędzie soczewek.

Jeśli wystąpią problemy, np. przeskoki, problemy z jakością odtwarzania dysków CD lub DVD, należy wyczyścić dyski.

1. Dysk należy zawsze trzymać za jego krawędzie. Można również dotykać wewnętrznej krawędzi otworu w środku dysku.

POUCZENIE: Aby nie uszkodzić powierzchni, w trakcie czyszczenia płyty nie należy wykonywać ruchów okrężnych po dysku.

2. Miękką, niestrzępiącą się szmatką delikatnie oczyść spodnią część dysku (na której nie ma etykiety), wykonując ruchy w linii prostej od środka dysku ku jego krawędzi.

Trudny do usunięcia brud można czyścić wodą lub rozcieńczonym roztworem wody i delikatnego mydła. W sprzedaży są również dostępne specjalne produkty do czyszczenia płyt, które do pewnego stopnia chronią przed kurzem, odciskami palców i zadrapaniami. Za pomocą produktów do czyszczenia

dysków CD można bez obaw czyścić także dyski DVD.

[Powrót do spisu treści](#)

[Powrót do spisu treści](#)

Korzystanie z programu Dell Diagnostics

Podręcznik użytkownika komputera Dell™ Latitude™ D410

[Program Dell Diagnostics](#)

Program Dell Diagnostics

OSTRZEŻENIE: Przed rozpoczęciem którejkolwiek procedury opisanej w tej sekcji należy zapoznać się z instrukcjami dotyczącymi bezpieczeństwa podanymi w *Przewodniku z informacjami o produkcji*.

Kiedy należy używać programu Dell Diagnostics

W przypadku problemu z komputerem należy najpierw wykonać czynności kontrolne opisane w sekcji „[Rozwiązywanie problemów](#)” a następnie uruchomić program Dell Diagnostics i dopiero później [skontaktować się z pomocą techniczną firmy Dell](#).

Przed rozpoczęciem zalecane jest wydrukowanie tych procedur.

POUCZENIE: Program Dell Diagnostics działa tylko z komputerami firmy Dell™.

Uruchom program Dell Diagnostics z [dysku twardego](#) lub z dysku CD [Drivers and Utilities](#) (nazywanego także *ResourceCD*).

Uruchamianie programu Dell Diagnostics z dysku twardego

Program Dell Diagnostics znajduje się na ukrytej partycji narzędzi diagnostycznych na dysku twardym komputera.

UWAGA: Jeśli komputer nie wyświetla obrazu, [skontaktuj się z firmą Dell](#).

1. [Zamknij system operacyjny i wyłącz komputer](#).
2. Jeśli komputer jest podłączony (zadokowany) do urządzenia dokującego, należy go oddokować. Informacje na ten temat można znaleźć w dokumentacji urządzenia dokującego.
3. Podłącz komputer do gniazda elektrycznego.
4. Włącz komputer. Po wyświetleniu logo firmy DELL™, naciśnij natychmiast klawisz <F12>.

UWAGA: Jeśli nie ma obrazu na wyświetlaczu, przytrzymaj klawisz wyciszenia i naciśnij klawisz włącznika, aby uruchomić program Dell Diagnostics. Natychmiast uruchamiana jest funkcja Pre-boot System Assessment.

UWAGA: Jeżeli wyświetlony zostanie komunikat informujący, że nie znaleziono partycji narzędzi diagnostycznych, należy uruchomić program Dell Diagnostics z dysku CD [Drivers and Utilities](#).

Jeśli nie zdążysz nacisnąć klawisza, zanim zostanie wyświetlone logo systemu operacyjnego, musisz poczekać do wyświetlenia pulpitu Microsoft® Windows®. Wtedy [zamknij system operacyjny](#) i spróbuj ponownie.

5. Po wyświetleniu listy urządzeń rozruchowych zaznacz opcję **Diagnostics** (Diagnostyka) i naciśnij klawisz <Enter>.

Komputer uruchomi funkcję Pre-boot System Assessment – serię testów diagnostycznych sprawdzających płytę systemową, klawiaturę, dysk twardy i wyświetlacz.

1. Podczas przeprowadzania testów odpowiadaj na wszystkie wyświetlane pytania.
1. Jeśli zostanie wykryta awaria, komputer przestanie działać i wyda sygnał dźwiękowy. Aby zakończyć przeprowadzanie testów i ponownie uruchomić komputer, naciśnij klawisz <n>; aby przejść do następnego testu, naciśnij klawisz <y>; aby powtórzyć test komponentu zakończony niepowodzeniem, naciśnij klawisz <r>.
1. Jeśli w trakcie wykonywania funkcji Pre-boot System Assessment zostanie wykryta awaria, zapisz kody błędów, a następnie [skontaktuj się z firmą Dell](#) przed uruchomieniem programu Dell Diagnostics.

Po pomyślnym zakończeniu testów systemu Pre-boot System Assessment zostanie wyświetlony komunikat Booting Dell Diagnostic Utility Partition. Press any key to continue (Uruchamianie z partycji narzędzi diagnostycznych. Naciśnij dowolny klawisz, aby kontynuować).

6. Naciśnij dowolny klawisz, aby uruchomić program Dell Diagnostics z partycji narzędzi diagnostycznych na dysku twardym.

Uruchamianie programu Dell Diagnostics z dysku CD Drivers and Utilities

 **UWAGA:** Dysk CD *Drivers and Utilities* jest opcjonalny i może nie być wysyłany ze wszystkimi komputerami.

1. Włóż dysk CD *Drivers and Utilities*.
2. [Zamknij system operacyjny](#) i uruchom ponownie komputer.

Gdy wyświetlone zostanie logo firmy DELL naciśnij natychmiast klawisz <F12>.

Jeśli nie zdążysz nacisnąć klawisza i zostanie wyświetlone logo systemu Windows, musisz poczekać do wyświetlenia pulpitu Windows. Wtedy [zamknij system operacyjny](#) i [spróbuj ponownie](#).

 **UWAGA:** Kolejne kroki procedury zmieniają sekwencję rozruchową tylko jednorazowo. Przy następnym uruchomieniu komputer wykorzysta sekwencję startową zgodnie z urządzeniami podanymi w konfiguracji komputera.

3. Po wyświetleniu listy urządzeń rozruchowych zaznacz opcję **CD/DVD/CD-RW Drive** (Napęd CD/DVD/CD-RW) i naciśnij klawisz <Enter>.
4. Z menu rozruchu z dysku CD wybierz opcję **CD/DVD/CD-RW Drive** (Napęd CD/DVD/CD-RW).
5. Z kolejnego menu wybierz opcję **Boot from CD-ROM** (Uruchom z dysku CD).
6. Wpisz 1, aby uruchomić menu ResourceCD.
7. Wpisz 2, aby uruchomić program Dell Diagnostics.
8. Z listy numerowanej wybierz opcję **Run the 32-Bit Dell Diagnostics** (Uruchom program Dell Diagnostics dla systemów 32-bitowych). Jeśli pojawi się kilka wersji, wybierz wersję odpowiadającą danemu komputerowi.
9. Gdy zostanie wyświetlone [menu główne programu Dell Diagnostics](#), wybierz typ testów, które zostaną wykonane.

Menu główne programu Dell Diagnostics

1. Po załadowaniu programu Dell Diagnostics i wyświetleniu ekranu **Main Menu** (Menu główne) kliknij przycisk odpowiadający wybranej opcji.

Opcja	Funkcja
Express Test (Test szybki)	Wykonywany jest przyspieszony test urządzeń. Test tego rodzaju trwa od 10 do 20 minut i nie wymaga żadnych interwencji ze strony użytkownika. Test szybki należy uruchamiać jako pierwszy, gdyż na ogół umożliwia on szybkie wykrycie przyczyny problemu.
Extended Test (Test rozszerzony)	Wykonywane jest wnikliwe sprawdzenie urządzeń. Test zajmuje zwykle godzinę lub więcej i okresowo wymaga od użytkownika odpowiedzi na pytania.
Custom Test (Test niestandardowy)	Wykonywane jest sprawdzenie określonego urządzenia. Sposób przeprowadzania testu można skonfigurować.
Symptom Tree (Drzewo objawów)	Wyświetla listę najczęściej napotykanych objawów problemów i pozwala wybrać test dostosowany do występujących nieprawidłowości.

2. Jeśli w trakcie testu wystąpił problem, wyświetlany jest komunikat zawierający kod błędu i opis problemu. Zapisz kod błędu i opis problemu, a następnie postępuj według instrukcji wyświetlanych na ekranie.

Jeśli problemu nie można rozwiązać samodzielnie, należy [skontaktować się z firmą Dell](#).

 **UWAGA:** W górnej części każdego z ekranów testowych umieszczony jest znaczek usługi. W przypadku [skontaktowania się z firmą Dell](#) pracownik działu obsługi technicznej zapyta o numer znacznika usługi.

3. Jeśli wybrany został test z grupy **Custom Test** (Test niestandardowy) lub **Symptom Tree** (Drzewo objawów), **dodatkowe informacje** można uzyskać, klikając odpowiednią zakładkę opisaną w poniższej tabeli.

Zakładka	Funkcja
Results (Wyniki)	Zawiera wyniki testu i wykryte błędy.
Errors (Błędy)	Wyświetla wykryte błędy, kody błędów i opis problemu.
Help (Pomoc)	Zawiera opis testu i ewentualne warunki wymagane do jego przeprowadzenia.
Configuration (Konfiguracja)	Wyświetla konfigurację sprzętową wybranego urządzenia. Program Dell Diagnostics uzyskuje informacje o konfiguracji wszystkich urządzeń z konfiguracji systemu, pamięci i różnych testów wewnętrznych, po czym wyświetla je na liście urządzeń w lewym okienku na ekranie. Lista urządzeń może nie zawierać nazw wszystkich komponentów zamontowanych w komputerze lub przyłączonych do niego urządzeń peryferyjnych.
Parameters (Parametry)	Pozwala dostosować test do indywidualnych wymagań przez zmianę ustawień.

4. Jeśli program Dell Diagnostics jest uruchamiany z dysku CD *Drivers and Utilities*, po zakończeniu testów należy wyjąć dysk CD z napędu.
5. Po zakończeniu wykonywania testów zamknij ekran testu, aby powrócić do ekranu **Main Menu** (Menu główne). Aby zakończyć działanie programu Dell Diagnostics i uruchomić ponownie komputer, zamknij ekran **Main Menu** (Menu główne).

[Powrót do spisu treści](#)

[Powrót do spisu treści](#)

Korzystanie z wyświetlacza

Podręcznik użytkownika komputera Dell™ Latitude™ D410

- [Regulacja jasności](#)
- [Przełączanie miejsca wyświetlania obrazu](#)
- [Ustawianie rozdzielczości i częstotliwości odświeżania wyświetlacza](#)
- [Tryb niezależnego wyświetlania dualnego](#)
- [Zamiana podstawowego i dodatkowego wyświetlacza](#)

Regulacja jasności

Jeśli komputer firmy Dell™ jest zasilany z akumulatora, można zaoszczędzić energię ustawiając jasność na najniższym poziomie, który nie powoduje jeszcze dyskomfortu podczas pracy, naciskając na klawiaturze klawisze <Fn> i strzałki w górę lub w dół.

 **UWAGA:** Skrótory klawiaturowe regulujące jasność wpływają tylko na wyświetlacz komputera, a nie na monitory lub projektory, które można podłączyć do komputera lub stacji dokującej. Jeśli komputer jest podłączony do monitora zewnętrznego, przy próbie zmiany poziomu jasności zostanie wyświetlone okno Brightness Meter (Miernik jasności), lecz poziom jasności na urządzeniu zewnętrznym nie zmieni się.

Aby wyregulować jasność wyświetlacza, można użyć następujących kombinacji klawiszy:

1. Naciśnij klawisze <Fn> i strzałka w górę, aby zwiększyć jasność tylko na wyświetlaczu zintegrowanym (nie na monitorze zewnętrznym).
1. Naciśnij klawisze <Fn> i strzałka w dół, aby zmniejszyć jasność tylko na wyświetlaczu zintegrowanym (nie na monitorze zewnętrznym).

Przełączanie miejsca wyświetlania obrazu

Jeśli w momencie uruchomienia komputera jest do niego podłączone włączone urządzenie zewnętrzne (np. monitor zewnętrzny lub projektor), obraz może zostać wyświetlony na wyświetlaczu komputera lub na urządzeniu zewnętrznym.

Aby obraz był wyświetlany tylko na wyświetlaczu, jednocześnie na wyświetlaczu i urządzeniu zewnętrznym lub tylko na urządzeniu zewnętrznym, należy nacisnąć klawisze <Fn><F8>.

Ustawianie rozdzielczości i częstotliwości odświeżania wyświetlacza

Aby program był wyświetlany z określoną rozdzielczością obrazu, zarówno karta grafiki, jak i wyświetlacz muszą obsługiwać program, a ponadto muszą być zainstalowane niezbędne sterowniki wideo.

Przed zmianą domyślnych ustawień wyświetlacza należy je zapisać, na wypadek gdyby okazały się potrzebne w przyszłości.

 **UWAGA:** Należy używać tylko fabrycznie zainstalowanych sterowników wideo firmy Dell, które zostały opracowane pod kątem uzyskania najlepszej współpracy z systemem operacyjnym zainstalowanym przez firmę Dell.

W przypadku wybrania rozdzielczości lub palety kolorów przekraczających możliwości wyświetlacza ustawienie zostaje automatycznie ustalone na najbliższej obsługiwanej wartości.

1. Kliknij przycisk **Start**, a następnie kliknij pozycję **Control Panel** (Panel sterowania).
2. W opcjach **Pick a category** (Wybierz kategorię) kliknij pozycję **Appearance and Themes** (Wygląd i kompozycje).
3. W obszarze **Pick a task...** (Wybierz zadanie) kliknij obszar, który chcesz zmienić lub kliknij **or pick a Control Panel ikon** (lub wybierz ikonę Panel sterowania) i kliknij **Display** (Ekran).
4. W oknie **Display Properties** (Właściwości: Ekran) kliknij zakładkę **Settings** (Ustawienia).
5. Wypróbuj różne ustawienia opcji **Color quality** (Jakość kolorów) i **Screen resolution** (Rozdzielczość ekranu).

 **UWAGA:** Im wyższa rozdzielczość, tym ikony i tekst wyświetlane na ekranie są mniejsze.

Jeśli ustawiona rozdzielczość grafiki przekracza możliwości wyświetlacza, komputer zostanie przestawiony w tryb kadrowany. W trybie kadrowanym nie ma możliwości wyświetlenia całości ekranu na raz. Może nie być widać np. paska zadań, który zwykle znajduje się u dołu pulpitu. Aby wyświetlić niewidoczne partie ekranu, należy za pomocą panelu dotykowego lub wodzika przechodzić do innego kadru w górę lub w dół, w lewo lub w prawo.

 **POUCZENIE:** Użycie nieobsługiwanej częstotliwości odświeżania może doprowadzić do uszkodzenia monitora zewnętrznego. Przed wybraniem częstotliwości odświeżania monitora zewnętrznego należy zapoznać się z instrukcją monitora.

Tryb niezależnego wyświetlania dualnego

Do komputera można podłączyć zewnętrzny monitor lub projektor i korzystać z niego jak z rozszerzenia wyświetlacza (w trybie „niezależne wyświetlanie dualne” lub w trybie „rozszerzonego pulpitu”). W tym trybie z obu wyświetlaczy można korzystać w sposób niezależny i przeciągać obiekty z jednego ekranu na drugi, dwukrotnie zwiększając widoczny obszar roboczy.

1. Podłącz do komputera monitor zewnętrzny, telewizor lub rzutnik.
2. W opcjach **Pick a category** (Wybierz kategorię) kliknij pozycję **Appearance and Themes** (Wygląd i kompozycje).
3. W obszarze **Pick a task...** (Wybierz zadanie) kliknij obszar, który chcesz zmienić lub kliknij **or pick a Control Panel ikon** (lub wybierz ikonę Panel sterowania) i kliknij **Display** (Ekran).
4. W oknie **Display Properties** (Właściwości: Ekran) kliknij zakładkę **Settings** (Ustawienia).

 **UWAGA:** W przypadku wybrania rozdzielczości lub palety kolorów przekraczających możliwości wyświetlacza ustawienie zostaje automatycznie ustalone na najbliższej obsługiwanej wartości. Więcej informacji można znaleźć w dokumentacji systemu operacyjnego.

5. Kliknij ikonę drugiego monitora, kliknij pole wyboru **Extend my Windows desktop...** (Powiększ pulpit systemu Windows...), a następnie kliknij **Apply** (Zastosuj).
6. Zmień wartość opcji **Screen Area** (Obszar ekranu) na odpowiednie rozmiary dla obu wyświetlaczy, a następnie kliknij **Apply** (Zastosuj).
7. Po wyświetleniu monitu o ponowne uruchomienie komputera wybierz opcję **Apply the new color setting without restarting** (Zastosuj nowe ustawienia koloru bez ponownego uruchamiania) i kliknij **OK**.
8. Po wyświetleniu monitu kliknij **OK**, aby zmienić rozmiar pulpitu.
9. Po wyświetleniu monitu kliknij **Yes** (Tak), aby zachować nowe ustawienia.
10. Kliknij **OK**, aby zamknąć okno **Display Properties** (Właściwości: Ekran).

Aby wyłączyć tryb niezależnego wyświetlania dualnego:

1. W oknie **Display Properties** (Właściwości: Ekran) kliknij zakładkę **Settings** (Ustawienia).
2. Kliknij ikonę drugiego monitora, usuń zaznaczenie z pola wyboru **Extend my Windows desktop...** (Powiększ pulpit systemu Windows...), a następnie kliknij **Apply** (Zastosuj).

W razie potrzeby naciśnij klawisz <Fn><F8>, aby przywrócić obraz ekranu na wyświetlaczu komputera.

Zamiana podstawowego i dodatkowego wyświetlacza

Aby zamienić oznaczenia podstawowego i dodatkowego wyświetlacza (w celu korzystania z monitora zewnętrznego jako podstawowego wyświetlacza po zadokowaniu):

1. Kliknij przycisk **Start**, a następnie kliknij pozycję **Control Panel** (Panel sterowania).
2. W opcjach **Pick a category** (Wybierz kategorię) kliknij pozycję **Appearance and Themes** (Wygląd i kompozycje).
3. W obszarze **Pick a task...** (Wybierz zadanie) kliknij obszar, który chcesz zmienić lub kliknij **or pick a Control Panel ikon** (lub wybierz ikonę Panel sterowania) i kliknij **Display** (Ekran).
4. Kliknij zakładkę **Settings** (Ustawienia) → **Advanced** (Zaawansowane) → zakładkę **Displays** (Wyświetlacze).

Więcej informacji można znaleźć w dokumentacji karty wideo.

[Powrót do spisu treści](#)

[Powrót do spisu treści](#)

Ponowna instalacja oprogramowania

Podręcznik użytkownika komputera Dell™ Latitude™ D410

- [Sterowniki](#)
 - [Rozwiązywanie problemów dotyczących niezgodności oprogramowania i sprzętu](#)
 - [Korzystanie z funkcji przywracania systemu w systemie Microsoft® Windows® XP](#)
 - [Ponowna instalacja systemu operacyjnego Microsoft® Windows® XP](#)
-

Sterowniki

Co to jest sterownik?

Sterownik jest to program sterujący urządzeniem, takim jak drukarka, mysz lub klawiatura. Wszystkie urządzenia wymagają programów sterownika.

Sterownik działa jak tłumacz pomiędzy urządzeniem a programami, które używają urządzenia. Każde urządzenie posiada własny zestaw specjalizowanych poleceń, które rozpoznaje tylko jego własny sterownik.

Firma Dell dostarcza komputer do klienta z zainstalowanymi wymaganymi sterownikami — nie trzeba w nim niczego więcej instalować ani konfigurować.

- ➔ **POUCZENIE:** Dysk CD *Drivers and Utilities* może zawierać sterowniki do innych systemów operacyjnych niż system zainstalowany na używanym komputerze. Należy uważać, aby zainstalować oprogramowanie właściwe dla używanego systemu operacyjnego.

Wiele sterowników, np. sterownik klawiatury, zawartych jest w systemie operacyjnym Microsoft® Windows®. Konieczność zainstalowania sterowników może zaistnieć, gdy:

1. Dokonano uaktualnienia systemu operacyjnego.
1. Ponownie zainstaluj system operacyjny.
1. Przyłączono lub zainstalowano nowe urządzenie.

Identyfikacja sterowników

Jeśli występuje problem z dowolnym urządzeniem, należy ustalić, czy źródłem problemu jest sterownik, i jeśli będzie to konieczne, zaktualizować go.

1. Kliknij przycisk **Start**, a następnie kliknij polecenie **Control Panel** (Panel sterowania).
2. W obszarze **Pick a category** (Wybierz kategorię) kliknij ikonę **Performance and Maintenance** (Wydajność i konserwacja).
3. Kliknij pozycję **System**.
4. W oknie **System Properties** (Właściwości: System) kliknij zakładkę **Hardware** (Sprzęt).
5. Kliknij zakładkę **Device Manager** (Menedżer urządzeń).
6. Przewiń listę urządzeń, aby sprawdzić, czy obok ikony któregoś z nich nie jest wyświetlany wykrzyknik (żółte kółko ze znakiem [!]).

Jeśli obok nazwy urządzenia znajduje się wykrzyknik, należy [ponownie zainstalować używany sterownik](#) lub zainstalować nowy.

Ponowna instalacja sterowników i narzędzi

- ➔ **POUCZENIE:** Strona internetowa pomocy technicznej firmy Dell pod adresem support.euro.dell.com i dysk CD *Drivers and Utilities* zawierają sterowniki zatwierdzone dla komputerów firmy Dell™. Instalowanie sterowników pochodzących z innych źródeł może spowodować niepoprawne działanie komputera.

Korzystanie z funkcji przywracania sterowników urządzeń systemu Windows XP

Jeśli po zainstalowaniu lub aktualizacji sterownika wystąpi problem z komputerem, należy użyć funkcji przywracania sterowników urządzeń systemu Windows XP do zastąpienia sterownika jego poprzednio zainstalowaną wersją.

1. Kliknij przycisk **Start**, a następnie kliknij polecenie **Control Panel** (Panel sterowania).
2. W obszarze **Pick a category** (Wybierz kategorię) kliknij ikonę **Performance and Maintenance** (Wydajność i konserwacja).

3. Kliknij pozycję **System**.
4. W oknie **System Properties** (Właściwości: System) kliknij zakładkę **Hardware** (Sprzęt).
5. Kliknij zakładkę **Device Manager** (Menedżer urządzeń).
6. Kliknij prawym przyciskiem myszy urządzenie, dla którego został zainstalowany nowy sterownik, a następnie kliknij polecenie **Properties** (Właściwości).
7. Kliknij zakładkę **Drivers** (Sterowniki).
8. Kliknij polecenie **Roll Back Driver** (Przywróć sterownik).

Jeżeli funkcja przywracania sterowników urządzeń nie rozwiąże problemu, należy użyć funkcji [System Restore](#) (Przywracanie systemu), aby przywrócić system operacyjny do stanu sprzed instalacji nowego sterownika.

Korzystanie z dysku CD Drivers and Utilities

Jeżeli użycie funkcji przywracania sterowników urządzenia lub [przywracania systemu](#) nie rozwiąże problemu, należy ponownie zainstalować sterownik z dysku CD *Drivers and Utilities* (nazywanego również *ResourceCD*).

 **UWAGA:** Dysk CD *Drivers and Utilities* jest opcjonalny i może nie być wysyłany ze wszystkimi komputerami.

1. Zapisz i zamknij wszystkie otwarte pliki i zamknij wszystkie otwarte programy.
2. Włóż dysk CD *Drivers and Utilities*.

W większości przypadków dysk CD uruchamia się automatycznie. Jeżeli nie, należy uruchomić Eksploratora Windows, kliknąć katalog napędu dysku CD, aby wyświetlić jego zawartość, a następnie dwukrotnie kliknąć plik autorcd.exe. Przy pierwszym uruchomieniu dysku CD może zostać wyświetlony monit o instalację plików konfiguracyjnych. Kliknij przycisk **OK**, a następnie postępuj według instrukcji wyświetlanych na ekranie.

3. Z menu rozwijanego **Language** (Język) na pasku narzędzi wybierz język sterownika lub programu narzędziowego (jeśli jest dostępny). Zostanie wyświetlony ekran powitalny.
4. Kliknij **Next** (Dalej).

Program z dysku CD automatycznie sprawdzi sprzęt, aby ustalić, jakie sterowniki i programy są potrzebne na komputerze.

5. Po zakończeniu sprawdzania sprzętu użytkownik może wykryć inne sterowniki i programy narzędziowe. W opcjach **Search Criteria** (Kryteria wyszukiwania) wybierz odpowiednie kategorie z menu rozwijanych **System Model** (Model systemu), **Operating system** (System operacyjny) i **Topic** (Temat).

Wyświetlone zostaną łącza do określonych sterowników i narzędzi używanych na komputerze.

6. Kliknij łącze do określonego sterownika lub programu narzędziowego, aby wyświetlić informacje dotyczące sterownika lub programu narzędziowego, który ma być zainstalowany.
7. Kliknij przycisk **Install** (Instaluj) (jeżeli jest on dostępny), aby rozpocząć instalację sterownika lub programu narzędziowego. Aby dokończyć instalację, postępuj według instrukcji wyświetlanych na ekranie powitalnym.

Jeżeli na ekranie nie ma przycisku **Install** (Instaluj), opcja automatycznej instalacji nie jest dostępna. Instrukcje instalacji można znaleźć w następnych podsekcjach lub w pliku readme (aby przeczytać plik readme, należy kliknąć przycisk **Extract** [Wyodrębnić], a następnie postępować zgodnie z instrukcjami wyodrębniania).

Jeżeli pojawi się polecenie zlokalizowania plików sterownika, należy kliknąć katalog CD w oknie informacji o sterowniku, aby wyświetlić pliki skojarzone z tym sterownikiem.

Ręczna ponowna instalacja sterowników

 **UWAGA:** Jeżeli ponownie instalowany jest sterownik czujnika podcierwieni, przed kontynuowaniem instalacji należy w programie [konfiguracji systemu](#) włączyć czujnik podcierwieni.

1. Po wyodrębnieniu plików sterownika na dysk twardy w sposób opisany powyżej kliknij przycisk **Start**, a następnie kliknij prawym przyciskiem myszy polecenie **My Computer** (Mój komputer).
2. Kliknij polecenie **Properties** (Właściwości).
3. Kliknij zakładkę **Hardware** (Sprzęt) i kliknij przycisk **Device Manager** (Menedżer urządzeń).
4. Kliknij dwukrotnie typ urządzenia, do którego sterownik chcesz zainstalować, np. **Modems** (Modemy) lub **Infrared devices** (Urządzenia podcierwieni).

5. Kliknij dwukrotnie nazwę urządzenia, do którego sterownik chcesz zainstalować.
 6. Kliknij zakładkę **Driver** (Sterownik), a następnie kliknij przycisk **Update Driver** (Aktualizuj sterownik).
 7. Kliknij opcję **Install from a list or specific location (Advanced)** (Zainstaluj z listy lub określonej lokalizacji [Zaawansowane]), a następnie kliknij **Next** (Dalej).
 8. Kliknij **Browse** (Przeglądaj) i przejdź do lokalizacji, do której zostały wcześniej wyodrębnione pliki sterownika.
 9. Po wyświetleniu nazwy odpowiedniego sterownika kliknij **Next** (Dalej).
 10. Kliknij **Finish** (Zakończ) i ponownie uruchom komputer.
-

Rozwiązywanie problemów dotyczących niezgodności oprogramowania i sprzętu

Jeżeli urządzenie nie zostało wykryte podczas instalacji systemu operacyjnego, albo zostało wykryte, ale nieprawidłowo skonfigurowane, do rozwiązania niezgodności można użyć narzędzia do rozwiązywania problemów ze sprzętem:

1. Kliknij przycisk **Start** i kliknij pozycję **Help and Support** (Pomoc i obsługa techniczna).
 2. W polu **Search** (Znajdź) wpisz `hardware troubleshooter` (rozwiązywanie problemów ze sprzętem), a następnie kliknij strzałkę, aby rozpocząć wyszukiwanie.
 3. Kliknij opcję **Hardware Troubleshooter** (Rozwiązywanie problemów ze sprzętem) na liście **Search Results** (Wyniki wyszukiwania).
 4. Na liście **Hardware Troubleshooter** (Program do rozwiązywania problemów ze sprzętem), kliknij pozycję **I need to resolve a hardware conflict on my computer** (Muszę rozwiązać konflikt sprzętowy w komputerze), a następnie kliknij **Next** (Dalej).
-

Korzystanie z funkcji przywracania systemu w systemie Microsoft® Windows® XP

System operacyjny Microsoft® Windows® XP oferuje funkcję przywracania systemu, która umożliwia przywrócenie komputera do wcześniejszego stanu (bez wpływu na pliki danych). Jeśli zmiany sprzętu, oprogramowania lub innych ustawień systemowych spowodowały niepożądane działanie komputera. Więcej informacji na temat funkcji przywracania systemu można znaleźć w Centrum pomocy i obsługi technicznej systemu Windows.

- ➔ **POUCZENIE:** Należy regularnie wykonywać kopie zapasowe plików danych. Funkcja przywracania systemu nie monitoruje plików danych użytkownika ani ich nie przywraca.
- 🔧 **UWAGA:** Procedury w tym dokumencie zostały napisane przy założeniu, że korzysta się z domyślnego widoku systemu Windows, więc przełączenie komputera do widoku klasycznego systemu Windows może spowodować, że nie będą one działały.

Tworzenie punktu przywracania

1. Kliknij przycisk **Start** i kliknij polecenie **Help and Support** (Pomoc i obsługa techniczna).
2. Kliknij opcję **System Restore** (Przywracanie systemu).
3. Postępuj zgodnie z instrukcjami wyświetlanymi na ekranie.

Przywracanie komputera do wcześniejszego stanu

- ➔ **POUCZENIE:** Przed przywróceniem komputera do wcześniejszego stanu należy zapisać i zamknąć wszystkie otwarte pliki oraz zamknąć wszystkie otwarte programy. Dopóki przywracanie systemu nie zostanie zakończone, nie wolno modyfikować, otwierać ani usuwać plików ani programów.

1. Kliknij przycisk **Start**, wskaż pozycję **All Programs** (Wszystkie programy) → **Accessories** (Akcesoria) → **System Tools** (Narzędzia systemowe), a następnie kliknij pozycję **System Restore** (Przywracanie systemu).
2. Upewnij się, że wybrana jest opcja **Restore my computer to an earlier time** (Przywróć mój komputer do wcześniejszego stanu), i kliknij **Next** (Dalej).
3. Kliknij datę w kalendarzu odpowiadającą stanowi, do którego ma być przywrócony komputer.

Na ekranie **Select a Restore Point** (Wybieranie punktu przywracania) dostępny jest kalendarz, umożliwiający przeglądanie i wybór punktów przywracania. Każda data z dostępnymi punktami przywracania jest wyświetlona czcionką pogrubioną.

4. Wybierz punkt przywracania i kliknij **Next** (Dalej).

Jeśli w kalendarzu dostępny jest tylko jeden punkt przywracania, to zostanie on automatycznie wybrany. Jeśli dostępne są dwa lub więcej punktów

przywracania, kliknij odpowiedni punkt.

5. Kliknij **Next** (Dalej).

Gdy funkcja przywracania systemu zakończy zbieranie danych, zostanie wyświetlone okno **Restoration Complete** (Przywracanie ukończone), a następnie komputer zostanie uruchomiony ponownie.

6. Po ponownym uruchomieniu komputera kliknij **OK**.

Aby zmienić punkt przywracania, można albo wykonać tę samą procedurę, ale wybierając inny punkt przywracania, albo cofnąć przywracanie.

Wycofanie ostatniego przywracania systemu

 **POUCZENIE:** Przed cofnięciem ostatniego przywracania systemu należy zapisać i zamknąć wszystkie otwarte pliki oraz zamknąć wszystkie otwarte programy. Dopóki przywracanie systemu nie zostanie zakończone, nie wolno modyfikować, otwierać ani usuwać plików ani programów.

1. Kliknij przycisk **Start**, wskaż opcję **All Programs** (Wszystkie programy) → **Accessories** (Akcesoria) → **System Tools** (Narzędzia systemowe), a następnie kliknij **System Restore** (Przywracanie systemu).

2. Wybierz pozycję **Undo my last restoration** (Cofnij moje ostatnie przywracanie) i kliknij **Next** (Dalej).

3. Kliknij **Next** (Dalej).

Zostanie wyświetlony ekran **System Restore** (Przywracanie systemu), po czym nastąpi ponowne uruchomienie komputera.

4. Po ponownym uruchomieniu komputera kliknij **OK**.

Włączanie funkcji System Restore (Przywracanie systemu)

Jeśli system Windows XP zostanie ponownie zainstalowany przy ilości wolnego miejsca na dysku twardym mniejszej niż 200 MB, funkcja System Restore (Przywracanie systemu) zostanie automatycznie wyłączona. Aby sprawdzić, czy funkcja System Restore (Przywracanie systemu) jest włączona:

1. Kliknij przycisk **Start**, a następnie kliknij polecenie **Control Panel** (Panel sterowania).
2. Kliknij opcję **Performance and Maintenance** (Wydajność i konserwacja).
3. Kliknij pozycję **System**.
4. Kliknij zakładkę **System Restore** (Przywracanie systemu).
5. Upewnij się, że opcja **Turn off System Restore** (Wyłącz przywracanie systemu) nie jest zaznaczona.

Ponowna instalacja systemu Microsoft® Windows® XP

 **POUCZENIE:** W przypadku ponownej instalacji systemu Windows XP należy posłużyć się wersją Windows XP SP1 lub nowszą.

Zanim zaczniesz

W przypadku planowania ponownej instalacji systemu Windows XP w celu naprawienia problemu z nowo zainstalowanym sterownikiem, należy najpierw spróbować użyć funkcji [przywracania sterowników urządzeń](#) systemu Windows XP. Jeśli funkcja [przywracania sterowników urządzeń](#) nie rozwiąże problemu, należy użyć funkcji [przywracania systemu](#), aby przywrócić system operacyjny do stanu sprzed instalacji nowego sterownika urządzenia.

 **POUCZENIE:** Przed rozpoczęciem instalowania należy wykonać kopie zapasowe wszystkich plików danych na głównym dysku twardym. W konwencjonalnych konfiguracjach dysków twardych za główny dysk twardy uznaje się pierwszy dysk wykryty przez komputer.

Aby zainstalować ponownie system Windows XP, potrzebne są następujące elementy:

1. Dysk CD Dell™ *Operating System*
1. Dysk CD Dell *Drivers and Utilities* (Sterowniki i programy narzędziowe)

 **UWAGA:** Dysk CD z *systemem operacyjnym* i dysk CD *Drivers and Utilities* są opcjonalne i mogą nie być dostarczane ze wszystkimi komputerami.

 **UWAGA:** Dysk CD *Drivers and Utilities* zawiera sterowniki zainstalowane podczas montażu komputera. Do załadowania wszelkich wymaganych sterowników należy użyć dysku CD *Drivers and Utilities*.

Ponowna instalacja systemu Windows XP

Aby ponownie zainstalować system Windows XP, należy w podanej kolejności wykonać wszystkie kroki w poniższych sekcjach.

Proces ponownej instalacji może potrwać od 1 do 2 godzin. Po ponownym zainstalowaniu systemu operacyjnego należy ponownie zainstalować sterowniki urządzeń, oprogramowanie antywirusowe i inne oprogramowanie.

- ➡ **POUCZENIE:** Dysk CD z *systemem operacyjnym* udostępnia opcje ponownej instalacji systemu operacyjnego Windows XP. Opcje te mogą spowodować nadpisanie plików i mieć wpływ na programy zainstalowane na dysku twardym. Dlatego nie należy ponownie instalować systemu operacyjnego Windows XP, o ile pomoc techniczna firmy Dell nie zaleci wykonania tej czynności.
- ➡ **POUCZENIE:** Aby uniknąć konfliktów z systemem Windows XP, przed ponowną instalacją systemu należy wyłączyć programy antywirusowe zainstalowane na komputerze. Informacje na ten temat można znaleźć w dokumentacji oprogramowania.

Uruchamianie z dysku CD systemu operacyjnego

1. Zapisz i zamknij wszystkie otwarte pliki i zamknij wszystkie otwarte programy.
2. Włóż dysk CD zawierający *system operacyjny*. Kliknij **Exit** (Zakończ), jeżeli pojawi się komunikat **Install Windows XP** (Instalacja Windows XP).
3. Uruchom ponownie komputer.
4. Naciśnij klawisz <F2> zaraz po wyświetleniu logo DELL™.

Jeśli zostanie wyświetlone logo systemu operacyjnego, poczekaj do wyświetlenia pulpitu Windows, a następnie [wyłącz komputer](#) i uruchom go ponownie.

5. Naciskając klawisze strzałek, zaznacz pozycję **CD-ROM**, a następnie naciśnij klawisz <Enter>.
6. Po wyświetleniu komunikatu **Press any key to boot from CD** (Naciśnij dowolny klawisz, aby dokonać rozruchu z dysku CD) naciśnij dowolny klawisz.

Instalacja systemu Windows XP

1. Po wyświetleniu ekranu **Windows XP Setup** (Instalacja systemu Windows XP) naciśnij klawisz <Enter>, aby wybrać opcję **To set up Windows now** (Instalowanie systemu Windows teraz).
 2. Przeczytaj informacje umieszczone na ekranie **Microsoft Windows Licensing Agreement** (Umowa licencyjna systemu Microsoft Windows) i naciśnij klawisz <F8>, aby zaakceptować umowę licencyjną.
 3. Jeśli na komputerze jest już zainstalowany system Windows XP i użytkownik chce odzyskać aktualne dane systemu Windows XP, należy wpisać **x** w celu wybrania opcji naprawiania, a następnie **wyjąć** dysk CD.
 4. Jeśli zainstalowana ma być nowa kopia systemu Windows XP, naciśnij klawisz <Esc>, aby wybrać tę opcję.
 5. Naciśnij klawisz <Enter>, aby zaznaczyć wskazaną partycję (opcja zalecana), a następnie postępuj zgodnie z instrukcjami ukazującymi się na ekranie.
- Zostanie wyświetlony ekran **Windows XP Setup** (Instalacja systemu Windows XP), a system operacyjny rozpocznie kopiowanie plików i instalowanie urządzeń. Komputer zostanie kilkakrotnie automatycznie uruchomiony ponownie.

📌 **UWAGA:** Czas potrzebny na zakończenie instalacji zależy od rozmiaru dysku twardego i szybkości komputera.

➡ **POUCZENIE:** W przypadku wyświetlenia następującego komunikatu nie należy naciśkać żadnego klawisza: **Press any key to boot from the CD** (Naciśnij dowolny klawisz, aby przeprowadzić rozruch z dysku CD).

6. Po wyświetleniu ekranu **Regional and Language Options** (Opcje regionalne i językowe) wybierz ustawienia dla danej lokalizacji, a następnie kliknij **Next** (Dalej).
7. Na ekranie **Personalize Your Software** (Spersonalizuj swoje oprogramowanie) wpisz swoje imię, nazwisko oraz nazwę firmy (opcjonalnie) i kliknij **Next** (Dalej).
8. W oknie **Computer Name and Administrator Password** (Nazwa komputera i hasło administratora) wpisz nazwę danego komputera (lub zaakceptuj podaną) oraz hasło, a następnie kliknij **Next** (Dalej).
9. Jeśli zostanie wyświetlony ekran **Modem Dialing Information** (Informacje o wybieraniu numerów przez modem), wpisz żądane informacje i kliknij **Next** (Dalej).
10. W oknie **Date and Time Settings** (Ustawienia daty i godziny) wpisz datę, godzinę i strefę czasową, a następnie kliknij **Next** (Dalej).
11. Jeśli zostanie wyświetlony ekran **Networking Settings** (Ustawienia sieci), kliknij opcję **Typical** (Typowe), a następnie kliknij **Next** (Dalej).
12. Jeśli podczas ponownej instalacji systemu Windows XP Professional użytkownik zostanie poproszony o podanie dodatkowych informacji dotyczących konfiguracji sieci, należy wpisać odpowiednie dane. Jeśli nie wiadomo, jakie ustawienia podać, należy zaakceptować wartości domyślne.

System Windows XP zainstaluje składniki systemu operacyjnego i skonfiguruje komputer. Komputer zostanie automatycznie uruchomiony ponownie.

 **POUCZENIE:** W przypadku wyświetlenia następującego komunikatu nie należy naciskać żadnego klawisza: *Press any key to boot from the CD* (Naciśnij dowolny klawisz, aby przeprowadzić rozruch z dysku CD).

13. Po wyświetleniu ekranu **Welcome to Microsoft** (Witamy w firmie Microsoft) kliknij **Next** (Dalej).
14. Po wyświetleniu pytania *How will this computer connect to the Internet?* (Jak ten komputer ma się łączyć z Internetem?), kliknij **Skip** (Pomiń).
15. Gdy zostanie wyświetlony ekran **Ready to register with Microsoft?** (Czy jesteś gotów do zarejestrowania się w firmie Microsoft?) zaznacz pole **Nie, nie tym razem** i kliknij **Next** (Dalej).
16. Po wyświetleniu ekranu **Who will use this computer?** (Kto będzie używał tego komputera?) można podać do pięciu użytkowników.
17. Kliknij **Next** (Dalej).
18. Kliknij **Finish** (Zakończ), aby zakończyć instalację i wyjmij dysk CD.
19. Zainstaluj ponownie odpowiednie [sterowniki](#) z dysku CD *Drivers and Utilities*.
20. Ponownie zainstaluj oprogramowanie antywirusowe.
21. Ponownie zainstaluj programy.

 **UWAGA:** Aby ponownie zainstalować i aktywować programy pakietu Microsoft Office lub Microsoft Works Suite, potrzebny jest klucz produktu, umieszczony na okładce opakowania tych programów.

Oprogramowanie systemowe komputera przenośnego (NSS)

W przypadku ponownej instalacji systemu operacyjnego na komputerze, należy również ponownie zainstalować program narzędziowy NSS. NSS udostępnia krytyczne aktualizacje systemu operacyjnego oraz obsługę napędów dyskietek USB firmy Dell™, procesorów Intel® Pentium® M, napędów optycznych i urządzeń USB. NSS jest niezbędny do prawidłowego działania komputera przenośnego firmy Dell. Program NSS automatycznie wykrywa komputer i system operacyjny oraz instaluje aktualizacje odpowiednie do danej konfiguracji.

[Powrót do spisu treści](#)



[Powrót do spisu treści](#)

Wyszukiwanie informacji

Podręcznik użytkownika komputera Dell™ Latitude™ D410

 **UWAGA:** Niektóre funkcje i nośniki mogą być opcjonalne i nie być wysyłane wraz z komputerem. Niektóre funkcje lub nośniki mogą być niedostępne w pewnych krajach.

 **UWAGA:** Z komputerem użytkownika mogą być dostarczone dodatkowe informacje.

Co chcesz znaleźć?	Znajdziesz je tutaj
<ul style="list-style-type: none">1 Program diagnostyczny do danego modelu komputera1 Sterowniki do danego modelu komputera1 Dokumentacja urządzeń1 Oprogramowanie systemowe komputera przenośnego NSS (Notebook System Software)	<p>Dysk CD Drivers and Utilities (nazywany również ResourceCD)</p> <p>UWAGA: Dysk CD <i>Drivers and Utilities</i> jest opcjonalny i może nie być wysyłany ze wszystkimi komputerami.</p> <p>Dokumentacja i sterowniki zostały już zainstalowane na komputerze. Możesz użyć dysku CD, aby ponownie zainstalować sterowniki lub programy narzędziowe</p>  <p>Na dysku twardym mogą znajdować się pliki Readme, dostarczające najnowszych informacji na temat zmian technicznych, które zostały dokonane w komputerze, lub zaawansowanych materiałów technicznych, przeznaczonych dla pracowników obsługi technicznej lub doświadczonych użytkowników.</p> <p>UWAGA: Aktualizacje dokumentacji i oprogramowania można znaleźć pod adresem support.euro.dell.com.</p>
<ul style="list-style-type: none">1 Jak skonfigurować komputer1 Podstawowe informacje dotyczące rozwiązywania problemów1 Jak uruchomić program Dell Diagnostics	<p>Szybki informator o systemie</p> <p>UWAGA: Ten dokument jest opcjonalny i może nie być wysyłany ze wszystkimi komputerami.</p>  <p>UWAGA: Ten dokument jest również dostępny w formacie PDF pod adresem support.euro.dell.com.</p>
<ul style="list-style-type: none">1 Informacje dotyczące gwarancji1 Warunki sprzedaży w Stanach Zjednoczonych USA)1 Instrukcje dotyczące bezpieczeństwa1 Informacje dotyczące przepisów prawnych1 Informacje dotyczące ergonomii1 Umowa licencyjna użytkownika końcowego	<p>Przewodnik z informacjami o produkcie firmy Dell™</p> 
<ul style="list-style-type: none">1 Znacznik serwisowy i kod usługi ekspresowej1 Etykieta licencji Microsoft Windows	<p>Znacznik serwisowy i licencja Microsoft® Windows®</p> <p>Te etykiety znajdują się na komputerze.</p>

	<p>1 Znacznik serwisowy służy do identyfikacji komputera przy korzystaniu z witryny support.euro.dell.com lub podczas rozmowy z obsługą centrum wsparcia technicznego.</p>  <p>1 Podczas dzwonienia do centrum wsparcia technicznego, należy wprowadzić kod usługi ekspresowej, aby rozmowa została odpowiednio skierowana.</p>
<p>1 Solutions (Rozwiązania) — Wskazówki dotyczące rozwiązywania problemów, porady, artykuły techniczne, kursy online, często zadawane pytania</p> <p>1 Community Forum (Forum użytkowników) — Dyskusje online z innymi Klientami firmy Dell</p> <p>1 Upgrades (Aktualizacje) — Informacje dotyczące uaktualnień podzespołów, na przykład pamięci, dysku twardego i systemu operacyjnego</p> <p>1 Customer Care (Obsługa klienta) — Informacje kontaktowe, o stanie zamówień i zgłoszeń serwisowych, gwarancyjne i dotyczące napraw</p> <p>1 Service and support (Serwis i pomoc techniczna) — Informacje o stanie zgłoszenia i historii pomocy, kontrakcie serwisowym oraz możliwość rozmowy online z pracownikiem pomocy technicznej</p> <p>1 Reference (Odsyłacze) — Umożliwiają przejście do dokumentacji komputera, szczegółowych informacji o konfiguracji komputera, specyfikacji produktów oraz artykułów</p> <p>1 Downloads (Pliki do pobrania) — Certyfikowane sterowniki, poprawki i uaktualnienia oprogramowania</p> <p>1 Notebook System Software (NSS) (Program narzędziowy NSS) — W przypadku ponownej instalacji systemu operacyjnego komputera należy ponownie zainstalować program narzędziowy NSS. NSS udostępnia krytyczne aktualizacje systemu operacyjnego oraz obsługę napędów dyskietyk USB firmy Dell™, procesorów Intel® Pentium® M, napędów optycznych i urządzeń USB. NSS jest niezbędne do prawidłowego działania komputera firmy Dell. Oprogramowanie automatycznie wykrywa komputer i system operacyjny oraz instaluje aktualizacje odpowiednie do danej konfiguracji.</p>	<p>Witryna sieci Web pomocy technicznej firmy Dell — support.euro.dell.com</p> <p>UWAGA: Wybierz swój region lub segment biznesowy, aby obejrzeć odpowiednią witrynę pomocy technicznej.</p> <p>Aby pobrać program NSS:</p> <ol style="list-style-type: none"> 1. Przejdź na stronę support.euro.dell.com, wybierz swój region lub segment biznesowy i wprowadź znacznik serwisowy. 2. Wybierz opcję Drivers & Downloads (Sterowniki i pliki do pobrania) i kliknij Go (Przejdź). 3. Kliknij posiadany system operacyjny i wyszukaj słowo kluczowe <i>Notebook System Software</i>. <p>UWAGA: Interfejs użytkownika witryny support.euro.dell.com może się różnić w zależności od dokonanych wyborów.</p>
<p>1 Aktualizacje oprogramowania i wskazówki dotyczące rozwiązywania problemów — Często zadawane pytania, najnowsze tematy i ogólny stan środowiska obliczeniowego</p>	<p>Program pomocy technicznej firmy Dell</p> <p>Program pomocy technicznej firmy Dell jest to system automatycznej aktualizacji i powiadamiania instalowany na komputerze. Ta usługa zapewnia skanowanie stanu środowiska obliczeniowego w czasie rzeczywistym, aktualizacje oprogramowania i odpowiednie informacje pomocy technicznej do samodzielnego wykorzystania. Do programu pomocy technicznej firmy Dell można przejść za pomocą ikony  na pasku zadań. Więcej informacji można znaleźć w części Narzędzie pomocy technicznej firmy Dell.</p>
<p>1 Jak korzystać z systemu Windows XP</p> <p>1 Jak pracować z programami i plikami</p> <p>1 Jak spersonalizować pulpit</p>	<p>Windows Help and Support Center (Centrum pomocy i obsługi technicznej systemu Windows)</p> <ol style="list-style-type: none"> 1. Kliknij przycisk Start i kliknij polecenie Help and Support (Pomoc i obsługa techniczna). 2. Wpisz słowo lub frazę określającą problem i kliknij ikonę strzałki. 3. Kliknij temat dotyczący problemu. 4. Postępuj zgodnie z instrukcjami wyświetlanymi na ekranie.
<p>1 Informacje o aktywności sieci, kreatorze zarządzania energią, skrótach klawiaturowych i innych elementach kontrolowanych przez program Dell QuickSet</p>	<p>Pomoc programu Dell QuickSet</p> <p>Aby przejrzeć <i>pomoc programu Dell QuickSet</i>, kliknij prawym przyciskiem myszy ikonę  na pasku zadań systemu Microsoft® Windows®.</p>
<p>1 Jak ponownie zainstalować system operacyjny</p>	<p>Dysk CD z systemem operacyjnym (Operating System CD)</p>

[Powrót do spisu treści](#)

Uzyskiwanie pomocy

Podręcznik użytkownika komputera Dell™ Latitude™ D410

- [Pomoc techniczna](#)
- [Problemy z zamówieniem](#)
- [Informacje o produkcie](#)
- [Zwrot urządzeń w celu dokonania naprawy gwarancyjnej lub zwrotu pieniędzy](#)
- [Zanim zadzwonisz](#)
- [Kontakt z firmą Dell](#)

Pomoc techniczna

Firma Dell jest gotowa do udzielenia użytkownikowi każdej pomocy w rozwiązaniu problemu technicznego.

 **OSTRZEŻENIE:** Jeżeli zajdzie potrzeba zdjęcia pokrywy komputera, należy najpierw odłączyć kable zasilania komputera oraz modemu od gniazd elektrycznych.

1. Wykonaj procedury opisane w sekcji [Rozwiązywanie problemów](#).
2. Uruchom program Dell Diagnostics (patrz [Korzystanie z programu Dell Diagnostics](#)).
3. Zrób kopię [Diagnostycznej listy kontrolnej](#), a następnie wypełnij ją.
4. W czasie wykonywania procedur instalacji i rozwiązywania problemów pomocne może być korzystanie z obszernego pakietu usług elektronicznych firmy Dell, który jest dostępny w witrynie pomocy technicznej firmy Dell (support.euro.dell.com).
5. Jeśli wykonanie powyższych czynności nie rozwiązało problemu, skontaktuj się z firmą Dell.

 **UWAGA:** Do działu pomocy technicznej należy dzwonić z aparatu telefonicznego znajdującego się niedaleko komputera lub bezpośrednio przy nim, aby pracownik pomocy technicznej mógł pomóc użytkownikowi podczas wykonywania wszystkich niezbędnych procedur.

 **UWAGA:** Kod usługi ekspresowej może nie być dostępny we wszystkich krajach.

Po usłyszeniu sygnału z automatycznego systemu telefonicznego firmy Dell należy wprowadzić swój kod Express Service Code (Kod ekspresowej obsługi), aby przekierować połączenie bezpośrednio do właściwego personelu obsługi. Jeżeli użytkownik nie posiada kodu ESC, powinien otworzyć folder **Dell Accessories** (Akcesoria firmy Dell), kliknąć dwukrotnie ikonę **Express Service Code** (Kod ekspresowej obsługi) i postępować zgodnie ze wskazówkami.

Aby uzyskać informacje na temat korzystania z pomocy technicznej, należy zapoznać się z sekcją [„Usługa pomocy technicznej”](#).

 **UWAGA:** Niektóre z poniższych usług nie zawsze są dostępne we wszystkich lokalizacjach poza kontynentalną częścią USA. Informacje o ich dostępności można uzyskać u lokalnego przedstawiciela firmy Dell.

Usługi elektroniczne

Pomoc techniczna firmy Dell dostępna jest pod adresem support.euro.dell.com. Na stronie **WELCOME TO DELL SUPPORT** należy wybrać odpowiedni region i podać wymagane informacje, aby uzyskać dostęp do narzędzi pomocy i informacji.

Z firmą Dell można skontaktować się elektronicznie, korzystając z poniższych adresów:

- 1 Sieć WWW

www.dell.com/

www.dell.com/ap/ (tylko na Dalekim Wschodzie, w Australii i Oceanii)

www.dell.com/jp (tylko w Japonii)

www.euro.dell.com (tylko w Europie)

www.dell.com/la/ (w krajach Ameryki Łacińskiej)

www.dell.ca (tylko w Kanadzie)

- 1 Anonimowy serwer FTP (file transfer protocol)

[ftp.dell.com/](ftp://ftp.dell.com/)

Zaloguj się jako użytkownik: `anonymous` i posługuj się swoim adresem poczty elektronicznej jako hasłem.

- 1 Electronic Support Service (Elektroniczna usługa pomocy)

mobile_support@us.dell.com

support@us.dell.com

apsupport@dell.com (tylko na Dalekim Wschodzie, w Australii i Oceanii)

support.jp.dell.com (tylko w Japonii)

support.euro.dell.com (tylko w Europie)

1 Electronic Quote Service (Elektroniczna usługa notowań)

apmarketing@dell.com (tylko na Dalekim Wschodzie, w Australii i Oceanii)

sales_canada@dell.com (tylko w Kanadzie)

Usługa AutoTech

Od automatycznej pomocy technicznej firmy Dell — AutoTech — można uzyskać zarejestrowane odpowiedzi na najczęściej zadawane pytania klientów firmy Dell dotyczące komputerów przenośnych i stacjonarnych.

W przypadku kontaktowania się z usługą AutoTech należy użyć telefonu z wybieraniem tonowym, aby wybrać tematy odpowiadające pytaniom użytkownika.

Usługa AutoTech jest dostępna 24 godziny na dobę, 7 dni w tygodniu. Dostęp do tej usługi jest możliwy również za pośrednictwem pomocy technicznej. W celu uzyskania numeru telefonicznego, należy zapoznać się z [numerami kontaktowymi](#) dla regionu użytkownika.

Automatyczna obsługa stanu zamówienia

Stan dowolnego zamówionego produktu firmy Dell™ można sprawdzić w witrynie [support.euro.dell.com](#) lub dzwoniąc do automatycznej obsługi stanu zamówienia. Automat zgłoszeniowy prosi użytkownika o podanie informacji potrzebnych do zlokalizowania zamówienia i dostarczenia sprawozdania na jego temat. W celu uzyskania numeru telefonicznego, należy zapoznać się z [numerami kontaktowymi](#) dla regionu użytkownika.

Usługa pomocy technicznej

Serwis pomocy technicznej udziela pomocy związanej ze sprzętem Dell przez 24 godziny na dobę, 7 dni w tygodniu. Personel pomocy technicznej stara się udzielać użytkownikom szybkich i dokładnych odpowiedzi, korzystając z komputerowych rozwiązań diagnostycznych.

Aby skontaktować się z pomocą techniczną, należy zapoznać się z sekcją „[Pomoc techniczna](#)”, a następnie zadzwonić pod numer właściwy dla kraju użytkownika, zamieszczony w sekcji „[Kontakt z firmą Dell](#)”.

Problemy z zamówieniem

Jeżeli występują problemy z zamówieniem, takie jak brak części, niewłaściwe części lub błędy na fakturze, należy skontaktować się z firmą Dell w celu uzyskania pomocy. Przed wybraniem numeru należy przygotować fakturę lub kwit opakowania. W celu uzyskania numeru telefonicznego, należy zapoznać się z [numerami kontaktowymi](#) dla regionu użytkownika.

Informacje o produkcie

W witrynie sieci Web firmy Dell pod adresem [www.dell.com](#) można znaleźć informacje dotyczące dodatkowych produktów firmy Dell, a także złożyć zamówienie. Aby uzyskać numer telefoniczny do specjalisty ds. sprzedaży, należy zapoznać się z [numerami kontaktowymi](#) dla regionu użytkownika.

Zwrot produktów w celu dokonania naprawy gwarancyjnej lub uzyskania zwrotu pieniędzy

Wszystkie elementy, które mają być oddane zarówno do naprawy, jak i do zwrotu, należy przygotować zgodnie z poniższymi wskazówkami:

1. Zadzwonić do firmy Dell, aby uzyskać numer autoryzacji materiałów zwrotnych i napisać go wyraźnie w widocznym miejscu na pudełku.

W celu uzyskania numeru telefonicznego, należy zapoznać się z [numerami kontaktowymi](#) dla regionu użytkownika.

2. Dołączyć kopię faktury oraz list opisujący powód zwrotu.
3. Dołączyć kopię [Diagnostycznej listy kontrolnej](#) określającą wykonane testy oraz opisującą komunikaty o błędach wyświetlone przez program Dell Diagnostics.
4. Jeśli odsyłasz produkt, aby odzyskać pieniądze, dołącz wszystkie akcesoria, które należą do zwracanych przedmiotów (kable zasilania, dyskietki z

oprogramowaniem, przewodniki itd).

5. Zapakuj sprzęt, który ma zostać zwrócony w oryginalnym (lub odpowiadającym oryginalnemu) opakowaniu.

Koszt wysyłki pokrywa użytkownik. Użytkownik jest również odpowiedzialny za ubezpieczenie każdego zwracanego produktu i bierze na siebie ryzyko ewentualnej jego utraty podczas wysyłki do firmy Dell. Przesyłki płatne przy odbiorze (C.O.D.) nie są akceptowane.

Zwroty nie spełniające dowolnego z powyższych warunków będą odrzucane przez firmę Dell i odsyłane użytkownikowi.

Zanim zadzwonisz

 **UWAGA:** Telefonując, miej pod ręką swój kod usługi ekspresowej. Dzięki niemu automatyczny system telefoniczny firmy Dell może sprawniej obsługiwać odbierane połączenia.

Należy pamiętać o wypełnieniu [Diagnostycznej listy kontrolnej](#). Jeżeli jest to możliwe, przed wykonaniem telefonu do firmy Dell należy włączyć komputer i dzwonić z aparatu telefonicznego znajdującego się przy komputerze lub w jego pobliżu. Personel obsługi może poprosić użytkownika o wpisanie pewnych poleceń na klawiaturze, przekazywanie szczegółowych informacji podczas wykonywania operacji lub wykonanie innych czynności związanych z rozwiązywaniem problemów, które można przeprowadzić tylko na samym komputerze. Należy też mieć pod ręką dokumentację komputera.

 **OSTRZEŻENIE:** Przed rozpoczęciem pracy wewnątrz komputera należy przeczytać instrukcjami dotyczące bezpieczeństwa zawarte w *Przewodniku z informacjami o produkcie*.

Diagnostyczna lista kontrolna
Nazwisko i imię:
Data:
Adres:
Numer telefonu:
Znacznik usługi (kod kreskowy na tylnej części komputera):
Kod ESC (kod ekspresowej obsługi):
Numer autoryzacji zwrotu materiałów (jeżeli został on podany przez pomoc techniczną firmy Dell):
System operacyjny i jego wersja:
Urządzenia:
Karty rozszerzeń:
Czy komputer użytkownika jest podłączony do sieci? Tak/Nie
Sieć, wersja i karta sieciowa:
Programy i ich wersje:
Według instrukcji zamieszczonych w dokumentacji systemu operacyjnego ustal zawartość systemowych plików startowych. Jeśli do komputera podłączona jest drukarka, wydrukuj poszczególne pliki. Jeśli nie ma drukarki, przed skontaktowaniem się z firmą Dell przepis zawartość poszczególnych plików.
Komunikat o błędzie, kod dźwiękowy lub kod diagnostyczny:
Opis problemu oraz procedur wykonywanych przez użytkownika w celu rozwiązania problemu:

Kontakt z firmą Dell

Elektroniczne kontaktowanie się z firmą Dell jest możliwe za pośrednictwem następujących witryn sieci Web:

- 1 www.dell.com
- 1 support.euro.dell.com (pomoc techniczna)

Dokładny adres sieci Web dla danego kraju można znaleźć w sekcji dotyczącej tego kraju w poniższej tabeli.

 **UWAGA:** Numery bezpłatnych połączeń mogą być wykorzystane w krajach przy których są wymienione.

 **UWAGA:** W niektórych krajach pomoc techniczna dla komputerów przenośnych Dell XPS™ jest dostępna pod osobnym numerem telefonu wymienionym na liście uczestniczących krajów. Jeśli numer telefonu dla komputerów przenośnych XPS nie został tam podany, można skontaktować się firmą Dell za pomocą podanego numeru pomocy technicznej, a rozmowa zostanie odpowiednio przekierowana.

Poniższe adresy elektroniczne, numery telefonów i numery kierunkowe pozwalają, w razie potrzeby, skontaktować się z firmą Dell. W celu ustalenia, które numery kierunkowe należy wybrać, należy skontaktować się z operatorem lokalnych lub międzynarodowych połączeń telefonicznych.

Kraj (Miasto) Prefiks międzynarodowy Numer kierunkowy kraju Numer kierunkowy miasta	Nazwa działu lub obszar usług, witryna sieci Web i adres e-mail	Numery kierunkowe, numery lokalne i numery bezpłatne
	Obsługa klienta, sprzęt i obsługa gwarancyjna (Austin, Texas, USA)	512 728-4093

Ameryka Łacińska	Obsługa klienta (Austin, Teksas, USA)	512 728-3619
	Faks (Sprzęt i obsługa gwarancyjna oraz obsługa klienta) (Austin, Texas, USA)	512 728-3883
	Sprzedaż (Austin, Teksas, USA)	512 728-4397
	Faks działu sprzedaży SalesFax (Austin, Teksas, USA)	512 728-4600 lub 512 728-3772
Anguilla	Pomoc ogólna	numer bezpłatny: 800-335-0031
Antigua i Barbuda	Pomoc ogólna	1-800-805-5924
Antyle Holenderskie	Pomoc ogólna	001-800-882-1519
Argentyna (Buenos Aires) Międzynarodowy numer kierunkowy: 00 Kod kraju: 54 Kod miasta: 11	Strona internetowa: www.dell.com.ar	
	E-mail: us_latin_services@dell.com	
	Adres e-mail dla komputerów biurkowych i przenośnych: la-techsupport@dell.com	
	Adres e-mail dla serwerów i produktów pamięci masowych EMC@: la_enterprise@dell.com	
	Obsługa klienta	numer bezpłatny: 0-800-444-0730
	Sprzęt i obsługa gwarancyjna	numer bezpłatny: 0-800-444-0733
	Sprzęt i usługi obsługi gwarancyjnej	numer bezpłatny: 0-800-444-0724
Sprzedaż	0-810-444-3355	
Aruba	Pomoc ogólna	numer bezpłatny: 800-1578
Australia (Sydney) Międzynarodowy numer kierunkowy: 0011 Kod kraju: 61 Kod miasta: 2	Strona internetowa: support.ap.dell.com	
	Adres e-mail: support.ap.dell.com/contactus	
	Pomoc ogólna	13DELL-133355
Austria (Wiedeń) Międzynarodowy numer kierunkowy: 900 Kod kraju: 43 Kod miasta: 1	Strona internetowa: support.euro.dell.com	
	E-mail: tech_support_central_europe@dell.com	
	Sprzedaż dla małych firm	0820 240 530 00
	Sprzedaż dla małych firm (faks)	0820 240 530 49
	Obsługa klienta dla małych firm	0820 240 530 14
	Obsługa klienta dla dużych firm/korporacji	0820 240 530 16
	Pomoc techniczna, tylko dla komputerów przenośnych XPS	0820 240 530 81
	Pomoc techniczna dla klientów z sektora firm domowych i małych firm, dla wszystkich innych komputerów firmy Dell	0820 240 530 14
Pomoc techniczna dla dużych firm/korporacji	0660 8779	
Centrala	0820 240 530 00	
Bahamy	Pomoc ogólna	numer bezpłatny: 1-866-278-6818
Barbados	Pomoc ogólna	1-800-534-3066
Belgia (Bruksela) Międzynarodowy numer kierunkowy: 00 Kod kraju: 32 Kod miasta: 2	Strona internetowa: support.euro.dell.com	
	Sprzęt i obsługa gwarancyjna tylko dla komputerów przenośnych XPS	02 481 92 96
	Sprzęt i obsługa gwarancyjna dla wszystkich innych komputerów firmy Dell	02 481 92 88
	Faks działu sprzętu i obsługi gwarancyjnej	02 481 92 95
	Obsługa klienta	02 713 15 65
	Sprzedaż dla klientów instytucjonalnych	02 481 91 00
	Faks	02 481 92 99
Centrala	02 481 91 00	
Bermudy	Pomoc ogólna	1-800-342-0671
Boliwia	Pomoc ogólna	numer bezpłatny: 800-10-0238
Brazylia Międzynarodowy numer kierunkowy: 00 Kod kraju: 55 Kod miasta: 51	Strona internetowa: www.dell.com/br	
	Obsługa klienta, sprzęt i obsługa gwarancyjna	0800 90 3355
	Faks działu sprzętu i obsługi gwarancyjnej	51 481 5470
	Obsługa klienta faksem	51 481 5480
Sprzedaż	0800 90 3390	
Brunei Kod kraju: 673	Sprzęt i obsługa gwarancyjna (Penang, Malezja)	604 633 4966
	Obsługa klienta (Penang, Malezja)	604 633 4888
	Sprzedaż transakcyjna (Penang, Malezja)	604 633 4955
Brytyjskie Wyspy Dziewicze	Pomoc ogólna	numer bezpłatny: 1-866-278-6820

Chile (Santiago)		
Kod kraju: 56	Sprzedaż i obsługa klienta	numer bezpłatny: 1230-020-4823
Kod miasta: 2		
Chiny (Xiamen)	Strona internetowa pomocy dla sprzętu i obsługi gwarancyjnej: support.dell.com.cn	
	Adres e-mail działu sprzętu i obsługi gwarancyjnej: cn_support@dell.com	
	Adres e-mail działu obsługi klienta: customer_cn@dell.com	
	Faks działu sprzętu i obsługi gwarancyjnej	592 818 1350
	Sprzęt i obsługa gwarancyjna (Dell™ Dimension™ i Inspiron)	numer bezpłatny: 800 858 2968
	Sprzęt i obsługa gwarancyjna (OptiPlex™, Latitude™ i Dell Precision™)	numer bezpłatny: 800 858 0950
	Sprzęt i obsługa gwarancyjna (serwery i pamięci masowe)	numer bezpłatny: 800 858 0960
	Sprzęt i obsługa gwarancyjna (projektorzy, cyfrowy asystent osobisty (PDA), przełączniki, rutery itp.)	numer bezpłatny: 800 858 2920
	Sprzęt i obsługa gwarancyjna (drukarki)	numer bezpłatny: 800 858 2311
	Obsługa klienta	numer bezpłatny: 800 858 2060
	Obsługa klienta faksem	592 818 1308
	Gospodarstwo domowe i małe firmy	numer bezpłatny: 800 858 2222
	Dział firm preferowanych (PAD)	numer bezpłatny: 800 858 2557
	Duże firmy GCP	numer bezpłatny: 800 858 2055
	Duże firmy, klienci kluczowi	numer bezpłatny: 800 858 2628
	Duże firmy na północy	numer bezpłatny: 800 858 2999
	Duże firmy na północy, sektor rządowy i szkolnictwo	numer bezpłatny: 800 858 2955
	Duże firmy na wschodzie	numer bezpłatny: 800 858 2020
	Duże firmy na wschodzie, sektor rządowy i szkolnictwo	numer bezpłatny: 800 858 2669
	Duże firmy – Queue Team	numer bezpłatny: 800 858 2572
Duże firmy na południu	numer bezpłatny: 800 858 2355	
Duże firmy na zachodzie	numer bezpłatny: 800 858 2811	
Duże firmy – Części zamienne	numer bezpłatny: 800 858 2621	
Czechy (Praga)	Strona internetowa: support.euro.dell.com	
	E-mail: czech_dell@dell.com	
	Międzynarodowy numer kierunkowy: 00	
	Kod kraju: 420	
	Sprzęt i obsługa gwarancyjna	22537 2727
	Obsługa klienta	22537 2707
Czechy (Praga)	Faks	22537 2714
	Faks działu sprzętu i obsługi gwarancyjnej	22537 2728
	Centrala	22537 2711
	Strona internetowa: support.euro.dell.com	
	E-mail: czech_dell@dell.com	
	Międzynarodowy numer kierunkowy: 00	
Czechy (Praga)	Kod kraju: 421	
	Sprzęt i obsługa gwarancyjna	02 5441 5727
	Obsługa klienta	420 22537 2707
	Faks	02 5441 8328
	Pomoc techniczna za pośrednictwem faksu	02 5441 8328
	Centrala (Sprzedaż)	02 5441 7585
Dania (Kopenhaga)	Strona internetowa: support.euro.dell.com	
	Międzynarodowy numer kierunkowy: 00	
	Kod kraju: 45	
	Sprzęt i obsługa gwarancyjna tylko dla komputerów przenośnych XPS	7010 0074
	Sprzęt i obsługa gwarancyjna dla wszystkich innych komputerów firmy Dell	7023 0182
	Obsługa klienta (relacyjna)	7023 0184
	Obsługa klienta dla małych firm	3287 5505
	Centrala (relacyjna)	3287 1200
	Centrala faksu (relacyjna)	3287 1201
Centrala (dla małych firm)	3287 5000	
Centrala dla faksów (biura domowe/małe firmy)	3287 5001	
Dominika	Pomoc ogólna	numer bezpłatny: 1-866-278-6821
Dominikana	Pomoc ogólna	1-800-148-0530
Ekwador	Pomoc ogólna	numer bezpłatny: 999-119
Finlandia (Helsinki)	Strona internetowa: support.euro.dell.com	
	Międzynarodowy numer kierunkowy: 990	
	Kod kraju: 358	
	Sprzęt i obsługa gwarancyjna	09 253 313 60
Obsługa klienta	09 253 313 38	
Faks	09 253 313 99	

Kod miasta: 9	Centrala	09 253 313 00	
Francja (Paryż) (Montpellier) Międzynarodowy numer kierunkowy: 00 Kod kraju: 33 Kody miast: (1) (4)	Strona internetowa: support.euro.dell.com		
	Klienci indywidualni i małe firmy		
	Sprzęt i obsługa gwarancyjna tylko dla komputerów przenośnych XPS	0825 387 129	
	Sprzęt i obsługa gwarancyjna dla wszystkich innych komputerów firmy Dell	0825 387 270	
	Obsługa klienta	0825 823 833	
	Centrala	0825 004 700	
	Centrala (połączenia telefoniczne spoza Francji)	04 99 75 40 00	
	Sprzedaż	0825 004 700	
	Faks	0825 004 701	
	Faksy (połączenia telefoniczne spoza Francji)	04 99 75 40 01	
	Duże firmy		
	Sprzęt i obsługa gwarancyjna	0825 004 719	
	Obsługa klienta	0825 338 339	
	Centrala	01 55 94 71 00	
Sprzedaż	01 55 94 71 00		
Faks	01 55 94 71 01		
Grecja Międzynarodowy numer kierunkowy: 00 Kod kraju: 30	Strona internetowa: support.euro.dell.com		
	Sprzęt i obsługa gwarancyjna	00800-44 14 95 18	
	Sprzęt i obsługa gwarancyjna dla klientów Gold	00800-44 14 00 83	
	Centrala	2108129810	
	Centrala - Gold Service	2108129811	
	Sprzedaż	2108129800	
Faks	2108129812		
Grenada	Pomoc ogólna	numer bezpłatny: 1-866-540-3355	
Gujana	Pomoc ogólna	numer bezpłatny: 1-877-270-4609	
Gwatemala	Pomoc ogólna	1-800-999-0136	
Hiszpania (Madryt) Międzynarodowy numer kierunkowy: 00 Kod kraju: 34 Kod miasta: 91	Strona internetowa: support.euro.dell.com		
	Klienci indywidualni i małe firmy		
	Sprzęt i obsługa gwarancyjna	902 100 130	
	Obsługa klienta	902 118 540	
	Sprzedaż	902 118 541	
	Centrala	902 118 541	
	Faks	902 118 539	
	Duże firmy		
	Sprzęt i obsługa gwarancyjna	902 100 130	
	Obsługa klienta	902 115 236	
	Centrala	91 722 92 00	
	Faks	91 722 95 83	
	Holandia (Amsterdam) Międzynarodowy numer kierunkowy: 00 Kod kraju: 31 Kod miasta: 20	Strona internetowa: support.euro.dell.com	
		Sprzęt i obsługa gwarancyjna tylko dla komputerów przenośnych XPS	020 674 45 94
Sprzęt i obsługa gwarancyjna dla wszystkich innych komputerów firmy Dell		020 674 45 00	
Faks działu sprzętu i obsługi gwarancyjnej		020 674 47 66	
Obsługa klienta dla małych firm		020 674 42 00	
Relacyjna obsługa klienta		020 674 4325	
Sprzedaż dla małych firm		020 674 55 00	
Sprzedaż relacyjna		020 674 50 00	
Sprzedaż dla małych firm — faks		020 674 47 75	
Nr faksu sprzedaży relacyjnej		020 674 47 50	
Centrala		020 674 50 00	
Nr faksu centrali		020 674 47 50	
Hongkong Międzynarodowy numer kierunkowy: 001		Strona internetowa: support.ap.dell.com	
		Adres e-mail działu sprzętu i obsługi gwarancyjnej: apsupport@dell.com	
	Sprzęt i obsługa gwarancyjna (Dimension i Inspiron)	2969 3188	
	Sprzęt i obsługa gwarancyjna (OptiPlex, Latitude i Dell Precision)	2969 3191	
	Sprzęt i obsługa gwarancyjna (PowerApp™, PowerEdge™, PowerConnect™ i PowerVault™)	2969 3196	
	Obsługa klienta	3416 0910	

Kod kraju: 852	Obsługa dużych klientów instytucjonalnych	3416 0907
	Globalne programy klienckie	3416 0908
	Dział Średnich przedsiębiorstw	3416 0912
	Dział małych przedsiębiorstw	2969 3105
Indie	Adres e-mail: india_support_desktop@dell.com india_support_notebook@dell.com india_support_Server@dell.com	
	Sprzęt i obsługa gwarancyjna	1600338045 i 1600448046
	Sprzedaż (Duże firmy)	1600 33 8044
	Sprzedaż (Małe firmy i użytek domowy)	1600 33 8046
Irlandia (Cherrywood) Międzynarodowy numer kierunkowy: 16 Kod kraju: 353 Kod miasta: 1	Strona internetowa: support.euro.dell.com	
	E-mail: dell_direct_support@dell.com	
	Sprzęt i obsługa gwarancyjna tylko dla komputerów przenośnych XPS	1850 200 722
	Sprzęt i obsługa gwarancyjna dla wszystkich innych komputerów firmy Dell	1850 543 543
	Wielka Brytania Sprzęt i obsługa gwarancyjna (numery wybierane tylko z Wielkiej Brytanii)	0870 908 0800
	Obsługa klienta dla użytkowników indywidualnych	01 204 4014
	Obsługa klienta dla małych firm	01 204 4014
	Wielka Brytania Dział obsługi klienta (wybieranie numeru tylko z obszaru Wielkiej Brytanii USA)	0870 906 0010
	Obsługa klienta dla korporacji	1850 200 982
	Obsługa klientów instytucjonalnych (wybieranie numeru tylko z obszaru Wielkiej Brytanii USA)	0870 907 4499
	Sprzedaż w Irlandii	01 204 4444
	Wielka Brytania Sprzedaż (wybieranie numeru tylko z obszaru Wielkiej Brytanii USA)	0870 907 4000
	Faks/Sprzedaż Faks	01 204 0103
	Centrala	01 204 4444
Jamajka	Pomoc ogólna (wybieranie numeru tylko z obszaru Jamajki)	1-800-682-3639
Japonia (Kawasaki) Międzynarodowy numer kierunkowy: 001 Kod kraju: 81 Kod miasta: 44	Strona internetowa: support.jp.dell.com	
	Sprzęt i obsługa gwarancyjna (serwery)	numer bezpłatny: 0120-198-498
	Sprzęt i obsługa gwarancyjna poza Japonią (serwery)	81-44-556-4162
	Sprzęt i obsługa gwarancyjna (Dimension i Inspiron)	numer bezpłatny: 0120-198-226
	Sprzęt i obsługa gwarancyjna poza Japonią (Dimension i Inspiron)	81-44-520-1435
	Sprzęt i obsługa gwarancyjna (Dell Precision, OptiPlex i Latitude)	numer bezpłatny: 0120-198-433
	Sprzęt i obsługa gwarancyjna poza Japonią (Dell Precision, OptiPlex i Latitude)	81-44-556-3894
	Sprzęt i obsługa gwarancyjna (cyfrowy asystent osobisty (PDA), projektory, drukarki, rutery)	numer bezpłatny: 0120-981-690
	Sprzęt i obsługa gwarancyjna poza Japonią (cyfrowy asystent osobisty (PDA), projektory, drukarki, rutery)	81-44-556-3468
	Usługa Faxbox	044-556-3490
	Automatyczny całodobowy system obsługi zamówienia	044-556-3801
	Obsługa klienta	044-556-4240
	Dział sprzedaży dla firm (do 400 pracowników)	044-556-1465
	Dział sprzedaży dla firm preferowanych (powyżej 400 pracowników)	044-556-3433
	Dział sprzedaży dla dużych firm (powyżej 3500 pracowników)	044-556-3430
	Dział sprzedaży dla sektora publicznego (agencje rządowe, instytucje edukacyjne oraz medyczne)	044-556-1469
	Segment globalny w Japonii	044-556-3469
Klienci indywidualni	044-556-1760	
Centrala	044-556-4300	
Kajmany	Pomoc ogólna	1-800-805-7541
Kanada (North York, Ontario) Międzynarodowy numer kierunkowy:	Bieżący stan zamówienia: www.dell.ca/ostatus	
	AutoTech (automatyczna pomoc dotycząca sprzętu i obsługi gwarancyjnej)	numer bezpłatny: 1-800-247-9362
	Obsługa klienta (sprzedaż dla małych firm)	numer bezpłatny: 1-800-847-4096
	Obsługa klienta (średnie i duże przedsiębiorstwa, sektor rządowy)	numer bezpłatny: 1-800-326-9463
	Obsługa klienta (drukarki, projektory, telewizory, urządzenia kieszonek, cyfrowe szafy grające i urządzenia bezprzewodowe)	numer bezpłatny: 1-800-847-4096
	Sprzęt i obsługa gwarancyjna (sprzedaż dla małych firm)	numer bezpłatny: 1-800-906-3355

O11	Sprzęt i obsługa gwarancyjna (średnie i duże przedsiębiorstwa, sektor rządowy)	numer bezpłatny: 1-800-387-5757
	Obsługa gwarancyjna sprzętu (drukarki, projektory, telewizory, urządzenia kieszonkowe, cyfrowe szafy grające i urządzenia bezprzewodowe)	1-877-335-5767
	Sprzedaż dla małych firm	numer bezpłatny: 1-800-387-5752
	Sprzedaż (średnie i duże przedsiębiorstwa, sektor rządowy)	numer bezpłatny: 1-800-387-5755
	Sprzedaż części zamiennych i usług rozszerzonych	1 866 440 3355
Kolumbia	Pomoc ogólna	980-9-15-3978
Korea (Seul) Międzynarodowy numer kierunkowy: 001 Kod kraju: 82 Kod miasta: 2	Adres e-mail: krsupport@dell.com	
	Pomoc techniczna	numer bezpłatny: 080-200-3800
	Pomoc techniczna (Dimension, PDA, urządzenia elektroniczne i akcesoria)	numer bezpłatny: 080-200-3801
	Sprzedaż	numer bezpłatny: 080-200-3600
	Faks	2194-6202
	Centrala	2194-6000
Kostaryka	Pomoc ogólna	0800-012-0435
Kraje Azji Południowo-Wschodniej i kraje obszaru Pacyfiku	Sprzęt i obsługa gwarancyjna, obsługa klienta i sprzedaż (Penang, Malezja)	604 633 4810
Luksemburg Międzynarodowy numer kierunkowy: 00 Kod kraju: 352	Strona internetowa: support.euro.dell.com	
	Pomoc techniczna	342 08 08 075
	Sprzedaż dla małych firm	+32 (0) 2 713 15 96
	Sprzedaż dla klientów instytucjonalnych	26 25 77 81
	Obsługa klienta	+32 (0) 2 481 91 19
	Faks	26 25 77 82
Makau Kod kraju: 853	Sprzęt i obsługa gwarancyjna	numer bezpłatny: 0800 105
	Obsługa klientów (Xiamen, Chiny)	34 160 910
	Sprzedaż transakcyjna (Xiamen, Chiny)	29115693
Malezja (Penang) Międzynarodowy numer kierunkowy: 00 Kod kraju: 60 Kod miasta: 4	Strona internetowa: support.ap.dell.com	
	Sprzęt i obsługa gwarancyjna (Dell Precision, OptiPlex i Latitude)	numer bezpłatny: 1 800 880 193
	Sprzęt i obsługa gwarancyjna (Dimension, Inspiron oraz urządzenia elektroniczne i akcesoria)	numer bezpłatny: 1 800 881 306
	Sprzęt i obsługa gwarancyjna (PowerApp, PowerEdge, PowerConnect i PowerVault)	numer bezpłatny: 1800 881 386
	Obsługa klienta	numer bezpłatny: 1800 881 306 (opcja 6)
	Sprzedaż transakcyjna	numer bezpłatny: 1 800 888 202
	Sprzedaż dla klientów instytucjonalnych	numer bezpłatny: 1 800 888 213
Meksyk Międzynarodowy numer kierunkowy: 00 Kod kraju: 52	Obsługa klienta, sprzęt i obsługa gwarancyjna	001-877-384-8979 lub 001-877-269-3383
	Sprzedaż	50-81-8800 lub 01-800-888-3355
	Obsługa klienta	001-877-384-8979 lub 001-877-269-3383
	Numer główny	50-81-8800 lub 01-800-888-3355
Montserrat	Pomoc ogólna	numer bezpłatny: 1-866-278-6822
Niemcy (Langen) Międzynarodowy numer kierunkowy: 00 Kod kraju: 49 Kod miasta: 6103	Strona internetowa: support.euro.dell.com	
	E-mail: tech_support_central_europe@dell.com	
	Sprzęt i obsługa gwarancyjna tylko dla komputerów przenośnych XPS	06103 766-7222
	Sprzęt i obsługa gwarancyjna dla wszystkich innych komputerów firmy Dell	06103 766-7200
	Obsługa klienta dla małych firm	0180-5-224400
	Obsługa klienta z segmentu globalnego	06103 766-9570
	Obsługa klienta dla firm preferowanych	06103 766-9420
	Obsługa klienta dla dużych firm	06103 766-9560
	Obsługa klienta dla odbiorców publicznych	06103 766-9555
	Centrala	06103 766-7000
Nikaragua	Pomoc ogólna	001-800-220-1006
Norwegia (Lysaker)	Strona internetowa: support.euro.dell.com	
	Sprzęt i obsługa gwarancyjna tylko dla komputerów przenośnych XPS	815 35 043

Międzynarodowy numer kierunkowy: 00 Kod kraju: 47	Sprzęt i obsługa gwarancyjna dla wszystkich innych produktów firmy Dell	671 16882
	Relacyjna obsługa klienta	671 17575
	Obsługa klienta dla małych firm	23162298
	Centrala	671 16800
	Centrala dla faksów	671 16865
Nowa Zelandia	Strona internetowa: support.ap.dell.com	
Międzynarodowy numer kierunkowy: 00	Adres e-mail: support.ap.dell.com/contactus	
Kod kraju: 64	Pomoc ogólna	0800 441 567
Panama	Pomoc ogólna	001-800-507-0962
Peru	Pomoc ogólna	0800-50-669
Polska (Warszawa) Międzynarodowy numer kierunkowy: 011 Kod kraju: 48 Kod miasta: 22	Strona internetowa: support.euro.dell.com	
	E-mail: pl_support_tech@dell.com	
	Telefon obsługi klienta	57 95 700
	Obsługa klienta	57 95 999
	Sprzedaż	57 95 999
	Faks działu obsługi klienta	57 95 806
	Faks w recepcji	57 95 998
Centrala	57 95 999	
Portoryko	Pomoc ogólna	1-800-805-7545
Portugalia	Strona internetowa: support.euro.dell.com	
Międzynarodowy numer kierunkowy: 00	Sprzęt i obsługa gwarancyjna	707200149
Kod kraju: 351	Obsługa klienta	800 300 413
	Sprzedaż	800 300 410 (411, 412) lub 21 422 07 10
	Faks	21 424 01 12
RPA (Johannesburg) Prefiks międzynarodowy: 09/091 Kod kraju: 27 Kod miasta: 11	Strona internetowa: support.euro.dell.com	
	E-mail: dell_za_support@dell.com	
	Gorąca linia Gold Queue	011 709 7713
	Sprzęt i obsługa gwarancyjna	011 709 7710
	Obsługa klienta	011 709 7707
	Sprzedaż	011 709 7700
	Faks	011 706 0495
Centrala	011 709 7700	
Salwador	Pomoc ogólna	01-899-753-0777
Singapur (Singapur) Międzynarodowy numer kierunkowy: 005 Kod kraju: 65	Strona internetowa: support.ap.dell.com	
	Sprzęt i obsługa gwarancyjna (Dimension, Inspiron oraz urządzenia elektroniczne i akcesoria)	numer bezpłatny: 1800 394 7430
	Sprzęt i obsługa gwarancyjna (OptiPlex, Latitude i Dell Precision)	numer bezpłatny: 1800 394 7488
	Sprzęt i obsługa gwarancyjna (PowerApp, PowerEdge, PowerConnect i PowerVault)	numer bezpłatny: 1800 394 7478
	Obsługa klienta	numer bezpłatny: 1 800 394 7430 (opcja 6)
	Sprzedaż transakcyjna	numer bezpłatny: 1 800 394 7412
Sprzedaż dla klientów instytucjonalnych	numer bezpłatny: 1 800 394 7419	
St. Kitts i Nevis	Pomoc ogólna	numer bezpłatny: 1-877-441-4731
St. Lucia	Pomoc ogólna	1-800-882-1521
St. Vincent i Grenadyny	Pomoc ogólna	numer bezpłatny: 1-877-270-4609
Szwajcaria (Genewa) Międzynarodowy numer kierunkowy: 00 Kod kraju: 41 Kod miasta: 22	Strona internetowa: support.euro.dell.com	
	E-mail: tech_support_central_europe@dell.com	
	Sprzęt i obsługa gwarancyjna tylko dla komputerów przenośnych XPS	0848 33 88 57
	Sprzęt i obsługa gwarancyjna (małe firmy) dla wszystkich innych produktów firmy Dell	0844 811 411
	Sprzęt i obsługa gwarancyjna (klienci korporacyjni)	0844 822 844
	Obsługa klienta (małe firmy)	0848 802 202
	Obsługa klienta (korporacje)	0848 821 721
	Faks	022 799 01 90
Centrala	022 799 01 01	

Szwecja (Upplands Vasby)	Strona internetowa: support.euro.dell.com		
	Sprzęt i obsługa gwarancyjna tylko dla komputerów przenośnych XPS	0771 340 340	
	Sprzęt i obsługa gwarancyjna dla wszystkich innych produktów firmy Dell	08 590 05 199	
	Międzynarodowy numer kierunkowy: 00	Relacyjna obsługa klienta	08 590 05 642
	Kod kraju: 46	Obsługa klienta dla małych firm	08 587 70 527
	Kod miasta: 8	Obsługa Programu zakupów przez pracowników EPP (Employee Purchase Program)	20 140 14 44
	Faks działu sprzętu i obsługi gwarancyjnej	08 590 05 594	
	Sprzedaż	08 590 05 185	
Tajlandia	Strona internetowa: support.ap.dell.com		
	Sprzęt i obsługa gwarancyjna (OptiPlex, Latitude i Dell Precision)	numer bezpłatny: 1800 0060 07	
	Międzynarodowy numer kierunkowy: 001	Sprzęt i obsługa gwarancyjna (PowerApp, PowerEdge, PowerConnect i PowerVault)	numer bezpłatny: 1800 0600 09
	Kod kraju: 66	Obsługa klienta	numer bezpłatny: 1800 006 007 (opcja 7)
		Sprzedaż dla klientów instytucjonalnych	numer bezpłatny: 1800 006 009
	Sprzedaż transakcyjna	numer bezpłatny: 1800 006 006	
Tajwan	Strona internetowa: support.ap.dell.com		
	E-mail: ap_support@dell.com		
	Międzynarodowy numer kierunkowy: 002	Sprzęt i obsługa gwarancyjna (OptiPlex, Latitude, Inspiron, Dimension oraz urządzenia elektroniczne i akcesoria)	numer bezpłatny: 00801 86 1011
	Kod kraju: 886	Sprzęt i obsługa gwarancyjna (PowerApp, PowerEdge, PowerConnect i PowerVault)	numer bezpłatny: 00801 60 1256
		Obsługa klienta	numer bezpłatny: 00801 60 1250 (opcja 5)
		Sprzedaż transakcyjna	numer bezpłatny: 00801 65 1228
	Sprzedaż dla klientów instytucjonalnych	numer bezpłatny: 00801 651 227	
Trynidad i Tobago	Pomoc ogólna	1-800-805-8035	
Turks i Caicos	Pomoc ogólna	numer bezpłatny: 1-866-540-3355	
Urugwaj	Pomoc ogólna	numer bezpłatny: 000-413-598-2521	
USA (Austin, Teksas)	Automatyczna obsługa stanu zamówienia	numer bezpłatny: 1-800-433-9014	
	AutoTech (dla użytkowników komputerów przenośnych i stacjonarnych)	numer bezpłatny: 1-800-247-9362	
	Sprzęt i obsługa gwarancyjna (telewizory, drukarki i projektory firmy Dell) dla konsumentów powiązanych	numer bezpłatny 1-877-459-7298	
	Pomoc techniczna dla konsumentów (dom i biuro w domu), dla wszystkich innych produktów firmy Dell	numer bezpłatny: 1-800-624-9896	
	Obsługa klienta	numer bezpłatny: 1-800-624-9897	
	Klienci programu zakupów przez pracowników EPP (Employee Purchase Program)	numer bezpłatny: 1-800-695-8133	
	Strona internetowa usług finansowych: www.dellfinancialservices.com		
	Usługi finansowe (leasing/kredyty)	numer bezpłatny: 1-877-577-3355	
	Usługi finansowe (Klienci preferowani firmy Dell [DPA])	numer bezpłatny: 1-800-283-2210	
	Firmy		
	Obsługa klienta i pomoc techniczna	numer bezpłatny: 1-800-456-3355	
	Klienci programu zakupów przez pracowników EPP (Employee Purchase Program)	numer bezpłatny: 1-800-695-8133	
	Międzynarodowy numer kierunkowy: 011	Pomoc techniczna — Drukarki i projektory	numer bezpłatny: 1-877-459-7298
	Kod kraju: 1	Odbiorcy publiczni (rząd, edukacja i służba zdrowia)	
		Obsługa klienta i pomoc techniczna	numer bezpłatny: 1-800-456-3355
	Klienci programu zakupów przez pracowników EPP (Employee Purchase Program)	numer bezpłatny: 1-800-695-8133	
	Dział sprzedaży firmy Dell	numer bezpłatny: 1-800-289-3355 lub numer bezpłatny: 1-800-879-3355	
	Komis Dell (zregenerowane komputery firmy Dell)	numer bezpłatny: 1-888-798-7561	

	Sprzedaż oprogramowania i urządzeń peryferyjnych	numer bezpłatny: 1-800-671-3355
	Sprzedaż części zamiennych	numer bezpłatny: 1-800-357-3355
	Sprzedaż usług rozszerzonych i gwarancji	numer bezpłatny: 1-800-247-4618
	Faks	numer bezpłatny: 1-800-727-8320
	Usługi Dell dla osób niesłyszących, niedosłyszących i mających kłopoty z mówieniem	numer bezpłatny: 1-877-DELLTTY (1-877-335-5889)
USA Wyspy Dziewicze	Pomoc ogólna	1-877-673-3355
Wenezuela	Pomoc ogólna	8001-3605
Wielka Brytania (Bracknell) Międzynarodowy numer kierunkowy: 00 Kod kraju: 44 Kod miasta: 1344	Strona internetowa: support.euro.dell.com	
	Strona internetowa działu obsługi klienta: support.euro.dell.com/uk/en/ECare/Form/Home.asp	
	E-mail: dell_direct_support@dell.com	
	Sprzęt i obsługa gwarancyjna (klienci korporacyjni/klienci preferowani/PAD [powyżej 1000 pracowników])	0870 908 0500
	Sprzęt i obsługa gwarancyjna tylko dla komputerów przenośnych XPS	0870 366 4180
	Sprzęt i obsługa gwarancyjna (bepośrednia i ogólna) dla wszystkich innych produktów	0870 908 0800
	Obsługa klienta dla firm globalnych	01344 373 186
	Obsługa klienta dla małych firm	0870 906 0010
	Obsługa klienta dla korporacji	01344 373 185
	Obsługa klientów preferowanych (zatrudniających 500 - 5000 pracowników)	0870 906 0010
	Obsługa klienta dla centralnych agencji rządowych	01344 373 193
	Obsługa klienta dla lokalnych agencji rządowych i szkolnictwa	01344 373 199
	Obsługa klienta dla służby zdrowia	01344 373 194
	Sprzedaż dla małych firm	0870 907 4000
	Sprzedaż dla sektora korporacyjnego/publicznego	01344 860 456
Numer faksu dla małych przedsiębiorstw	0870 907 4006	
Włochy (Mediolan) Międzynarodowy numer kierunkowy: 00 Kod kraju: 39 Kod miasta: 02	Strona internetowa: support.euro.dell.com	
	Klienci indywidualni i małe firmy	
	Sprzęt i obsługa gwarancyjna	02 577 826 90
	Obsługa klienta	02 696 821 14
	Faks	02 696 821 13
	Centrala	02 696 821 12
	Duże firmy	
	Sprzęt i obsługa gwarancyjna	02 577 826 90
	Obsługa klienta	02 577 825 55
	Faks	02 575 035 30
Centrala	02 577 821	

[Powrót do spisu treści](#)

[Powrót do spisu treści](#)

Słowniczek

Podręcznik użytkownika komputera Dell™ Latitude™ D410

Pojęcia zawarte w tym słowniczku podano jedynie w celach informacyjnych. Opisywane funkcje mogą (ale nie muszą) dotyczyć danego komputera.

A

ACPI — zaawansowany interfejs konfiguracji i zasilania — Narzędzie systemu operacyjnego Microsoft® Windows®, które można tak skonfigurować, aby komputer przechodził w tryb gotowości lub hibernacji w celu oszczędzania energii elektrycznej potrzebnej do zasilania każdego z urządzeń komputera.

adres pamięci — Określone miejsce w pamięci RAM, w którym dane są tymczasowo przechowywane.

adres we/wy — Adres w pamięci RAM związany z określonym urządzeniem (takim jak złącze szeregowe, złącze równoległe lub gniazdo rozszerzeń) umożliwiające komunikowanie się procesora z tym urządzeniem.

AGP — przyspieszony port graficzny — Dedykowany port graficzny umożliwiający wykorzystanie pamięci systemowej podczas wykonywania zadań związanych z grafiką. Dzięki AGP uzyskuje się płynny obraz wideo w rzeczywistych kolorach, ponieważ łączność między układami karty graficznej a pamięcią komputera odbywa się przy wykorzystaniu szybkiego interfejsu.

akumulator — Wewnętrzne źródło zasilania wykorzystywane do pracy na komputerach, gdy nie są podłączone do zasilacza i gniazda elektrycznego.

APR — zaawansowany replikator portów — Urządzenie dokujące umożliwiające wygodne korzystanie z monitora, klawiatury, myszy i innych urządzeń zewnętrznych podczas pracy z komputerem przenośnym.

ASF — format standardów alertów (alert standard format) — Standard definiujący mechanizm raportowania alertów dotyczących sprzętu i oprogramowania do konsoli zarządzania. Standard ASF zaprojektowano tak, aby był niezależny od platformy i systemu operacyjnego.

B

bajt — Podstawowa jednostka danych wykorzystywana przez komputer. Bajt jest zazwyczaj równy 8 bitom.

BIOS (basic input/output system) — podstawowy system wejścia/wyjścia — Program (lub narzędzie) stanowiące interfejs pomiędzy sprzętem komputera a systemem operacyjnym. Jeśli nie wiadomo, jaki efekt w komputerze wywoła zmiana danego ustawienia, nie należy go w tym programie zmieniać. Nazywany również jest również *konfiguracją systemu*.

bit — Najmniejsza jednostka danych interpretowana przez komputer.

Bluetooth® wireless technology — Standard technologii bezprzewodowej krótkiego zasięgu (9 m [29 stóp]) urządzeń sieciowych umożliwiający obsługującym go urządzeniom automatyczne rozpoznawanie się.

b/s — bity na sekundę — Standardowa jednostka pomiaru szybkości transmisji danych.

BTU — brytyjska jednostka ciepła — Miarą wydzielania ciepła.

C

C — stopnie Celsjusza — System pomiaru temperatury, w którym 0° odpowiada punktowi zamarzania wody, a 100° punktowi wrzenia wody.

chroniony przed zapisem — Pliki lub nośniki, które nie mogą być zmienione. Zabezpieczenie przed zapisem pozwala uniknąć modyfikacji lub zniszczenia danych. Aby ochronić przed zapisem dyskietkę 3,5 cala, należy przesunąć blokadę zabezpieczającą przed zapisem na pozycję otwartą.

COA — certyfikat autentyczności (Certificate of Authenticity) — Kod alfanumeryczny systemu Windows znajdujący się na naklejce na komputerze. Nazywany jest również *Kluczem produktu* lub *Identyfikatorem produktu*.

CRIMM — moduł pamięci z ciągłą łączówką typu rambus — Specjalny moduł pozbawiony układów scalonych pamięci służący do wypełniania nieużywanych gniazd RIMM.

czas pracy akumulatora — Liczony w minutach lub godzinach okres, przez który akumulator komputera przenośnego utrzymuje energię i jest w stanie zasilać komputer.

częstotliwość odświeżania — Częstotliwość, mierzona w Hz, z jaką odświeżane są poziome linie ekranu (czasami jest ona określana jako *częstotliwość pionowa*). Im wyższa jest częstotliwość odświeżania, tym mniejsze migotanie jest widziane przez ludzkie oko.

czujnik podczerwieni — Port umożliwiający przesyłanie danych między komputerem a urządzeniem obsługującym komunikację w podczerwieni bez użycia połączenia kablowego.

D

DDR SDRAM — pamięć SDRAM o podwójnej przepustowości — Typ pamięci SDRAM, który podwaja liczbę cykli przetwarzania pakietów danych, zwiększając wydajność systemu.

DDR2 SDRAM — pamięć SDRAM o podwójnej szybkości przesyłu danych 2 — Rodzaj pamięci DDR SDRAM, który używa 4-bitowego pobierania z wyprzedzeniem i innych zmian w architekturze, aby zwiększyć szybkość pamięci powyżej 400 MHz.

DMA — bezpośredni dostęp do pamięci — Kanał umożliwiający przesyłanie danych określonego typu pomiędzy pamięcią RAM a urządzeniem, z pominięciem procesora.

DMTF — Distributed Management Task Force — Konsorcjum producentów sprzętu i oprogramowania zajmujące się projektowaniem standardów zarządzania środowiskami rozproszonych stacji roboczych, sieci, przedsiębiorstw i Internetu.

domena — Grupa komputerów, programów i urządzeń sieciowych, które są zarządzane jako całość i które obowiązują wspólne zasady i procedury korzystania przez określoną grupę użytkowników. Użytkownik loguje się do domeny w celu uzyskania dostępu do jej zasobów.

DRAM — Pamięć przechowująca informacje w układach scalonych zawierających kondensatory.

DSL — cyfrowa linia abonencka (Digital Subscriber Line) — Technologia umożliwiająca stałe połączenie internetowe o dużej szybkości poprzez analogową linię telefoniczną.

DVD — uniwersalny dysk cyfrowy — Dysk zazwyczaj używany do przechowywania filmów. Dyski DVD są dwustronne, podczas gdy dyski CD są jednostronne. Napędy DVD odczytują również większość nośników CD.

DVI — cyfrowy interfejs wideo — Standard transmisji cyfrowej pomiędzy komputerem a cyfrowym wyświetlaczem wideo; adapter DVI korzysta ze zintegrowanej karty graficznej komputera.

dysk CD — dysk kompaktowy — Optyczny rodzaj nośnika do przechowywania danych, zazwyczaj używany do przechowywania oprogramowania lub muzyki.

dysk CD-R — dysk CD jednokrotnego zapisu — Dysk CD, na którym można nagrywać dane. Dane mogą zostać nagrane na dysk CD-R tylko jednorazowo. Po nagraniu nie będzie można usunąć lub nadpisać danych.

dysk CD-RW — dysk CD wielokrotnego zapisu — Dysk CD, na którym można wielokrotnie zapisywać dane. Na dysku CD-RW można zapisać dane, a następnie wymazać je i nadpisać (zapisać ponownie).

dysk DVD+RW — Odmiana dysku DVD wielokrotnego zapisu. Na dysku DVD+RW można zapisać dane, a następnie wymazać je i nadpisać (zapisać ponownie). Technologia DVD+RW różni się od technologii DVD-RW.

dysk rozruchowy — Dysk, którego użyć można do uruchomienia komputera. Rozruchowy dysk CD lub inny dysk CD powinien być zawsze dostępny na wypadek uszkodzenia dysku twardego lub zainfekowania komputera wirusem.

E

ECC — sprawdzanie błędów i korekcja — Typ pamięci zawierający specjalne układy testujące poprawność danych podczas ich przesyłania do i z pamięci.

ECP — port o rozszerzonych możliwościach — Złącze równoległe zapewniające ulepszoną dwukierunkową transmisję danych. Port ECP, podobnie jak EPP, podczas transferu danych wykorzystuje bezpośredni dostęp do pamięci, co często wpływa korzystnie na wydajność.

edytor tekstu — Program wykorzystywany do tworzenia i edycji plików zawierających tylko tekst, na przykład Notatnik w systemie Windows wykorzystuje edytor tekstu. Edytory tekstu nie umożliwiają zazwyczaj zawijania wierszy czy formatowania tekstu (podkreślenia, zmiany czcionek itp.).

EIDE — udoskonalona zintegrowana elektronika urządzeń — Ulepszona wersja interfejsu IDE dla dysków twardech i napędów CD.

EMI — zakłócenia elektromagnetyczne — Zakłócenia elektryczne powodowane przez promieniowanie elektromagnetyczne.

ENERGY STAR® — Wymagania Agencji Ochrony Środowiska (Environmental Protection Agency) dotyczące ogólnego zużycia energii elektrycznej.

EPP — udoskonalony port równoległy — Złącze równoległe zapewniające dwukierunkową transmisję danych.

ESD — wyładowania elektrostatyczne — Gwałtowne wyładowanie elektryczności statycznej. Wyładowanie elektrostatyczne może spowodować uszkodzenie układów scalonych znajdujących się w komputerze i sprzęcie komunikacyjnym.

F

FCC — Federal Communications Commission (Federalna Komisja ds. Komunikacji) — Agencja rządu USA odpowiedzialna za wprowadzanie w życie przepisów związanych z komunikacją i określających ilość promieniowania, jakie mogą emitować komputery i inny sprzęt elektroniczny.

folder — Miejsce na dysku lub w napędzie służące do organizowania i grupowania plików. Pliki w folderze mogą być przeglądane i porządkowane na wiele sposobów, na przykład alfabetycznie, według dat lub według rozmiarów.

formatowanie — Proces przygotowania napędu lub dysku do przechowywania plików. Podczas formatowania napędu lub dysku znajdujące się na nim informacje są tracone.

FTP — protokół przesyłania plików — Standardowy protokół internetowy używany do wymiany plików między komputerami podłączonymi do sieci Internet.

G

G — grawitacja — Miara ciężaru i siły.

GB — gigabajt — Jednostka ilości danych równa 1 024 MB (1 073 741 824 bajty). W odniesieniu do pojemności dysków twardech jest ona często zaokrąglana do 1 000 000 bajtów.

GHz — gigaherc — Jednostka częstotliwości równa miliardowi Hz, czyli tysiącowi MHz. Szybkość procesorów, magistrali i interfejsów komputera jest często mierzona w GHz.

gniazdo rozszerzeń — Złącze na płycie systemowej (w niektórych komputerach), w którym instaluje się kartę rozszerzeń, podłączając ją w ten sposób do magistrali systemowej.

GUI — graficzny interfejs użytkownika — Oprogramowanie komunikujące się z użytkownikiem za pomocą menu, okien i ikon. Większość programów pracujących w systemach operacyjnych Windows wykorzystuje interfejsy GUI.

H

HTML — język hipertekstowego znakowania informacji — Zestaw kodów wstawianych do strony sieci Web, umożliwiający wyświetlenie jej w przeglądarce internetowej.

HTTP — protokół przesyłania hipertekstu — Protokół umożliwiający wymianę plików pomiędzy komputerami podłączonymi do Internetu.

Hz — herc — Jednostka miary częstotliwości odpowiadająca 1 cyklowi na sekundę. Komputery i urządzenia elektroniczne często mierzone są za pomocą kiloherców (kHz), megaherców (MHz), gigaherców (GHz) oraz teraherców (THz).

I

IC — Industry Canada — Kanadyjski urząd odpowiedzialny za kontrolę emisji promieniowania urządzeń elektronicznych, podobnie jak FCC w Stanach Zjednoczonych.

IC — układ scalony — Półprzewodnikowa płytka lub układ z wbudowanymi tysiącami lub milionami miniaturowych elementów elektronicznych, używane w sprzęcie komputerowym, audio i wideo.

IDE — zintegrowana elektronika urządzeń — Interfejs urządzeń pamięci masowej, w których kontroler zintegrowany jest z dyskiem twardym lub napędem CD.

IEEE 1394 — Institute of Electrical and Electronics Engineers, Inc. — Magistrala szeregową o wysokiej wydajności wykorzystywana do podłączania urządzeń zgodnych ze standardem IEEE 1394, takich jak aparaty cyfrowe i odtwarzacze DVD, do komputera.

IrDA — Infrared Data Association — Organizacja, która opracowuje międzynarodowe standardy komunikacji w podczerwieni.

ISP — usługodawca internetowy — Firma oferująca dostęp do swojego serwera w celu bezpośredniego połączenia się z siecią Internet, wysyłania i odbierania poczty e-mail oraz przeglądania witryn sieci Web. Zazwyczaj ISP oferuje za opłatą pakiet oprogramowania, nazwę użytkownika i telefoniczne numery dostępowe.

K

karnet — Jest to międzynarodowy dokument celny, który ułatwia tymczasowy wwóz produktu do innych krajów. Jest również znany jako *paszport handlowy*.

karta inteligentna — Karta, na której umieszczono procesor i układ pamięci. Karty inteligentne mogą być używane do uwierzytelniania użytkownika na komputerze obsługującym karty inteligentne.

karta PC — Wymienna karta we/wy zgodna ze standardem PCMCIA. Popularnymi typami kart PC są modemy i karty sieciowe.

karta rozszerzenia — Karta z układami elektronicznymi, którą instaluje się w gnieździe rozszerzenia na płycie systemowej niektórych komputerów w celu zwiększenia możliwości komputera. Kartami rozszerzeń są np. karty graficzne, karty modemu i karta dźwiękowa.

karta sieciowa — Układ umożliwiający pracę w sieci. Komputer może być wyposażony w kartę sieciową wbudowaną na płycie systemowej lub kartę PC zawierającą w sobie kartę sieciową. Karta sieciowa nazywana jest również *kontrolerem NIC* (Network Interface Controller).

kB — kilobajt — Jednostka danych równa 1 024 bajtom, często określana jest jako 1 000 bajtów.

kb — kilobit — Jednostka danych równa 1 024 bitom. Jest to miara pojemności układów scalonych pamięci.

kHz — kiloherc — Jednostka częstotliwości równa 1 000 Hz.

Kod ekspresowej usługi — Kod numeryczny znajdujący się na naklejce na komputerze firmy Dell™. Kod ESC należy podać, kontaktując się z firmą Dell w celu uzyskania pomocy technicznej. Nie w każdym kraju usługa kodu ESC firmy Dell jest dostępna.

kontroler — Układy scalone sterujące przepływem danych między procesorem a pamięcią lub między procesorem a urządzeniami.

kontroler grafiki — Układ w karcie graficznej lub na płycie systemowej (w komputerach ze zintegrowanym kontrolerem grafiki), który w połączeniu z monitorem umożliwia komputerowi wyświetlanie grafiki.

kopia zapasowa — Kopia pliku programu lub danych na dyskietce, dysku CD, dysku DVD lub dysku twardym. Regularne wykonywanie kopii zapasowych plików danych z dysku twardego jest wskazanym środkiem ostrożności.

kursor — Znacznik na wyświetlaczu lub ekranie określający, w którym miejscu wykonana zostanie czynność pochodząca z klawiatury, panelu dotykowego lub myszy. Kursor przybiera zazwyczaj postać migającej ciągłej linii, znaku podkreślenia albo małej strzałki.

L

LAN — sieć lokalna — Sieć komputerowa obejmująca niewielki obszar. Sieć LAN jest zazwyczaj ograniczona do budynku lub kilku sąsiadujących budynków. Sieć LAN może być podłączona do innej sieci LAN na dowolną odległość za pomocą linii telefonicznych i fal radiowych; takie połączone ze sobą sieci LAN tworzą sieć rozległą (WAN).

LCD — wyświetlacz ciekłokrystaliczny — Technologia stosowana w komputerach przenośnych i płaskich wyświetlaczach panelowych.

LED — dioda świecąca — Element elektroniczny emitujący światło, wskazujący stan komputera.

LPT — terminal drukowania wierszowego — Oznaczenie dla połączenia równoległego do drukarki lub innego urządzenia równoległego.

M

magistrala — Ścieżka komunikacyjna pomiędzy elementami komputera.

magistrala FSB — Ścieżka transmisji danych i interfejs fizyczny pomiędzy procesorem, a pamięcią RAM.

magistrala lokalna — Magistrala danych zapewniająca wysoką przepustowość w komunikacji urządzeń z procesorem.

mapowanie pamięci — Proces, za pomocą którego podczas uruchamiania komputer przypisuje miejscom fizycznym adresy pamięci. Następnie urządzenia i oprogramowanie mogą zidentyfikować informacje udostępniane procesorowi.

MB — megabajt — Jednostka ilości danych równa 1 048 576 bajtów. 1 MB jest równy 1024 kB. W odniesieniu do pojemności dysków twardech jest ona często zaokrąglana do 1 000 000 bajtów.

Mb — megabit — Miara pojemności układów pamięci równa 1 024 kb.

Mb/s — megabit na sekundę — Milion bitów na sekundę. Miara ta jest zazwyczaj wykorzystywana do określania prędkości transmisji modemów i sieci.

MB/s — megabajt na sekundę — Milion bajtów na sekundę. W tych jednostkach podaje się zazwyczaj prędkość przesyłu danych.

MHz — megaherc — Miara częstotliwości odpowiadająca 1 milionowi cykli na sekundę. Szybkości procesorów, magistrali i interfejsów komputera są często mierzone w MHz.

modem — Urządzenie umożliwiające komputerowi komunikowanie się z innymi komputerami za pośrednictwem analogowej linii telefonicznej. Trzema typami modemów są: zewnętrzny, karta PC i wewnętrzny. Modemu używa się zazwyczaj do łączenia z siecią Internet i wymiany poczty e-mail.

moduł pamięci — Mała płytką drukowaną zawierająca układy scalone pamięci, którą podłącza się do płyty systemowej.

moduł podróżny — Plastikowe urządzenie przeznaczone do wkładania do wnęki modułowej komputera przenośnego i zmniejszenia wagi komputera.

monitor — Podobne do telewizora urządzenie o wysokiej rozdzielczości wyświetlające informacje wyjściową komputera.

ms — milisekunda — Miara czasu odpowiadająca jednej tysięcznej części sekundy. W milisekundach mierzy się czas dostępu urządzeń pamięci masowej.

mysz — Urządzenie wskazujące sterujące ruchem kursora na ekranie. Zazwyczaj, aby przesunąć wskaźnik lub kursor na ekranie, przesuwa się mysz po twardej, płaskiej powierzchni.

N

napęd CD — Napęd wykorzystujący optyczną technologię odczytu danych z dysków CD.

napęd CD-RW — Napęd mogący odczytywać dyski CD oraz zapisywać dyski CD-RW (wielokrotnego zapisu) i CD-R (jednokrotnego zapisu). Dyski CD-RW można zapisywać wielokrotnie, natomiast dyski CD-R można zapisać tylko raz.

napęd CD-RW/DVD — Napęd nazywany czasem napędem hybrydowym lub napędem combo, na którym można odczytywać dyski CD i DVD oraz zapisywać dyski CD-RW (wielokrotnego zapisu) i CD-R (jednokrotnego zapisu). Dyski CD-RW można zapisywać wielokrotnie, natomiast dyski CD-R można zapisać tylko raz.

napęd DVD — Napęd wykorzystujący optyczną technologię odczytu danych z dysków DVD i CD.

napęd DVD+RW — Napęd mogący odczytywać dyski DVD i większość nośników CD oraz zapisywać dyski DVD-RW (DVD wielokrotnego zapisu).

napęd dyskietek — Napęd dyskietek może odczytywać i zapisywać dyskietki.

napęd dysku twardego — Napęd odczytujący i zapisujący dane na dysku twardym. Terminy napęd dysku twardego i dysk twardy są często stosowane zamiennie.

napęd optyczny — Napęd wykorzystujący optyczną technologię odczytu lub zapisu danych na dyskach CD, DVD lub DVD+RW. Napędy optyczne to np. napędy CD, DVD, CD-RW i hybrydowe napędy CD-RW/DVD.

napęd Zip — Napęd dyskietek o wysokiej pojemności opracowany przez firmę Iomega Corporation, wykorzystujący 3,5-calowe dyski wymienne, nazwane dyskami Zip. Dyski Zip są nieco większe niż zwykłe dyskietki, około dwa razy grubsze i mogą pomieścić do 100 MB danych.

NIC — Patrz *karta sieciowa*.

ns — nanosekunda — Miara czasu odpowiadająca jednej miliardowej części sekundy.

NVRAM — nieulotna pamięć o dostępie swobodnym — Typ pamięci, który przechowuje dane, gdy komputer jest wyłączony lub utraci zewnętrzne źródło zasilania. Pamięć NVRAM jest stosowana do przechowywania informacji dotyczących konfiguracji komputera, takich jak data, godzina i inne ustawione przez użytkownika opcje konfiguracji systemu.

O

obszar powiadamiania — Część paska zadań systemu Windows zawierająca ikony umożliwiające szybki dostęp do programów i funkcji komputera, takich jak zegar, regulacja głośności i stan drukowania. Określany również jako *pasek zadań*.

odtwarzacz CD — Oprogramowanie wykorzystywane do odtwarzania muzycznych dysków CD. Okno odtwarzacza CD zawiera przyciski sterowania odtwarzaniem dysku CD.

odtwarzacz DVD — Oprogramowanie wykorzystywane do oglądania filmów DVD. Okno odtwarzacza DVD zawiera przyciski do sterowania odtwarzaniem filmu.

oprogramowanie — Dowolny element, który może być przechowywany w formie elektronicznej, np. pliki lub programy komputerowe.

oprogramowanie antywirusowe — Program przeznaczony do identyfikowania wirusów, poddawania ich kwarantannie i/lub usuwania z komputera.

P

pamięć — Obszar tymczasowego przechowywania danych znajdujący się wewnątrz komputera. Ponieważ dane w pamięci nie są trwałe, zalecane jest, aby często zapisywać pliki podczas pracy nad nimi i aby zapisywać pliki przed wyłączeniem komputera. Komputer może zawierać wiele rodzajów pamięci, takich jak RAM, ROM i pamięć graficzna. Często słowo pamięć jest używane jako synonim pamięci RAM.

pamięć podręczna — Specjalny mechanizm przechowywania danych umożliwiający bardzo szybki dostęp do nich. Może to być zarezerwowana sekcja pamięci głównej lub niezależne urządzenie. Pamięć podręczna zwiększa efektywność wielu operacji procesora.

pamięć podręczna pierwszego poziomu (L1 cache) — Podstawowa pamięć podręczna znajdująca się wewnątrz procesora.

pamięć podręczna drugiego poziomu (L2 cache) — Dodatkowa pamięć podręczna, która może znajdować się na zewnątrz procesora lub może być częścią jego architektury.

pamięć wideo — Pamięć składająca się z układów pamięci, przeznaczona dla funkcji wideo. Pamięć wideo jest zazwyczaj szybsza niż pamięć systemowa. Ilość zainstalowanej pamięci wideo ma głównie wpływ na ilość kolorów, jakie program może wyświetlić.

Panel sterowania — Narzędzie systemu Windows służące do modyfikowania ustawień systemu operacyjnego i sprzętu, takich jak ustawienia wyświetlania.

partycja — Fizyczny obszar na dysku twardym, który jest przyporządkowany do jednego lub kilku obszarów logicznych, zwanych dyskami logicznymi. Każda partycja może zawierać wiele dysków logicznych.

pasek zadań — Patrz *obszar powiadamiania*.

PCI — połączenie elementów zewnętrznych — PCI to magistrala lokalna obsługująca 32- i 64-bitowe ścieżki danych. Zapewnia ścieżki danych o wysokiej szybkości pomiędzy procesorem a urządzeniami, takimi jak karty graficzne, napędy i urządzenia sieciowe.

PCI Express — Modyfikacja interfejsu PCI, która zwiększa szybkość przesyłania danych pomiędzy procesorem i podłączonymi do niego urządzeniami. Interfejs PCI Express umożliwia przesyłanie danych z szybkością od 250 MB/s do 4 GB/s. Jeżeli zestaw układów scalonych interfejsu PCI Express oraz urządzenie są przystosowane do różnych szybkości, będą one pracowały z niższą szybkością.

PCMCIA (Personal Computer Memory Card International Association) – Organizacja, która opracowała standardy kart PC.

piksel — Pojedynczy punkt na ekranie wyświetlacza. Ułożenie pikseli w wierszach i kolumnach tworzy obraz. Rozdzielczość graficzna, taka jak 800 x 600, wyrażana jest przez liczbę pikseli w poziomie i w pionie.

PIN — osobisty numer identyfikacyjny — Ciąg cyfr i/lub liter używany do ograniczenia nieautoryzowanego dostępu do sieci komputerowych i innych zabezpieczonych systemów.

PIO — programowane wejście/wyjście — Metoda przesyłania danych pomiędzy dwoma urządzeniami, w której procesor jest częścią ścieżki danych.

plik pomocy — Plik zawierający informacje opisowe lub instrukcje dotyczące określonego produktu. Niektóre pliki pomocy są powiązane z określonym programem, tak jak *Pomoc* w programie Microsoft Word. Inne pliki pomocy stanowią niezależne źródła referencyjne. Pliki pomocy mają zazwyczaj rozszerzenie *.hlp* lub *.chm*.

plik readme — Plik tekstowy dołączony do pakietu oprogramowania lub urządzenia. Zazwyczaj plik readme zawiera informacje dotyczące instalacji oraz opis nowych cech produktu oraz poprawek, które nie zostały umieszczone w dokumentacji.

Plug and Play — Technologia umożliwiająca automatyczne konfigurowanie urządzeń przez komputer. Technologia Plug and Play umożliwia automatyczną instalację, konfigurację i zgodność z istniejącym sprzętem, jeżeli system BIOS, system operacyjny i wszystkie urządzenia są zgodne z Plug and Play.

płyta systemowa — Główna płytką drukowana w komputerze. Nosi również nazwę *płyty głównej*.

POST — autotest po włączeniu (power-on self-test) — Programy diagnostyczne ładowane automatycznie przez system BIOS, które wykonują podstawowe testy głównych podzespołów komputera, takich jak pamięć, dyski twarde i karty graficzne. Jeżeli w wyniku działania testów POST żadne problemy nie zostaną wykryte, uruchamianie komputera jest kontynuowane.

prąd zmienny — Rodzaj prądu zasilającego komputer po podłączeniu kabla zasilacza do gniazda elektrycznego.

procesor — Komputerowy układ elektroniczny, który interpretuje i wykonuje instrukcje programów. Czasami procesor nazywany jest centralną jednostką obliczeniową (ang. CPU).

program — Oprogramowanie przetwarzające dane, takie jak arkusz kalkulacyjny, edytor tekstu, baza danych czy gra. Do uruchamiania programów wymagany jest system operacyjny.

program instalacyjny — Program wykorzystywany do instalowania i konfigurowania sprzętu oraz oprogramowania. Programy *setup.exe* oraz *install.exe* są zawarte w większości pakietów oprogramowania systemu Windows. *Program instalacyjny* różni się od *konfiguracji systemu*.

program konfiguracji systemu — Program narzędziowy stanowiący interfejs między sprzętem komputera a systemem operacyjnym. Program konfiguracji

systemu umożliwia skonfigurowanie w systemie BIOS opcji, które mogą być wybierane przez użytkowników, takich jak data i godzina lub hasło systemowe. Jeśli nie wiadomo, jaki efekt w komputerze wywoła zmiana danego ustawienia, nie należy go w tym programie zmieniać.

przeplot pamięci dyskowej — Technika rozmieszczania danych na wielu napędach dyskowych. Przeplot pamięci dyskowej może przyspieszyć wykonywanie operacji, przy których pobierane są dane przechowywane na dysku. Komputery używające przeplotu pamięci dyskowej zazwyczaj umożliwiają wybranie rozmiaru jednostki danych lub zakresu rozkładania danych.

przerwanie IRQ — żądanie przerwania — Ścieżka elektroniczna przypisana określonemu urządzeniu, za pomocą której urządzenie to może się komunikować z procesorem. Do każdego podłączonego urządzenia musi być przypisane przerwanie IRQ. Chociaż dwa urządzenia mogą mieć przypisane to samo przerwanie IRQ, to nie mogą one działać jednocześnie.

PS/2 — personal system/2 — Typ złącza służącego do podłączania klawiatury, myszy lub klawiatury numerycznej zgodnej z PS/2.

PXE — przedzobrochowe środowisko wykonawcze — Standard WfM (Wired for Management), który umożliwia zdalną konfigurację i uruchomienie podłączonych do sieci komputerów nie mających systemu operacyjnego.

R

radiator — Metalowa płytka umieszczana na niektórych procesorach, pomagająca rozproszyć wydzielające się ciepło.

RAID — nadmiarowa macierz niezależnych dysków — Metoda zapewniania redundancji danych. Do niektórych często spotykanych implementacji należą RAID 0, RAID 1, RAID 5, RAID 10 i RAID 50.

RAM — pamięć o dostępie swobodnym — Główny obszar, w którym tymczasowo przechowywane są instrukcje i dane programu. Informacje znajdujące się w pamięci RAM są tracone w momencie wyłączenia komputera.

RFI — zakłócenia na częstotliwościach radiowych — Zakłócenia generowane na typowych częstotliwościach radiowych, w zakresie od 10 kHz do 100 000 MHz. Częstotliwości radiowe zajmują niższą część spektrum częstotliwości elektromagnetycznych i są zakłócone znacznie częściej niż promieniowanie o częstotliwościach wyższych, jak np. fale podczerwone czy świetlne.

ROM — pamięć stała — Pamięć przechowująca dane i programy, której zawartość nie może być usunięta lub zapisana przez komputer. Pamięć ROM, w przeciwieństwie do pamięci RAM, zachowuje swoją zawartość po wyłączeniu komputera. Niektóre programy, które mają istotne znaczenie dla pracy komputera, znajdują się w pamięci ROM.

rozdzielczość — Ostrość lub przejrzystość obrazu wydrukowanego przez drukarkę lub wyświetlanego na monitorze. Im wyższa rozdzielczość, tym ostrzejszy obraz.

rozdzielczość graficzna — Patrz *rozdzielczość*.

rozruchowy dysk CD — Dysk CD, którego użyć można do uruchomienia komputera. Rozruchowy dysk CD lub inny dysk CD powinien być zawsze dostępny na wypadek uszkodzenia dysku twardego lub zainfekowania komputera wirusem. Rozruchowymi dyskami CD są dysk CD *Drivers and Utilities* oraz dysk Resource CD.

rozszerzona karta PC — Karta PC, która po zainstalowaniu wystaje poza krawędź gniazda kart PC.

RPM — obroty na minutę — Liczba obrotów wykonywanych w ciągu minuty. W obr./min wyraża się często prędkość dysków twardech.

RTC — zegar czasu rzeczywistego — Zegar zasilany przez baterię, znajdujący się na płycie systemowej, który po wyłączeniu komputera przechowuje datę i godzinę.

RTCST — reset zegara czasu rzeczywistego — Zworka na płycie systemowej niektórych komputerów, której użycie może czasami ułatwić usunięcie problemów.

S

ScanDisk — Narzędzie firmy Microsoft sprawdzające czy pliki, foldery i powierzchnia dysku twardego nie zawierają błędów. Program ScanDisk uruchamia się często po ponownym uruchomieniu komputera, który przestał odpowiadać.

SDRAM — synchroniczna dynamiczna pamięć o dostępie swobodnym — Typ pamięci DRAM, która jest synchronizowana z optymalną szybkością zegara procesora.

sekwencja rozruchowa — Kolejność, w jakiej komputer sprawdza poszczególne urządzenia, czy można dokonać z nich rozruchu.

skrót — Ikona umożliwiająca szybki dostęp do często wykorzystywanych programów, plików, folderów lub napędów. Klikając dwukrotnie ikonę umieszczoną na pulpicie systemu Windows, można otworzyć odpowiedni folder lub plik bez konieczności jego wyszukiwania. Ikony skrótów nie zmieniają lokalizacji plików. Usunięcie skrótu nie ma wpływu na oryginalny plik. Można również zmienić nazwę skrótu.

skrót klawiaturowy — Polecenie realizowane po naciśnięciu kilku klawiszy jednocześnie.

S/PDIF — Sony/Philips Digital Interface — Format pliku transferu dźwięku cyfrowego, który umożliwia transfer dźwięku z jednego pliku do drugiego bez potrzeby dokonywania konwersji do i z formatu analogowego, co mogłoby pogorszyć jakość dźwięku.

sterownik — Oprogramowanie umożliwiające systemowi operacyjnemu sterowanie urządzeniami, takimi jak drukarka. Wiele urządzeń nie działa poprawnie, jeśli w komputerze nie ma zainstalowanego prawidłowego sterownika.

sterownik urządzenia — Patrz *sterownik*.

stopnie Fahrenheita — System pomiaru temperatury, w którym 32° odpowiadają punktowi zamarzania wody, a 212° — punktowi wrzenia wody.

Strike Zone™ — Wzmocniony obszar podstawy komputera, który chroni napęd dysku twardego działając jak urządzenie amortyzujące, gdy komputer jest narażony na wstrząs lub upadek (przy włączonym i wyłączonym komputerze).

SVGA — macierz graficzna super video — Standard graficzny obowiązujący dla kart i kontrolerów grafiki. Typowe rozdzielczości SVGA to 800 x 600 oraz 1024 x

768.

Liczba kolorów i rozdzielczość wyświetlana przez program zależy od możliwości monitora, kontrolera grafiki i jego sterownika, a także od ilości pamięci graficznej zainstalowanej w komputerze.

SXGA — superrozszerzona macierz graficzna — Standard graficzny obowiązujący dla kontrolerów i kart graficznych, który obsługuje rozdzielczości do 1280 x 1024.

SXGA+ — superrozszerzona macierz graficzna plus — Standard graficzny obowiązujący dla kontrolerów i kart graficznych, który obsługuje rozdzielczości do 1400 x 1050.

szybkość magistrali — Wyrażona w megahercach (MHz) szybkość, która określa, jak szybko można przysyłać informacje magistralą.

szybkość zegara — Podawana w megahercach (MHz) wartość, która określa szybkość działania elementów komputera podłączonych do magistrali systemowej.

T

tapeta — Wzór tła lub obrazek umieszczony na pulpicie systemu Windows. Tapetę można zmienić za pomocą funkcji Control Panel (Panel sterowania) systemu Windows. Można również zeskanować ulubione zdjęcie i utworzyć z niego tapetę.

TAPI — interfejs programistyczny aplikacji telefonicznych — Umożliwia programom systemu Windows obsługiwanie szerokiej gamy urządzeń telefonicznych, obsługujących transmisje głosowe, danych, faksu i wideo.

tryb gotowości — Tryb zarządzania energią, w którym w celu oszczędzenia energii wstrzymano wszystkie niepotrzebne operacje komputera.

tryb graficzny — Tryb graficzny, który zdefiniować można jako x pikseli w poziomie na y pikseli w pionie na z kolorów. Tryby graficzne mogą wyświetlać nieograniczoną liczbę kształtów i czcionek.

tryb graficzny — Tryb określający sposób, w jaki tekst i grafika są wyświetlane na monitorze. Oprogramowanie wykorzystujące grafikę, takie jak system operacyjny Windows, działa w trybach graficznych, które można zdefiniować jako x pikseli w poziomie na y pikseli w pionie i z kolorów. Oprogramowanie oparte na trybie tekstowym, takie jak edytory tekstu, działa w trybach graficznych, które można określić jako x kolumn na y wierszy znaków.

tryb hibernacji — Tryb zarządzania energią, która zapisuje dane zawarte w pamięci w zarezerwowanym miejscu na dysku twardym, a następnie wyłącza komputer. Po ponownym rozruchu komputera informacje z pamięci, które zostały zapisane na dysku twardym, są automatycznie odtwarzane.

tryb wyświetlania dualnego — Ustawienie wyświetlania umożliwiające użycie drugiego monitora jako rozszerzenia wyświetlacza. Określany również jako *tryb wyświetlania rozszerzonego*.

tryb wyświetlania rozszerzonego — Ustawienie wyświetlania umożliwiające użycie drugiego monitora jako rozszerzenia wyświetlacza. Określany również jako *tryb wyświetlania podwójnego*.

tylko do odczytu — Dane lub pliki, które można przeglądać, ale których nie można poddawać edycji ani usuwać. Plik może mieć status tylko do odczytu, jeśli:

- o Znajduje się na zabezpieczonej przed zapisem dyskietce, dysku CD lub dysku DVD.
- o Umieszczony jest w sieci w katalogu, do którego administrator udzielił praw tylko wybranym użytkownikom.

U

UMA — zunifikowana alokacja pamięci — Pamięć systemowa dynamicznie przydzielana karcie wideo.

UPS — zasilacz awaryjny — Zapasowe źródło zasilania używane podczas awarii zasilania lub zbyt dużego spadku napięcia. UPS podtrzymuje działanie komputera przez ograniczony czas, kiedy brak zasilania w sieci. Systemy UPS zazwyczaj redukują przepięcia, czasami umożliwiają także regulację napięcia. Małe systemy UPS zapewniają zasilanie z akumulatora przez kilka minut, umożliwiając zamknięcie systemu operacyjnego komputera.

urządzenie — Sprzęt, taki jak napęd dyskietek, drukarka czy klawiatura, który jest w komputerze zainstalowany lub jest do niego podłączony.

urządzenie dokujące — Patrz *APR*.

USB — uniwersalna magistrala szeregową — Interfejs sprzętowy przeznaczony dla urządzeń o małej szybkości, takich jak zgodna z USB klawiatura, mysz, joystick, skaner, zestaw głośników, drukarka, urządzenia szerokopasmowe (modemy DSL i kablowe), urządzenia przetwarzania obrazu lub urządzenia pamięci masowej. Urządzenia podłączone są bezpośrednio do 4-pinowego złącza w komputerze lub do wieloportowego koncentratora, który podłącza się do komputera. Urządzenia USB można podłączać i odłączać, gdy komputer jest włączony, a także spinać w łańcuch.

UTP — skrętka nieekranowana — Określa rodzaj kabla używanego w większości sieci telefonicznych i w niektórych sieciach komputerowych. Kable są chronione przed zakłóceniami elektromagnetycznymi przez skręcenie pary nieekranowanych kabli, a nie osłonięcie każdej pary metalową osłoną.

UXGA — ultrarozszerzona macierz graficzna — Standard graficzny obowiązujący dla kontrolerów i kart graficznych, który obsługuje rozdzielczości do 1600 x 1200.

V

V — volt — Miara potencjału elektrycznego lub siły elektromotorycznej. Napięcie o wartości 1 wolta występuje, gdy prąd o natężeniu 1 ampera przepływa przez przewodnik o oporze 1 oma.

W

W — wat — Jednostka mocy elektrycznej. Jeden wat to 1 amper prądu o napięciu 1 wolta.

we-wy — wejście-wyjście — Operacja lub urządzenie wprowadzające i pobierające dane z komputera. Klawiatury i drukarki są urządzeniami wejścia/wyjścia.

Wh — watogodzina — Jednostka miary używana do określania przybliżonej pojemności akumulatora. Na przykład akumulator o pojemności 66 Wh może dostarczać prąd o mocy 66 watów przez 1 godzinę lub prąd o mocy 33 watów przez 2 godziny.

wirus — Program zaprojektowany do utrudniania pracy lub niszczenia danych przechowywanych w komputerze. Wirus przenosi się z jednego komputera do drugiego przez zainfekowany dysk, oprogramowanie pobrane z sieci Internet lub załączniki w wiadomościach e-mail. W momencie uruchomienia zainfekowanego programu uruchamiany jest również osadzony w nim wirus.

Popularnym typem wirusa jest wirus sektora rozruchowego, przechowywany w sektorze rozruchowym dyskietki. Jeśli dyskietka będzie pozostawiona w napędzie, gdy komputer jest wyłączony, to przy włączeniu komputera zostanie on zainfekowany, gdy odczyta sektor rozruchowy dyskietki, w którym powinien znajdować się system operacyjny. Jeśli komputer zostanie zainfekowany, wirus sektora rozruchowego będzie mógł powielać się na wszystkie dyskietki, które będą odczytywane lub zapisywane, dopóki wirus nie zostanie usunięty.

wnęka modułowa — Wnęka obsługująca urządzenia, jak np. napędy optyczne, drugi akumulator lub moduł podróżny Dell TravelLite™.

WXGA — szeroka rozszerzona macierz graficzna — Standard wideo dla kontrolerów i kart graficznych, obsługujący rozdzielczości do 1280 x 800.

wyjście telewizyjne S-video — Złącze wykorzystywane do podłączania telewizora lub cyfrowego urządzenia dźwiękowego do komputera.

X

XGA — rozszerzona macierz graficzna — Standard wideo dla kontrolerów i kart graficznych, obsługujący rozdzielczości do 1024 x 768.

Z

zabezpieczenie przeciwprzebiegowe — Urządzenie zabezpieczające komputer przed skokami napięcia występującymi podczas burzy z wyładowaniami atmosferycznymi, które mogłyby przejść do komputera z gniazda elektrycznego. Zabezpieczenia przeciwprzebiegowe nie chronią przed przerwami w dostawie prądu lub spadkami napięcia, które występują, gdy poziom napięcia spadnie o więcej niż 20%.

Połączenia sieciowe nie mogą być chronione przez zabezpieczenia przeciwprzebiegowe. W czasie burzy zawsze należy odłączyć kabel sieciowy od złącza karty sieciowej.

zamknięcie systemu — Proces polegający na zamknięciu okien i programów, zamknięciu systemu operacyjnego i wyłączeniu komputera. Jeśli komputer zostanie wyłączony, zanim system zostanie zamknięty, może to spowodować utratę danych.

ZIF — bez nacisku — Typ gniazda lub złącza umożliwiający zainstalowanie lub wyjęcie układu komputera bez stosowania nacisku na układ lub jego gniazdo.

zintegrowane — Zwykle określenie to odnosi się do elementów znajdujących się na płycie systemowej komputera. Określane również jako *wbudowane*.

Zip — Popularny format kompresji danych. Pliki skompresowane za pomocą formatu Zip nazywane są plikami Zip i zazwyczaj mają rozszerzenie **.zip**. Specjalnym rodzajem skompresowanych plików są pliki samorozpakowujące się, które mają rozszerzenie **.exe**. Samorozpakowujący się plik można rozpakować, klikając go dwukrotnie.

złącze DIN — Okrągłe złącze z sześcioma stykami spełniające normy DIN (Deutsche Industrie-Norm), do którego zazwyczaj podłącza się klawiaturę lub mysz kablem zakończonym wtykiem PS/ 2.

złącze równoległe — Port we/wy często wykorzystywany do podłączania drukarki do komputera. Złącze to określane jest również jako *port LPT*.

złącze szeregowo — Port we/wy wykorzystywany do podłączania urządzeń, takich jak cyfrowe urządzenia przenośne lub aparaty cyfrowe do komputera.

znacznik usługi — Etykieta z kodem paskowym naklejona na komputerze, która umożliwia jego identyfikację podczas korzystania z sekcji Dell Support pod adresem support.euro.dell.com lub podczas telefonowania do biura obsługi klienta lub pomocy technicznej firmy Dell.

Ż

żywność akumulatora — Liczony w latach okres, przez który akumulator komputera przenośnego nadaje się do rozładowywania i powtórnej ładowania.

[Powrót do spisu treści](#)

[Powrót do spisu treści](#)

Korzystanie z klawiatury i panelu dotykowego

Podręcznik użytkownika komputera Dell™ Latitude™ D410

- [Klawiatura numeryczna](#)
- [Kombinacje klawiszy](#)
- [Panel dotykowy](#)
- [Wymiana osłonki wodzika](#)

Klawiatura numeryczna

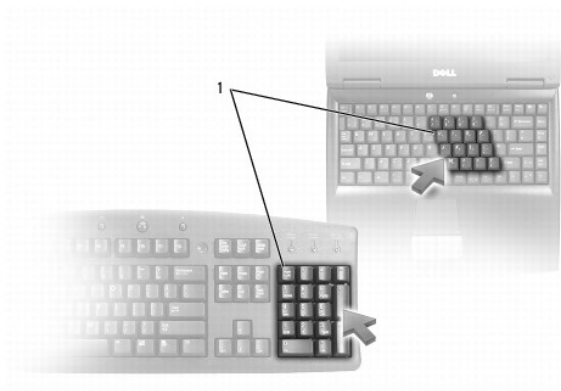

1 Klawiatura numeryczna

Ta klawiatura numeryczna działa w sposób podobny jak klawiatura numeryczna na klawiaturze zewnętrznej. Każdy klawisz na klawiaturze numerycznej pełni kilka funkcji. Cyfry i symbole klawiatury numerycznej są oznaczone na niebiesko z prawej strony klawiszy klawiatury numerycznej. Aby wpisać liczbę lub symbol, należy nacisnąć i przytrzymać klawisz <Fn>, a następnie nacisnąć żądany klawisz.

- 1 Aby włączyć klawiaturę numeryczną, naciśnij klawisz <Num Lk>. Lampka  oznacza, że klawiatura numeryczna jest aktywna.
- 1 Aby wyłączyć klawiaturę, naciśnij ponownie klawisz <Num Lk>.

Kombinacje klawiszy

Funkcje systemowe

<Ctrl><Shift><Esc>	Otwiera okno Task Manager (Menedżer zadań).
<Fn><F4>	Włącza i wyłącza klawiaturę numeryczną.
<Fn><F5>	Włącza i wyłącza funkcję blokowania przewijania.

Akumulator

<Fn><F3>	Wyświetla okno Battery Meter (Miernik akumulatora) programu Dell™ QuickSet .
----------	--

Szuflada napędu CD lub DVD

<Fn><F10>	Wysuwa szufladę z napędu (jeżeli zainstalowano program Dell QuickSet).
-----------	--

Funkcje wyświetlania

<Fn><F8>	Powoduje przełączenie obrazu do następnego wyświetlacza. Dostępne opcje to wbudowany wyświetlacz, monitor zewnętrzny oraz wyświetlacz i monitor jednocześnie.
<Fn> i klawisz strzałki w górę	Zwiększa jasność tylko na wyświetlaczu zintegrowanym (nie na monitorze zewnętrznym).
<Fn> i klawisz strzałki w dół	Zmniejsza jasność tylko na wyświetlaczu zintegrowanym (nie na monitorze zewnętrznym).

Radio (w tym sieci bezprzewodowe i technologię bezprzewodową Bluetooth®)

<Fn><F2>	Włącza i wyłącza komunikacje radiową, łącznie z sieciami bezprzewodowymi i technologią bezprzewodową Bluetooth
----------	--

Zarządzanie energią

<Fn><Esc>	Włącza tryb zarządzania energią. Aby uaktywnić inny tryb zarządzania energią, można przeprogramować ten skrót klawiaturowy, korzystając z zakładki Advanced (Zaawansowane) w oknie Power Options Properties (Właściwości: Opcje zasilania) (patrz Tryby zarządzania energią)
-----------	--

Funkcje głośników

<Fn><Page Up>	Powoduje zwiększenie głośności głośnika zintegrowanego lub głośników zewnętrznych (jeśli są dołączone)
<Fn><Page Dn>	Powoduje zmniejszenie głośności głośnika zintegrowanego lub głośników zewnętrznych (jeśli są dołączone)
<Fn><End>	Włącza i wyłącza zintegrowany głośnik i głośniki zewnętrzne, o ile są dołączone

Funkcje klawisza z logo systemu Microsoft® Windows®

Klawisz z logo systemu Windows i <M>	Minimalizuje wszystkie otwarte okna.
Klawisz z logo systemu Windows i <Shift><M>	Maksymalizuje wszystkie okna.
Klawisz z logo systemu Windows i <E>	Uruchamia program Windows Explorer (Eksplorator Windows).
Klawisz z logo systemu Windows i <R>	Otwiera okno dialogowe Run (Uruchamianie).
Klawisz z logo systemu Windows i <F>	Otwiera okno dialogowe Search Results (Wyniki wyszukiwania).
Klawisz z logo systemu Windows i <Ctrl><F>	Jeśli komputer jest podłączony do sieci, otwiera okno dialogowe Search Results-Computer (Wyniki wyszukiwania - komputery).
Klawisz z logo systemu Windows i <Pause>	Otwiera okno dialogowe System Properties (Właściwości systemu).

Aby ustawić parametry klawiatury, takie jak szybkość powtarzania znaków, otwórz [panel sterowania](#), kliknij opcję **Printers and Other Hardware** (Drukarki i inny sprzęt), a następnie kliknij opcję **Keyboard** (Klawiatura).

Panel dotykowy

Panel dotykowy wykrywa siłę nacisku oraz ruch palca użytkownika i umożliwia poruszanie kursorem na wyświetlaczu. Panelu dotykowego i jego przycisków należy używać w sposób analogiczny do myszy.



- 1 Aby przemieścić kursor, lekko przesunąć palec po panelu dotykowym.
- 1 Aby zaznaczyć obiekt na ekranie, lekko puknij palcem powierzchnię panelu dotykowego lub naciśnij kciukiem lewy przycisk panelu.
- 1 Aby zaznaczyć obiekt i przemieścić go na ekranie (przeciągnąć), ustaw kursor na obiekcie, po czym puknij palcem w panel, unieś palec do góry i puknij ponownie. Po drugim stuknięciu pozostaw palec na panelu i przesuwając palec po powierzchni, przemieść obiekt.
- 1 Aby kliknąć dwukrotnie obiekt, ustaw na nim kursor i puknij dwa razy powierzchnię lub kciukiem naciśnij dwukrotnie lewy przycisk panelu.

Do przesuwania kursora można także użyć wodzika. Przesuń wodzik w lewo, w prawo, w górę lub w dół, aby zmienić kierunek ruchu kursora na wyświetlaczu.

Wodzika i jego przycisków należy używać w sposób analogiczny do sposobu korzystania z myszy.

Dostosowywanie panelu dotykowego i wodzika

W oknie **Mouse Properties** (Właściwości: Mysz) można wyłączyć panel dotykowy i wodzik lub zmienić ich ustawienia.

1. Otwórz Panel sterowania, kliknij opcję **Printers and Other Hardware** (Drukarki i inny sprzęt), a następnie kliknij opcję **Mouse** (Mysz).
2. W oknie **Mouse Properties** (Właściwości: Mysz) wykonaj następujące czynności:
 - 1 Aby wyłączyć panel dotykowy i wodzik, kliknij opcję **Device Select** (Wybór urządzenia).
 - 1 Aby dostosować ustawienia panelu dotykowego i wodzika, kliknij opcję **Pointer** (Wskaźnik).
3. Kliknij **OK**, aby zapisać ustawienia i zamknąć okno.

Wymiana osłonki wodzika

Osłonkę wodzika można wymienić, jeżeli zużyła się po długotrwałym użytkowaniu, lub jeżeli użytkownik preferuje inny kolor. Dodatkowe osłonki można nabyć w witrynie sieci Web firmy Dell pod adresem www.dell.com.



1. Ściągnij osłonkę wodzika.
 2. Przyłóż osłonkę tak, aby jej otwór pasował do kwadratowej dźwigienki wodzika, po czym delikatnie wciśnij do oporu.
- ➡ **POUCZENIE:** Osłonka wodzika może uszkodzić wyświetlacz, jeśli nie zostanie prawidłowo założona.
3. Manipulując wodzikiem, sprawdź, czy osłonka została osadzona prawidłowo.

[Powrót do spisu treści](#)

[Powrót do spisu treści](#)

Hasła

Podręcznik użytkownika komputera Dell™ Latitude™ D410

- [Informacje o hasłach](#)
- [Korzystanie z hasła systemowego](#)
- [Korzystanie z hasła administratora](#)
- [Korzystanie z hasła dysku twardego](#)
- [Włączanie modułu TPM \(Trusted Platform Module\)](#)

Informacje o hasłach

 **UWAGA:** W fabrycznie nowym komputerze hasła są wyłączone.

Hasło systemowe, hasło administratora oraz hasło dysku twardego w różny sposób zapobiegają nieuprawnionemu dostępowi do komputera. Poniższa tabela zawiera zestawienie typów i funkcji haseł dostępnych w danym komputerze.

Typ hasła	Funkcje
Systemowe	<ul style="list-style-type: none">1 Zabezpiecza komputer przed nieautoryzowanym dostępem.
Hasło administratora	<ul style="list-style-type: none">1 Zapewnia administratorom systemu i pracownikom serwisu dostęp do komputerów w celu naprawy lub zmiany konfiguracji.1 Umożliwia ograniczenie dostępu do konfiguracji systemu, podobnie jak hasło systemowe ogranicza dostęp do komputera.1 Można go używać zamiast hasła systemowego.
Dysk twardey	<ul style="list-style-type: none">1 Pomaga zabezpieczyć dane na dysku twardym lub zewnętrznym dysku twardym (jeśli jest używany) przed dostępem osób niepowołanych.

 **UWAGA:** Opcja hasła dysku twardego jest obsługiwana wyłącznie przez dyski zakupione w firmie Dell™ i przeznaczone do użycia z komputerami z rodziny Dell Latitude™ D-Family.

 **POUCZENIE:** Hasła zapewniają wysoki poziom ochrony danych przechowywanych w komputerze lub na dysku twardym. Jednak nie są one niezawodne. Jeśli wymagana jest skuteczniejsza ochrona, należy nabyć i stosować inne zabezpieczenia, takie jak karty inteligentne, oprogramowanie szyfrujące lub karty PC z funkcjami szyfrowania.

Jeżeli użytkownik zapomni hasła, powinien skontaktować się z administratorem systemu lub [z firmą Dell](#). Z uwagi na bezpieczeństwo użytkownika personel pomocy technicznej firmy Dell poprosi o potwierdzenie tożsamości, aby upewnić się, że z komputera korzysta uprawniona osoba.

Korzystanie z hasła systemowego

Hasło systemowe umożliwia zabezpieczenie komputera przed dostępem osób niepowołanych.

Jeśli zostało przypisane hasło systemowe, należy je wprowadzać podczas każdego włączenia komputera. Za każdym razem na ekranie wyświetlany jest następujący komunikat:

Please type in the system or administrator password and press <Enter> (Wpisz hasło systemowe lub hasło administratora i naciśnij klawisz Enter).

Aby kontynuować, wpisz hasło (co najwyżej osiem znaków).

Jeśli hasło nie zostanie wprowadzone w ciągu 2 minut, komputer powraca do stanu, w jakim się wcześniej znajdował.

 **POUCZENIE:** Wyłączenie hasła administratora spowoduje także wyłączenie hasła systemowego.

Jeśli przypisano hasło administratora, to można go użyć zamiast hasła systemowego. Nie jest wyświetlany osobny monit o wpisanie hasła administratora.

Korzystanie z hasła administratora

Hasło administratora zapewnia administratorom systemu i pracownikom technicznym dostęp do komputerów, które wymagają naprawy lub zmiany konfiguracji. Administratorzy i pracownicy techniczni mogą przypisać identyczne hasła administratora grupom komputerów, umożliwiając użytkownikom przypisanie haseł systemowych.

Przypisanie hasła administratora powoduje uaktywnienie opcji **Configure Setup** (Konfigurowanie ustawień) w programie konfiguracji systemu. Opcja **Configure Setup** (Konfigurowanie ustawień) umożliwia ograniczenie dostępu do programu konfiguracji systemu, podobnie jak hasło systemowe ogranicza dostęp do komputera.

Hasła administratora można użyć zamiast hasła systemowego. Zawsze, gdy wymagane jest wprowadzenie hasła systemowego, można wprowadzić hasło

administratora.

 **POUCZENIE:** Wyłączenie hasła administratora spowoduje także wyłączenie hasła systemowego.

 **UWAGA:** Hasło administratora zapewnia dostęp do komputera, ale nie zapewnia dostępu do dysku twardego, gdy jest on chroniony hasłem.

Jeśli użytkownik zapomni hasła systemowego i nie ma przypisanego hasła administratora lub jeśli zapomni zarówno hasła systemowego, jak i hasła administratora, powinien skontaktować się z administratorem systemu lub z [firma Dell](#).

Korzystanie z hasła dysku twardego

Hasło dysku twardego pomaga zabezpieczyć dane na dysku twardym przed dostępem osób niepowołanych. Można także przypisać hasło dla zewnętrznego dysku twardego (jeśli jest używany), które może być takie samo lub inne niż hasło głównego dysku twardego.

Jeżeli zostało przypisane hasło dysku twardego, należy je wprowadzać podczas każdego włączenia komputera i powrotu do normalnej pracy z trybu gotowości.

Jeśli hasło dysku twardego jest uaktywnione, to podczas każdego włączenia komputera jest wyświetlany następujący komunikat:

Please type in the hard-disk drive password and press (Wpisz hasło dysku twardego i naciśnij klawisz) <Enter>.

Aby kontynuować, wpisz hasło (co najwyżej osiem znaków). Wciśnij klawisz <Esc>, aby przywrócić komputer do poprzedniego aktywnego stanu.

Jeśli hasło nie zostanie wprowadzone w ciągu 2 minut, komputer powraca do stanu, w jakim się wcześniej znajdował.

Jeśli wprowadzone zostało nieprawidłowe hasło, to zostanie wyświetlony następujący komunikat:

```
Invalid password
[Press Enter to retry]
(Nieprawidłowe hasło
[Naciśnij klawisz Enter, aby spróbować ponownie])
```

Jeżeli po trzech próbach nadal nie wprowadzono poprawnego hasła, podjęta zostanie próba rozruchu systemu z innego urządzenia startowego, o ile zezwala na to stan opcji **Boot First Device** (Pierwsze urządzenie rozruchowe) w programie konfiguracji systemu. Jeżeli stan opcji **Boot First Device** (Pierwsze urządzenie rozruchowe) nie zezwala na rozruch systemu z innego urządzenia, komputer powraca do stanu, w jakim znajdował się przed włączeniem.

Jeżeli hasło dysku twardego, hasło zewnętrznego dysku twardego oraz hasło systemowe są takie same, komputer wyświetli monit dotyczący tylko hasła systemowego. Jeżeli hasło dysku twardego różni się od hasła systemowego, zostaną wyświetlone monity dotyczący obu tych haseł. Dwa różne hasła zapewniają lepszą ochronę.

 **UWAGA:** Hasło administratora zapewnia dostęp do komputera, ale nie zapewnia dostępu do dysku twardego, który chroniony jest hasłem dysku twardego.

Włączanie modułu TPM (Trusted Platform Module)

 **UWAGA:** Funkcja TPM obsługuje szyfrowanie tylko wtedy, gdy system operacyjny obsługuje funkcję TPM. Więcej informacji można znaleźć w dokumentacji oprogramowania TPM i plikach pomocy dostarczanych wraz z oprogramowaniem.

TPM jest to zabezpieczenie sprzętowe, którego można używać do tworzenia i zarządzania kluczami szyfrowania wygenerowanymi przez komputer. Moduł TPM, w połączeniu z oprogramowaniem zabezpieczającym, poprawia istniejące zabezpieczenia sieci i komputera dzięki włączeniu takich funkcji, jak ochrona plików i zabezpieczenie poczty elektronicznej. Funkcję TPM można włączyć za pomocą opcji konfiguracji komputera.

 **POUCZENIE:** Aby zabezpieczyć dane i klucze szyfrowania, należy przestrzegać procedur tworzenia kopii zapasowych opisanych w dokumencie *Broadcom Secure Foundation Getting Started Guide*. Jeśli te kopie zapasowe będą niekompletne, utracone lub uszkodzone, firma Dell nie będzie mogła pomóc podczas odzyskiwania zaszyfrowanych danych.

Włączanie funkcji TPM

Oprogramowanie TPM jest fabrycznie instalowane w katalogu C:\Dell\TPM. Można je również pobrać z witryny support.euro.dell.com

1. Aby zainstalować oprogramowanie TPM, należy uruchomić plik **setup.exe**:

Postępuj zgodnie z instrukcjami, aby zainstalować oprogramowanie Broadcom Secure Foundation.

2. Aby włączyć oprogramowanie TPM:

- a. Ponownie uruchom komputer i naciśnij klawisz <F2> w trakcie testów POST, aby przejść do programu konfiguracji systemu.
- b. W programie konfiguracji systemu otwórz menu **Security** (Zabezpieczenia).
- c. Wybierz opcję menu **TPM Security** (Zabezpieczenia TPM) i naciśnij klawisz <Enter>.
- d. Ustaw wartość opcji zabezpieczeń TPM na **On** (Włączone).
- e. Naciśnij klawisz <Esc>, aby zamknąć program instalacji.
- f. Po monicie kliknij opcję **Save/Exit** (Zapisz/Zakończ).

- g. Jeśli moduł TPM na danym komputerze jest używany po raz pierwszy, przejdź do [punktu 3](#). Jeśli moduł TPM na tym komputerze był już używany, pomiń punkt 3 i przejdź do [punktu 4](#).

3. Uaktywnij program konfiguracji TPM:

- a. Uruchom komputer do etapu systemu operacyjnego Microsoft® Windows®.
- b. Kliknij przycisk **Start**→ **Programs** (Programy)→ **Broadcom Security Platforms Tools** (Narzędzia bezpiecznych platform firmy Broadcom). Następnie kliknij ikonę **Security Platform Initialization Wizard** (Kreator inicjalizacji bezpiecznej platformy).
- c. Postępuj zgodnie z instrukcjami, aby włączyć program konfiguracji TPM.

 **UWAGA:** Wystarczy tylko raz uaktywnić ten program.

- d. Po zakończeniu procesu komputer albo automatycznie uruchomi się ponownie, albo wyświetli monit o ponowne uruchomienie komputera.

4. Ręcznie uaktywnij funkcję TPM:

- a. Ponownie uruchom komputer i naciśnij klawisz <F2> w trakcie testów POST, aby ponownie przejść do programu konfiguracji systemu.
- b. Otwórz menu **Security** (Bezpieczeństwo) i zaznacz opcję menu **TPM Activation** (Aktywacja TPM).
- c. Ustaw stan uaktywnienia TPM na wartość **Activate** (Uaktywniony).
- d. Zapisz zmiany i ponownie uruchom komputer.

5. Zainicjuj hasło właściciela i użytkownika funkcji TPM:

- a. Uruchom komputer do etapu systemu operacyjnego Microsoft Windows.
- b. Kliknij przycisk **Start**→ **Programs** (Programy)→ **Broadcom Security Platforms Tools** (Narzędzia bezpiecznych platform firmy Broadcom). Następnie kliknij ikonę **Security Platform Initialization Wizard** (Kreator inicjalizacji bezpiecznej platformy).
- c. Postępuj zgodnie z instrukcjami, aby utworzyć hasło właściciela, użytkownika oraz poświadczenia TPM.

[Powrót do spisu treści](#)

[Powrót do spisu treści](#)

Corzystanie z kart PC

Podręcznik użytkownika komputera Dell™ Latitude™ D410

- [Rodzaje kart PC](#)
 - [Zaślepki złącza kart PC](#)
 - [Rozszerzone karty PC](#)
 - [Instalowanie karty PC](#)
 - [Wymywanie karty PC lub zaślepki](#)
-

Rodzaje kart PC

Informacje na temat obsługiwanych kart PC można znaleźć w sekcji „[Dane techniczne](#)”.

 **UWAGA:** Karta PC nie może pełnić funkcji urządzenia rozruchowego.

Gniazdo karty PC ma jedno złącze, które obsługuje jedną kartę typu I lub II. Gniazdo kart PC obsługuje technologię CardBus i rozszerzone karty PC. „Typ” karty określa jej grubość, a nie funkcję.

Zaślepki złącza kart PC

Komputer jest dostarczany wraz z plastikową zaślepką zainstalowaną w gnieździe kart PC. Zaślepka chroni nieużywane gniazda przed kurzem i innymi drobnymi elementami. Zaślepkę należy zachować, aby instalować ją wtedy, gdy w gnieździe nie ma karty PC. Zaślepki z innych komputerów mogą nie pasować do danego modelu komputera.

Aby wyjąć zaślepkę, należy zapoznać się z sekcją „[Wymywanie karty PC lub zaślepki](#)”.

Rozszerzone karty PC

Rozszerzona karta PC (np. karta sieci bezprzewodowej) jest dłuższa niż standardowa karta PC i wystaje poza komputer. Przy korzystaniu z rozszerzonych kart PC należy stosować się do poniższych zaleceń:

1. Chronić widoczny koniec zainstalowanej karty. Uderzenie go może spowodować uszkodzenie płyty systemowej.
 1. Przed włożeniem komputera do torby należy zawsze wyjmować rozszerzone karty PC.
-

Instalowanie karty PC

Kartę PC można zainstalować w komputerze, który jest uruchomiony. Komputer automatycznie wykryje kartę.

Na kartach PC zwykle umieszczony jest symbol (taki jak trójkąt lub strzałka) wskazujący, którą stroną należy wsuwać kartę do gniazda. Budowa karty uniemożliwia wsunięcie jej niewłaściwą stroną. Jeśli sposób prawidłowego montażu karty nie jest oczywisty, należy posłużyć się dokumentacją dostarczoną wraz z kartą.

 **OSTRZEŻENIE:** Przed rozpoczęciem którejkolwiek procedury opisanej w tej sekcji należy zapoznać się z instrukcjami dotyczącymi bezpieczeństwa podanymi w *Przewodniku z informacjami o produkcie*.

Aby zainstalować kartę PC:

1. Ustaw kartę strzałką do wnętrza gniazda i wierzchem do góry. Przed włożeniem karty konieczne może być ustawienie zatrzasku w kształcie przycisku w pozycji „In”.
2. Włóż kartę do gniazda, aż karta zostanie całkowicie osadzona w złączu.

W przypadku zbyt dużego oporu nie wolno stosować siły. Należy kartę wysunąć, sprawdzić jej orientację i spróbować ponownie.



Komputer rozpoznaje większość kart PC i automatycznie ładuje odpowiedni sterownik urządzenia. Jeżeli program konfiguracyjny poinformuje o konieczności załadowania sterowników urządzenia, należy użyć dyskietki lub płyty CD, która została dostarczona razem z kartą PC.

Wymywanie karty PC lub zaślepki

POUCZENIE: Przed wyjęciem karty PC z komputera należy za pomocą programu konfiguracji (kliknij ikonę  na pasku zadań) wybrać odpowiednią kartę i zatrzymać jej pracę. Niewykonanie tej czynności grozi utratą danych. Jeśli do karty podłączony jest kabel, nie należy ciągnąć za niego, aby wyjąć kartę.

OSTRZEŻENIE: Przed rozpoczęciem **którejkolwiek procedury opisanej w tej sekcji należy zapoznać się z instrukcjami dotyczącymi bezpieczeństwa** podanymi w *Przewodniku z informacjami o produkcie*.

UWAGA: W tym komputerze zastosowano dźwięk cyfrowy i nie zawiera on żadnych analogowych linii dźwiękowych. Karty PCMCIA, takie jak modemy, które używają linii analogowych do tworzenia dźwięków, nie będą działać.

1. Należy nacisnąć zatrzask i wyjąć kartę lub zaślepkę. Niektóre zatrzaski należy nacisnąć dwukrotnie: raz, aby otworzyć zatrzask, i drugi raz, aby wyskoczyła karta.
2. Wymij kartę lub zaślepkę.

Zachowaj zaślepkę, aby instalować ją wtedy, gdy w gnieździe nie będzie żadnej karty PC. Zaślepka chroni nieużywane gniazda przed kurzem i innymi drobnymi elementami.



[Powrót do spisu treści](#)

[Powrót do spisu treści](#)

Program Dell™ QuickSet

Podręcznik użytkownika komputera Dell™ Latitude™ D410

 **UWAGA:** Ta funkcja może nie być dostępna dla danego komputera.

Program Dell™ QuickSet zapewnia użytkownikowi łatwy dostęp do konfiguracji lub przeglądania następujących rodzajów ustawień:

- 1 Połączenia sieciowe
- 1 Zarządzanie zasilaniem
- 1 Wyświetlacz
- 1 Informacje systemowe

W zależności od tego, jakie zadanie ma zostać wykonane w programie Dell™ QuickSet, można go uruchomić, *klikając* ikonę QuickSet , *dwukrotnie ją klikając* lub *klikając ją prawym przyciskiem* myszy na pasku zadań systemu Microsoft® Windows®. Pasek zadań znajduje się w prawym dolnym rogu ekranu.

Więcej informacji o programie QuickSet można uzyskać po kliknięciu prawym przyciskiem myszy ikony programu QuickSet i wybraniu opcji **Help** (Pomoc).

[Powrót do spisu treści](#)

[Powrót do spisu treści](#)

Dodawanie i wymiana podzespołów

Podręcznik użytkownika Dell™ Latitude™ D410

- [Zanim zaczniesz](#)
- [Pamięć](#)
- [Modem](#)
- [Karta Mini PCI](#)
- [Dysk twardy](#)
- [Klawiatura](#)
- [Wyświetlacz](#)
- [Wewnętrzna karta z technologią bezprzewodowa Bluetooth®](#)
- [Bateria pastylkowa](#)

Zanim zaczniesz

W niniejszej sekcji opisane zostały procedury dotyczące demontażu i montażu podzespołów w komputerze. O ile nie podano inaczej, każda procedura zakłada spełnienie następujących warunków:

- 1 Wykonane zostały wszystkie punkty procedury w sekcji „[Wyłączanie komputera](#)” oraz „[Przed rozpoczęciem pracy we wnętrzu komputera](#)”.
- 1 Użytkownik przeczytał instrukcje bezpieczeństwa w *Przewodniku z informacjami o produkcie firmy Dell™*.
- 1 Element można wymienić lub — jeżeli został zakupiony oddzielnie — zainstalować, wykonując procedurę usuwania w odwrotnej kolejności.

Zalecane narzędzia

Procedury w tym dokumencie mogą wymagać użycia następujących narzędzi:

- 1 Małego wkrętaka z płaskim końcem
- 1 Wkrętaka krzyżowego
- 1 Małego plastikowego rysika
- 1 Dyskietki lub płyty CD z programem aktualizacji Flash BIOS

Wyłączanie komputera

 **POUCZENIE:** Aby zapobiec utracie danych, przed wyłączeniem komputera zapisz i zamknij wszystkie otwarte pliki oraz zamknij wszystkie otwarte programy.

1. Zamknij system operacyjny.
 - a. Zapisz i zamknij wszystkie otwarte pliki, zamknij wszystkie otwarte programy, kliknij przycisk **Start**, a następnie kliknij **Turn Off Computer** (Wyłącz komputer).
 - b. W oknie **Turn off computer** (Wyłącz komputer) kliknij **Turn off** (Wyłącz).

Komputer wyłączy się automatycznie po zakończeniu procesu zamykania systemu.

2. Upewnij się, że komputer i wszystkie podłączone urządzenia są wyłączone. Jeśli komputer i podłączone do niego urządzenia nie wyłączyły się automatycznie po wyłączeniu systemu operacyjnego, naciśnij przycisk zasilania i przytrzymaj go przez 4 sekundy.

Przed rozpoczęciem pracy wewnątrz komputera

Stosowanie się do poniższych zaleceń dotyczących bezpieczeństwa pomoże w zapewnieniu bezpieczeństwa użytkownika oraz w ochronie komputera.

 **OSTRZEŻENIE:** Przed rozpoczęciem **którejkolwiek procedury opisanej w tej sekcji należy** zapoznać się z instrukcjami dotyczącymi bezpieczeństwa podanymi w *Przewodniku z informacjami o produkcie*.

 **OSTRZEŻENIE:** Z elementami i kartami należy obchodzić się ostrożnie. Nie dotykać podzespołów ani styków karty. Trzymaj kartę za krawędzie lub metalowy wspornik. Takie elementy, jak mikroprocesor należy trzymać za brzoży, a nie za wyprowadzenia.

 **POUCZENIE:** Naprawiać komputer może tylko przeszkolony pracownik serwisu. Uszkodzenia wynikające z napraw nieautoryzowanych przez firmę Dell nie są objęte gwarancją.

 **POUCZENIE:** Przy odłączaniu kabla należy pociągnąć za wtyczkę lub umieszczoną na niej pętlę zabezpieczającą, a nie za sam kabel. Niektóre kable mają wtyczki z zatraskami; jeśli odłączasz kabel tego rodzaju, przed odłączeniem naciśnij zatraski. Pociągając za złącza, trzymaj je w linii prostej, aby

uniknąć zagięcia bolców. Ponadto przed podłączeniem kabla należy upewnić się, że oba złącza są prawidłowo zorientowane i nie są skrzywione.

➔ **POUCZENIE:** Aby uniknąć uszkodzenia komputera, przed rozpoczęciem pracy wewnątrz komputera wykonaj następujące czynności.

1. Aby uchronić obudowę komputera przed zarysowaniami, należy sprawdzić, czy powierzchnia robocza jest płaska i czysta.
2. [Wylącz komputer.](#)
3. Jeśli komputer jest podłączony (zadokowany) do urządzenia dokującego, należy go oddokować. Informacje na ten temat można znaleźć w dokumentacji urządzenia dokującego.

➔ **POUCZENIE:** Odłączając kabel sieciowy, należy najpierw odłączyć go od komputera, a następnie od ściennego gniazda sieci.

4. Odłącz od komputera wszystkie kable telefoniczne i sieciowe.
5. Zamknij wyświetlacz i odwróć komputer na płaskiej powierzchni.

➔ **POUCZENIE:** Aby uniknąć uszkodzenia płyty systemowej, przed rozpoczęciem naprawy komputera należy wyjąć główny akumulator.

6. Odłącz komputer oraz wszystkie podłączone urządzenia od gniazd elektrycznych.
7. Przesuń i przytrzymaj dwa zatrzaski zwalniające wnęki akumulatora na spodzie komputera oraz wyjmij akumulator z wnęki, a następnie naciśnij przycisk zasilania, aby uziemić płytę systemową.

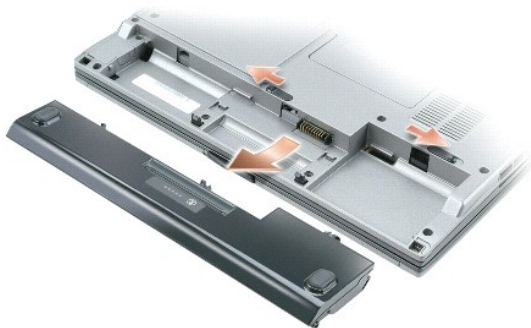

8. [Wyjmij wszystkie zainstalowane karty PC](#) ze złącza kart PC.
9. Wyjmij wszystkie zainstalowane moduły, o ile występują.
10. Wyjmij dysk twardy.

Pamięć

Pojemność pamięci w komputerze można zwiększyć przez zainstalowanie na płycie systemowej modułów pamięci. Informacje na temat pamięci obsługiwanej przez komputer można znaleźć w sekcji „[Dane techniczne](#)”. Należy zainstalować tylko moduły pamięci przeznaczone dla tego komputera.

🔧 **UWAGA:** Moduły pamięci zakupione od firmy Dell objęte są tą samą gwarancją, co komputer.

⚠️ **OSTRZEŻENIE:** Przed rozpoczęciem **którejkolwiek procedury opisanej w tej sekcji należy zapoznać się z instrukcjami dotyczącymi bezpieczeństwa** podanymi w *Przewodniku z informacjami o produkcie*.

➔ **POUCZENIE:** Jeżeli komputer ma tylko jeden moduł pamięci, zainstaluj moduł pamięci w złączu oznaczonym „DIMM A.”

Komputer jest wyposażony w dwa gniazda SODIMM, dostępne dla użytkownika, jedno z nich jest dostępne od spodu klawiatury (DIMM A), a drugie — od spodu komputera (DIMM B).

Aby dodać lub wymienić moduł pamięci w złączu DIMM A:

1. Należy wykonać czynności opisane w sekcji „[Zanim zaczniesz](#)”.
2. Zdejmij [klawiaturę](#).

➔ **POUCZENIE:** Aby zapobiec uszkodzeniu złącza modułu pamięci, nie należy używać narzędzi do rozciągania wypustek zabezpieczających moduł pamięci.

3. Jeśli wymieniasz moduł pamięci, wyjmij stary moduł:
 - a. Ostrożnie rozciągnij palcami zatrzaski zabezpieczające znajdujące się na końcach każdego złącza modułu pamięci, aż moduł odskoczy.
 - b. Wyjmij moduł ze złącza.

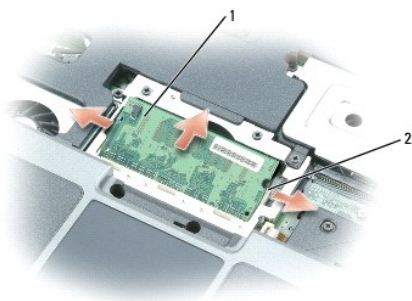

1	moduł pamięci
2	zatrzaski zabezpieczające (2 na złącze)

4. Pozbądź się ładunków elektrycznych i zainstaluj nowy moduł pamięci:

 **UWAGA:** Jeśli moduł pamięci nie będzie prawidłowo zainstalowany, prawidłowy rozruch komputera może być niemożliwy. W przypadku tej awarii nie zostanie wyświetlony żaden komunikat.

5. Dopasuj wycięcie w złączu krawędziowym modułu do wypustki w gnieździe.
6. Wsuń moduł mocno do szczeliny pod kątem 45 stopni i obróć go w dół aż do zablokowania się na właściwym miejscu. Jeśli nie poczujesz kliknięcia, wyjmij moduł i zainstaluj go ponownie.

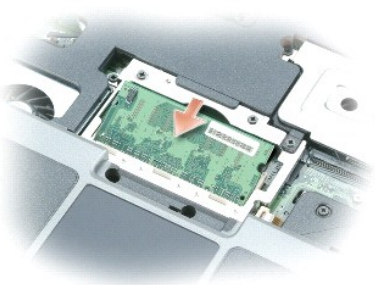

7. Zainstaluj z powrotem [klawiaturę](#).

Aby dodać lub wymienić moduł pamięci w złączu DIMM B:

1. Odwróć komputer, odkręć wkręt z pokrywy modułu pamięci/baterii pastylkowej i zdejmij pokrywę.

 **POUCZENIE:** Aby zapobiec uszkodzeniu złącza modułu pamięci, nie należy używać narzędzi do rozciągania wypustek zabezpieczających moduł pamięci.

2. Jeśli wymieniasz moduł pamięci, wyjmij stary moduł:
 - a. Ostrożnie rozciągnij palcami zatrzaski zabezpieczające znajdujące się na końcach każdego złącza modułu pamięci, aż moduł odskoczy.
 - b. Wyjmij moduł ze złącza.

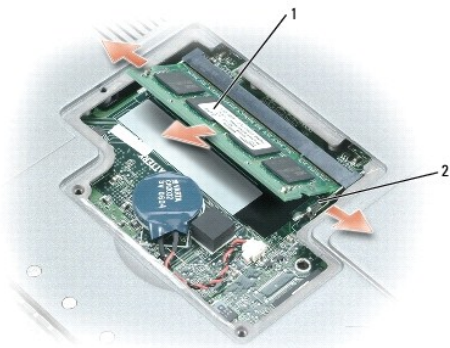

1	moduł pamięci
2	zatrzaski zabezpieczające (2 na złącze)

➔ **POUCZENIE:** Jeśli instalujesz moduły pamięci w dwóch złączach, zainstaluj moduł w złączu oznaczonym „DIMM A” przed instalacją drugiego modułu w złączu „DIMM B”. Moduły pamięci należy wkładać pod kątem 45 stopni, aby uniknąć uszkodzenia złącza.

3. Pozbądź się ładunków elektrycznych i zainstaluj nowy moduł pamięci:

🔧 **UWAGA:** Jeśli moduł pamięci nie będzie prawidłowo zainstalowany, prawidłowy rozruch komputera może być niemożliwy. W przypadku tej awarii nie zostanie wyświetlony żaden komunikat.

- a. Wyrównaj wycięcie w złączu krawędziowym modułu z wypustką w gnieździe złącza.
- b. Wsuń moduł mocno do szczeliny pod kątem 45 stopni i obróć go w dół aż do zablokowania się na właściwym miejscu. Jeśli nie poczujesz kliknięcia, wyjmij moduł i zainstaluj go ponownie.



4. Załóż pokrywę.

➔ **POUCZENIE:** Jeżeli pokrywa modułów pamięci nie domyka się, należy wyjąć moduły i zainstalować je ponownie. Zamykanie pokrywy na siłę może doprowadzić do uszkodzenia komputera.

5. Włóż akumulator do wnęki akumulatora lub podłącz zasilacz do komputera i gniazda elektrycznego.

6. Włącz komputer.

Podczas rozruchu komputera zostanie wykryta dodatkowa pamięć i nastąpi automatyczna aktualizacja informacji o konfiguracji systemu.

Aby sprawdzić ilość pamięci zainstalowanej w komputerze, kliknij przycisk **Start**, kliknij opcję **Help and Support** (Pomoc i obsługa techniczna), a następnie kliknij opcję **Computer Information** (Informacje o komputerze).

Modem

Jeżeli opcjonalny modem został zamówiony wraz z komputerem, będzie on zainstalowany w komputerze

⚠ OSTRZEŻENIE: Przed rozpoczęciem **którejkolwiek procedury opisanej w tej sekcji należy** zapoznać się z instrukcjami dotyczącymi bezpieczeństwa podanymi w *Przewodniku z informacjami o produkcie*.

1. Należy wykonać czynności opisane w sekcji „[Zanim zaczniesz](#)”.
2. Zdejmij [klawiaturę](#).
3. Zdejmij metalową osłonę:
 - a. Odkręć wkręty mocujące metalowej osłony.
 - b. Unieś osłonę od strony otworów wkrętów, wysuń występy osłony spod podstawy komputera i połóż osłonę obok.



4. Jeżeli modem nie został jeszcze zainstalowany, przejdź do punktu [5](#). Jeśli wymieniasz modem, wyjmij stary modem:
 - a. Wykręć wkręt, którym modem jest przykręcony do płyty systemowej, a następnie odłóż go.

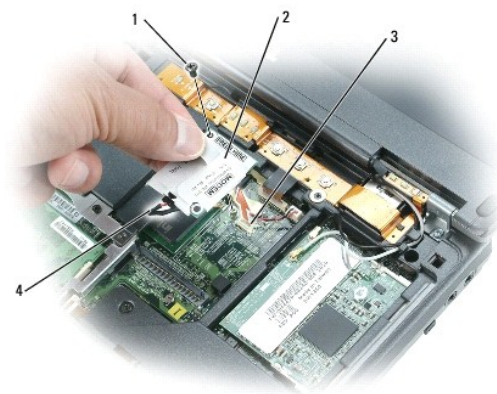

1	wkręt modemu
2	modem
3	złącze modemu na płycie systemowej
4	kabel modemowy

- b. Pociągnij za uchwyt, aby wyjąć modem ze złącza na płycie systemowej, i odłącz kabel modemowy.
5. Podłącz kabel modemowy do nowego modemu.

➡ POUCZENIE: Budowa złącza uniemożliwia nieprawidłowe włożenie karty. Jeżeli poczujesz opór, sprawdź złącza i wyrównaj kartę.

6. Wyrównaj modem z otworem wkrętu i wsuń go do złącza na płycie systemowej.
7. Przykręć wkręt, aby zamocować modem do płyty systemowej.

8. Załóż metalową osłonę.
 9. Zainstaluj z powrotem [klawiaturę](#).
-

Karta Mini PCI

Jeżeli wraz z komputerem zamówiono kartę Mini PCI, jest ona już zainstalowana.

⚠ OSTRZEŻENIE: Przed rozpoczęciem **którejkolwiek** procedury opisanej w tej sekcji należy zapoznać się z instrukcjami dotyczącymi bezpieczeństwa podanymi w *Przewodniku z informacjami o produkcji*.

1. Zastosuj się do procedur opisanych w sekcji „[Zanim zaczniesz](#)”.
2. Zdejmij [klawiaturę](#).
3. Zdejmij metalową osłonę:
 - a. Odkręć wkręty mocujące metalowej osłony.
 - b. Unieś osłonę od strony otworów wkrętów, wysuń występy osłony spod podstawy komputera i połóż osłonę obok.



4. Jeśli karta Mini PCI nie jest jeszcze zainstalowana, przejdź do punktu [5](#). Jeżeli wymieniasz kartę Mini PCI, wyjmij starą kartę:
 - a. Odłącz od karty Mini PCI wszystkie podłączone kable antenowe.



- b. Zwolnij kartę Mini PCI, rozciągając metalowe zatrzaski zabezpieczające, aż karta lekko odskoczy.



c. Wyjmij kartę Mini PCI ze złącza.

➔ **POUCZENIE:** Budowa złącza uniemożliwia nieprawidłowe włożenie karty. Jeżeli poczujesz opór, sprawdź złącza i wyrównaj kartę.

5. Wyrównaj kartę Mini PCI ze złączem pod kątem 45 stopni, a następnie wciśnij kartę Mini PCI do złącza, aż poczujesz kliknięcie.



➔ **POUCZENIE:** Aby uniknąć uszkodzenia karty Mini PCI, nigdy nie należy przeciągać kabli pod lub nad kartą.

6. Podłącz kable antenowe do karty Mini PCI.



7. Załóż metalową osłonę.

8. Zainstaluj z powrotem [klawiaturę](#).

Dysk twardy

- ⚠ OSTRZEŻENIE:** Wyjmując gorący dysk twardy z komputera, *nie należy dotykać* jego metalowej osłony.
- ⚠ OSTRZEŻENIE:** Przed rozpoczęciem pracy wewnątrz komputera należy przeczytać instrukcje dotyczące bezpieczeństwa znajdujące się w *Przewodniku z informacjami o produkcie*.
- ➡ POUCZENIE:** Aby nie utracić danych, przed przystąpieniem do wyjmowania dysku twardego należy [wylączyć komputer](#). Dysku twardego nie należy wyjmować, jeśli komputer jest włączony, w trybie gotowości lub w trybie hibernacji.
- ➡ POUCZENIE:** Dyski twarde są wyjątkowo delikatnymi urządzeniami i nawet lekkie uderzenie może spowodować uszkodzenie.
- 🔧 UWAGA:** Firma Dell nie gwarantuje, że dyski kupowane gdzie indziej niż od firmy Dell będą pasowały do tego komputera, i nie udziela do nich pomocy technicznej.

Aby wymienić dysk twardy we wnęce dysku twardego:

1. Zastosuj się do procedur opisanych w sekcji „[Zanim zaczniesz](#)”.
2. Odwróć komputer, a następnie wykręć wkręty dysku twardego.

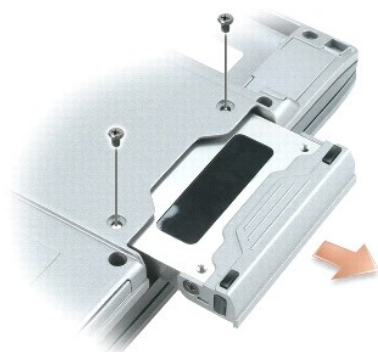

- ➡ POUCZENIE:** Gdy dysk twardy znajduje się poza obudową komputera, należy go przechowywać w ochronnym opakowaniu antystatycznym. Patrz sekcja „Ochrona przed wyładowaniami elektrostatycznymi” w *Przewodniku z informacjami o produkcie*.
3. Wsuń dysk twardy z komputera.
 4. Wyjmij nowy dysk twardy z opakowania.
Zachowaj oryginalne opakowanie na wypadek, gdyby trzeba było w przyszłości przechowywać lub transportować dysk twardy.
- ➡ POUCZENIE:** Wkładając napęd do wnęki, należy trzymać go równo i wykonywać zdecydowane ruchy. W przypadku użycia nadmiernej siły można zniszczyć złącze.
5. Wsuwaj dysk twardy do wnęki, aż do jego pełnego osadzenia.
 6. Wkręć wkręty.
- 🔧 UWAGA:** Dysk CD z *systemem operacyjnym* jest opcjonalny i może nie być wysyłany ze wszystkimi komputerami.
7. Użyj dysku CD z *systemem operacyjnym* w celu zainstalowania [systemu operacyjnego](#) na komputerze.
- 🔧 UWAGA:** Dysk CD z *systemem operacyjnym* jest opcjonalny i może nie być wysyłany ze wszystkimi komputerami.
8. Użyj dysku CD *Drivers and Utilities*, aby [zainstalować sterowniki i narzędzia](#) na komputerze.

Klawiatura

- ⚠ OSTRZEŻENIE:** Przed wykonaniem poniższych procedur należy przeczytać instrukcje bezpieczeństwa w *Przewodniku z informacjami o produkcie*.
- ➡ POUCZENIE:** Aby uniknąć wyładowania elektrostatycznego, należy odprowadzić ładunki z ciała za pomocą opaski uziemiającej na nadgarstek lub dotykając kilkakrotnie niemalowanej metalowej powierzchni (np. panelu tylnego) komputera.
1. Zastosuj się do procedur opisanych w sekcji „[Zanim zaczniesz](#)”.

2. Obróć komputer prawą stroną do góry i otwórz go.
3. Zdejmij centralną pokrywę kontrolną:
 - a. Całkowicie otwórz wyświetlacz (180 stopni), aby leżał płasko na podłożu.

➔ **POUCZENIE:** Wyjmowanie pokrywy centralnej w sposób inny od opisanego może spowodować uszkodzenie tworzywa sztucznego.

- b. Za pomocą plastikowego rysika podważ centralną pokrywę kontrolną, zaczynając od prawej strony komputera. Unieś pokrywę od prawej strony do lewej i odłóż ją.



4. Zdejmij klawiaturę:
 - a. Wykręć dwa wkręty M 2,5 x 6 mm u góry klawiatury.

➔ **POUCZENIE:** Klawisze klawiatury są łamiwe, łatwo wypadają i ich włożenie na miejsce wymaga dużo czasu. Klawiaturę należy wyjmować i obchodzić się z nią ostrożnie.

➔ **POUCZENIE:** Ostrożnie podnoś klawiaturę, wykonując czynności z punktu b, aby zapobiec wyciągnięciu przewodu klawiatury.

- b. Obróć klawiaturę do góry o 90 stopni i wysuń ją do przodu, aby uzyskać dostęp do złącza klawiatury.
- c. Aby odłączyć złącze klawiatury od płyty systemowej, należy pociągnąć złącze klawiatury w górę.

➔ **POUCZENIE:** Podczas wymiany klawiatury należy się upewnić, że zaciski klawiatury znajdują się na swoim miejscu, co pozwoli uniknąć porysowania oparcia dla dłoni.



1	wkręty M2 x 3 mm (2)	057HW
2	klawiatuara	
3	występy klawiatury (5)	
4	złącze klawiatury na płycie systemowej	
5	uchwyt złącza klawiatury	

Wyświetlacz

⚠ OSTRZEŻENIE: Przed wykonaniem poniższych procedur należy przeczytać instrukcje bezpieczeństwa w *Przewodniku z informacjami o produkcie*.

🔧 POUCZENIE: Aby uniknąć wyładowania elektrostatycznego, należy odprowadzić ładunki z ciała za pomocą opaski uziemiającej na nadgarstek lub dotykając kilkakrotnie niemalowanej metalowej powierzchni (np. panelu tylnego) komputera.

1. Zastosuj się do procedur opisanych w sekcji „[Zanim zaczniesz](#)”.
2. Wykręć dwa wkręty oznaczone literą „D” ze spodu komputera.

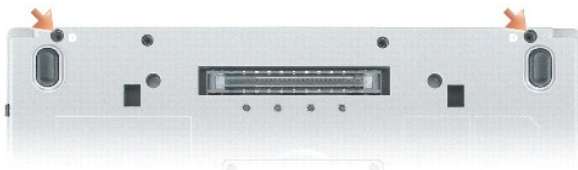

3. Obróć komputer prawą stroną do góry i otwórz go.
4. Zdejmij [klawiaturę](#).
5. Zdejmij metalową osłonę:
 - a. Odkręć wkręt metalowej osłony.
 - b. Unieś osłonę od strony otworów wkrętów, wysuń występy osłony spod podstawy komputera i połóż osłonę obok.



6. Odłącz kable antenowe od karty Mini PCI i wyjmij je tak, aby nie stykały się z podstawą komputera.



7. Aby odłączyć kabel wyświetlacza od płyty systemowej, należy pociągnąć za uchwyt.
8. Wykręć wkręty z lewego i prawego zawiasu.
9. Zdejmij wyświetlacz z komputera i połóż obok.

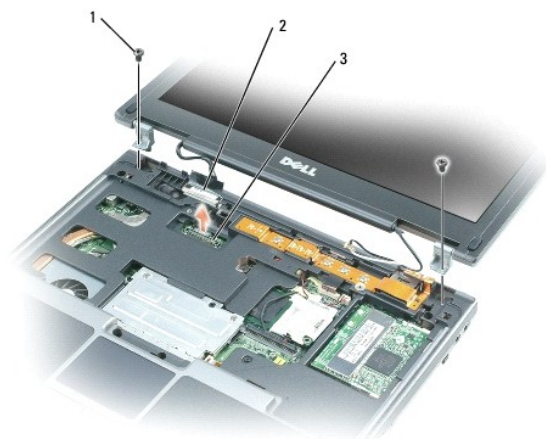

1	wkręty wyświetlacza (2)
2	złącze kabla wyświetlacza
3	złącze kablowe wyświetlacza na płycie systemowej

10. Dopasuj zawiasy nowego wyświetlacza do podstawy komputera.
11. Wkręć wkręty do lewego i prawego zawiasu.
12. Podłącz ponownie kabel wyświetlacza do złącza na płycie systemowej.
13. Ułóż i podłącz kable antenowe do złącza karty Mini PCI.
14. Załóż metalową osłonę.

⚠ **POUCZENIE:** Aby uniknąć uszkodzenia kabla wyświetlacza lub pokrywy centralnej, należy upewnić się, że kabel wyświetlacza został prawidłowo poprowadzony pomiędzy złączem kablowym wyświetlacza na płycie systemowej i wyświetlaczem.

15. Zainstaluj [klawiaturę](#).

Wewnętrzna karta z technologią bezprzewodową Bluetooth®

⚠ **OSTRZEŻENIE:** Przed wykonaniem poniższych procedur należy przeczytać instrukcje bezpieczeństwa w *Przewodniku z informacjami o produkcie*.

⚡ **POUCZENIE:** Aby uniknąć wyładowania elektrostatycznego, należy odprowadzić ładunki z ciała za pomocą opaski uziemiającej na nadgarstek lub okresowo dotykając złącza na panelu tylnym komputera.

⚡ **POUCZENIE:** Aby uniknąć uszkodzenia płyty systemowej, przed rozpoczęciem pracy wewnątrz komputera należy wyjąć główny akumulator.

Jeżeli karta wewnętrzna z technologią bezprzewodową Bluetooth została zamówiona wraz z komputerem, jest ona zainstalowana fabrycznie.

1. Wyjmij akumulator (patrz [Wymiana akumulatora](#)).
2. Zdejmij pokrywę karty:
 - a. Odkręć wkręt mocujący pokrywę karty.
 - b. Zdejmij pokrywę karty.
3. Wyjmij wkręt karty.

4. Za pomocą plastikowego rysika lub śrubokrętu delikatnie wysuń moduł z wnęki i unieś kartę od spodu od strony otworu wkrętu mocującego.
5. Trzymając kartę jedną ręką, użyj drugiej, aby delikatnie odłączyć kartę od złącza karty, i wyjmij kartę z komputera.

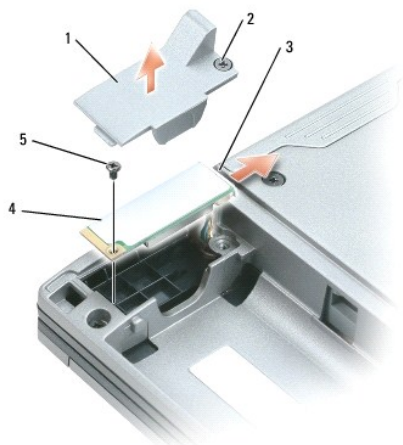

1	pokrywa karty
2	wkręt mocujący pokrywę karty
3	złącze karty
4	karta
5	wkręt karty

Bateria pastylkowa

⚠ OSTRZEŻENIE: Przed wykonaniem poniższych procedur należy przeczytać instrukcje bezpieczeństwa w *Przewodniku z informacjami o produkcie*.

- ➡ **POUCZENIE:** Aby uniknąć wyładowania elektrostatycznego, należy odprowadzić ładunki z ciała za pomocą opaski uziemiającej na nadgarstek lub okresowo dotykając złącza na panelu tylnym komputera.
- ➡ **POUCZENIE:** Aby uniknąć uszkodzenia płyty systemowej, przed rozpoczęciem pracy wewnątrz komputera należy wyjąć główny akumulator.

1. Zastosuj się do procedur opisanych w sekcji „[Zanim zaczniesz](#)”.
2. Odwróć komputer, odkręć dwa wkręty mocujące pokrywę modułu pamięci/baterii pastylkowej i zdejmij pokrywę.



- ➡ **POUCZENIE:** Aby uniknąć uszkodzenia płyty systemowej, sprawdź, czy folia plastikowa pomiędzy baterią a płytą systemową nie została usunięta podczas zdejmowania taśmy dwustronnej z baterii pastylkowej.

3. Delikatnie wyjmij baterię pastylkową z płyty systemowej i odłącz złącze kabla od płyty systemowej.
4. Zdejmij taśmę dwustronną z baterii pastylkowej.
5. Załóż taśmę dwustronną na nową baterię pastylkową.
6. Zamocuj nową baterię pastylkową do płyty systemowej za pomocą taśmy dwustronnej.
7. Załóż pokrywę modułu pamięci/baterii pastylkowej.

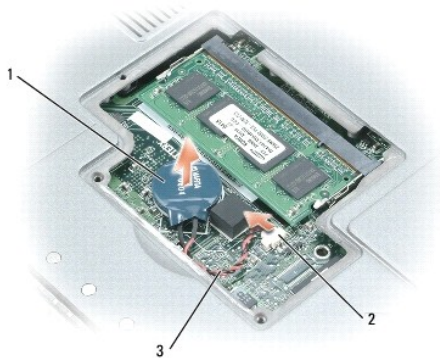

1	bateria pastylkowa
2	złącze kabla baterii
3	kabel baterii

[Powrót do spisu treści](#)

[Powrót do spisu treści](#)

Korzystanie z programu konfiguracji systemu

Podręcznik użytkownika komputera Dell™ Latitude™ D410

- [Przegląd](#)
- [Przeglądanie ekranów w programie konfiguracji systemu](#)
- [Ekran konfiguracji systemu](#)
- [Najczęściej używane opcje](#)

Przegląd

 **UWAGA:** System operacyjny może automatycznie skonfigurować większość opcji konfiguracyjnych dostępnych w programie konfiguracji systemu, zastępując opcje konfiguracji wprowadzone za pomocą programu konfiguracji systemu. (Wyjątkiem jest opcja **External Hot Key** [Zewnętrzny klawisz skrótów], którą można włączyć lub wyłączyć tylko za pomocą programu konfiguracji systemu.). Więcej informacji na temat funkcji konfiguracyjnych systemu operacyjnego można znaleźć w [Windows Help and Support Center](#) (Centrum pomocy i obsługi technicznej systemu Windows).

Konfiguracji systemu można używać w następujący sposób:

1. Ustawienia lub zmiany funkcji wybieranych przez użytkownika, np. hasła
1. Sprawdzenia informacji na temat aktualnej konfiguracji komputera, np. ilości pamięci systemowej

Po skonfigurowaniu komputera należy uruchomić program konfiguracji systemu i zapoznać się z ustawieniami opcjonalnymi i informacjami na temat konfiguracji systemu. Zaleca się zanotowanie tych informacji na przyszłość.

Na ekranach w programie konfiguracji systemu wyświetlane są aktualne informacje na temat konfiguracji oraz ustawień komputera takie jak:

1. Konfiguracja systemu
1. Kolejność rozruchowa
1. Ustawienia konfiguracji rozruchowej (uruchamiania) i konfiguracji urządzenia dokupującego
1. Podstawowe ustawienia konfiguracji urządzeń
1. Ustawienia zabezpieczeń systemu i hasła dysku twardego

 **POUCZENIE** Nie należy zmieniać ustawień w programie konfiguracji systemu, nie będąc doświadczonym użytkownikiem komputera lub jeśli pomoc techniczna firmy Dell nie zaleca wykonania takiej czynności. Niektóre zmiany mogą spowodować niewłaściwą pracę komputera.

Przeglądanie ekranów w programie konfiguracji systemu

1. Włącz (lub uruchom ponownie) komputer.
2. Gdy zostanie wyświetlone logo firmy DELL™, naciśnij natychmiast klawisz <F2>. Jeśli nie zdążysz nacisnąć klawisza i zostanie wyświetlone logo systemu Windows, musisz poczekać do wyświetlenia pulpitu Windows. Wtedy [zamknij system operacyjny](#) i **spróbuj ponownie**.

Ekran konfiguracji systemu

Ekran **System Setup** (Konfiguracja systemu) składa się z trzech okienek. Lewe okienko zawiera menu kategorii sterowania. Aby pokazać lub ukryć podkategorie, należy wybrać kategorię (taką jak **System**, **Onboard Devices** [Wbudowane urządzenia] lub **Video**) i nacisnąć klawisz <Enter>. W prawym okienku są wyświetlane informacje o kategorii lub podkategorii.

W dolnym okienku znajduje się opis sposobu sterowania konfiguracją systemu za pomocą funkcji klawiszy. Za pomocą klawiszy można wybrać kategorię, zmodyfikować ustawienia lub zakończyć konfiguracji systemu.

Najczęściej używane opcje

Niektóre opcje wymagają ponownego rozruchu komputera, aby nowe ustawienia zostały uwzględnione.

Zmiana sekwencji rozruchowej

Sekwencja rozruchowa lub *kolejność rozruchowa* wskazuje, gdzie komputer ma szukać oprogramowania potrzebnego do uruchomienia systemu operacyjnego. Sekwencję rozruchową można ustawić oraz włączać i wyłączać urządzenia, korzystając ze strony **Boot Order** (Kolejność rozruchowa) konfiguracji systemu.

 **UWAGA:** Aby zmienić kolejność rozruchową jednorazowo, należy zapoznać się z częścią „[Przeprowadzanie jednorazowego rozruchu](#).”

Na stronie **Boot Order** (Kolejność rozruchowa) wyświetlana jest ogólna lista urządzeń rozruchowych, które mogły zostać zainstalowane na komputerze, na przykład:

- 1 **Diskette Drive** (Napęd dyskietek)
- 1 **Modular bay HDD** (Dysk twardy we wnęce modułowej)
- 1 **Internal HDD** (Wewnętrzny dysk twardy)
- 1 **CD/DVD/CD-RW Drive** (Napęd CD/DVD/CD-RW)

Podczas procedury rozruchu komputer rozpoczyna uruchamianie od urządzenia wymienionego na początku listy i skanuje każde włączone urządzenie w celu wyszukania plików startowych systemu operacyjnego. W przypadku odnalezienia plików komputer kończy wyszukiwanie i uruchamia system operacyjny.

Aby sterować urządzeniami rozruchowymi, wybierz (zaznacz) urządzenie, naciskając klawisz strzałki w górę lub w dół, a następnie włącz lub wyłącz urządzenie albo zmień jego położenie na liście.

- 1 Aby włączyć lub wyłączyć urządzenie, zaznacz wybraną pozycję i naciśnij klawisz spacji. Nazwa włączonego urządzenia na liście ma kolor biały, a po jej lewej stronie wyświetlany jest mały trójkąt; niebieski kolor nazwy lub przyciemnienie oraz brak trójkąta sygnalizuje wyłączenie urządzenia.
- 1 Aby zmienić kolejność urządzeń na liście, zaznacz urządzenie, a następnie naciśnij klawisz <U> lub <D> (wielkość liter jest bez znaczenia), aby przenieść wyróżnione urządzenie w górę lub w dół.

Zmiany w sekwencji rozruchowej odnoszą skutek natychmiast po zapisaniu zmian i zamknięciu konfiguracji systemu.

Przeprowadzanie jednorazowego rozruchu

Ustawienia jednorazowej sekwencji rozruchu można określić, nie otwierając konfiguracji systemu. (Tę procedurę można również zastosować, aby przeprowadzić rozruch programu Dell Diagnostics na partycji narzędzi diagnostycznych Diagnostics Utility dysku twardego.)

1. Za pomocą menu **Start** zamknij system operacyjny i [wylącz komputer](#).
2. Jeśli komputer jest podłączony (zadokowany) do urządzenia dokującego, należy go oddokować. Informacje na ten temat można znaleźć w dokumentacji urządzenia dokującego.
3. Podłącz komputer do gniazda elektrycznego.
4. Włącz komputer. Gdy zostanie wyświetlone logo firmy DELL, naciśnij natychmiast klawisz <F2>. Jeśli nie zdążysz nacisnąć klawisza i zostanie wyświetlone logo systemu Windows, musisz poczekać do wyświetlenia pulpitu Windows. Następnie zamknij system operacyjny i spróbuj ponownie.
5. Po wyświetleniu listy urządzeń rozruchowych należy zaznaczyć urządzenie, z którego ma być przeprowadzony rozruch i nacisnąć klawisz <Enter>.

Zostanie przeprowadzony rozruch z wybranego urządzenia.

Przy następnym uruchomieniu komputera przywrócona zostaje poprzednia kolejność rozruchowa.

Zmiana trybu drukarki

Ustaw opcję **Parallel Mode** (Tryb równoległy) zgodnie z typem drukarki lub urządzenia. Aby określić prawidłowy tryb, należy zapoznać się z dokumentacją dostarczoną wraz z urządzeniem.

Ustawienie opcji **Parallel Mode** (Tryb równoległy) na wartość **Disabled** (Wyłączony) powoduje wyłączenie portu równoległego w stacji bazowej lub innym urządzeniu dokującym oraz adresu LPT portu, co umożliwi wykorzystanie zasobów komputera przez inne urządzenie.

Zmiana portów COM

Opcja **Serial Port** (Port szeregowy) umożliwia przypisanie adresu portu szeregowego COM, wyłączenie portu szeregowego i przypisanego mu adresu, co zwalnia zasoby komputera dla innego urządzenia.

Włączanie czujnika podczerwieni

1. W sekcji **Onboard Devices** (Wbudowane urządzenia) wybierz opcję **Fast IR** (Szybki port podczerwieni).
2. Naciśnij klawisz <Enter>, aby wybrać ustawienie **Fast IR** (Szybki port podczerwieni). Za pomocą klawiszy strzałki w prawo lub w lewo można zmienić ustawienie na port COM.

 **UWAGA:** Ustawienie domyślne to **Off** (Wyłączone).

3. Naciśnij klawisz <Enter>, a następnie <Esc>, aby zapisać ustawienia i zamknąć program konfiguracji systemu.

Po włączeniu czujnika podczerwieni można użyć go do nawiązania połączenia z urządzeniem obsługującym komunikację na podczerwień. Informacje na temat konfigurowania i używania urządzenia na podczerwień można znaleźć w dokumentacji urządzenia na podczerwień oraz w Windows Help and Support Center

(Centrum pomocy i obsługi technicznej systemu Windows).

[Powrót do spisu treści](#)

[Powrót do spisu treści](#)

Korzystanie z kart inteligentnych

Podręcznik użytkownika komputera Dell™ Latitude™ D410

- [Informacje o kartach inteligentnych](#)
- [Instalowanie karty inteligentnej](#)

 **UWAGA:** Ta funkcja może nie być dostępna dla danego komputera.

Informacje o kartach inteligentnych

Karty inteligentne to przenośne urządzenia w kształcie karty kredytowej z wewnętrznymi układami scalonymi. Wierzchnia strona karty inteligentnej zawiera zwykle wbudowany procesor umieszczony pod złotym panelem kontaktowym. Połączenie małych rozmiarów z układami scalonymi czyni z kart inteligentnych wartościowe narzędzie zabezpieczeń, przechowywania danych czy specjalnych programów. Korzystanie z kart inteligentnych może wpłynąć na poprawę bezpieczeństwa systemu, łącząc przedmiot, który ma użytkownik (karta inteligentna), z informacją, którą tylko dany użytkownik powinien znać (kod PIN) w celu zapewnienia bezpieczniejszego uwierzytelnienia użytkownika niż za pomocą samego tylko hasła.

Instalowanie karty inteligentnej

Kartę inteligentną można zainstalować w komputerze, który jest uruchomiony. Komputer automatycznie wykryje kartę.

Aby zainstalować kartę inteligentną:

1. Ustaw kartę tak, aby złoty panel kontaktowy był skierowany do góry i w stronę gniazda kart inteligentnych.

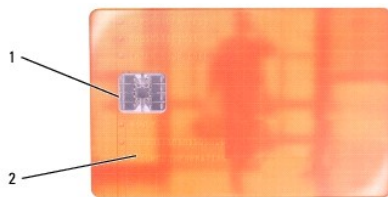

1	złoty panel kontaktowy
2	karta inteligentna (górną)

2. Włóż kartę do gniazda kart inteligentnych, aż zostanie całkowicie osadzona w złączu. Karta będzie wystawać z gniazda na około 1/2 cala. Gniazdo karty inteligentnej znajduje się nad napędem dysku twardego z prawej strony komputera.

W przypadku napotkania zbyt dużego oporu nie wolno stosować siły. Należy kartę wysunąć, sprawdzić jej orientację i spróbować ponownie.



1	gniazdo kart inteligentnych
2	karta inteligentna

[Powrót do spisu treści](#)

[Powrót do spisu treści](#)

Rozwiązywanie problemów

Podręcznik użytkownika Dell™ Latitude™ D410

- [Usługa technicznej aktualizacji firmy Dell](#)
- [Narzędzie pomocy technicznej firmy Dell](#)
- [Problemy z napędem](#)
- [Problemy z pocztą elektroniczną, modemem i Internetem](#)
- [Komunikaty o błędach](#)
- [Problemy z klawiaturą](#)
- [Blokowanie się komputera i problemy z oprogramowaniem](#)
- [Problemy z pamięcią](#)
- [Problemy z siecią](#)
- [Problemy z kartą PC](#)
- [Problemy z zasilaniem](#)
- [Problemy z drukarką](#)
- [Problemy ze skanerem](#)
- [Problemy z dźwiękiem i głośnikami](#)
- [Problemy z panelem dotykowym lub myszą](#)
- [Problemy z obrazem i monitorem](#)

Usługa technicznej aktualizacji firmy Dell

Usługa technicznej aktualizacji firmy Dell zapewnia aktywne powiadomianie pocztą elektroniczną o aktualizacjach oprogramowania i sprzętu dla danego komputera. Usługa jest bezpłatna i można ją dostosować pod względem treści, formatu i częstotliwości przesyłania powiadomień.

Aby zapisać się do usługi aktualizacji technicznej firmy Dell, przejdź na stronę support.dell.com/technicalupdate.

Narzędzie pomocy technicznej firmy Dell

Narzędzie pomocy technicznej firmy Dell jest instalowane na komputerze i dostępne w dziale pomocy technicznej firmy Dell oraz po kliknięciu ikony na pasku zadań lub przycisku **Start**. To narzędzie pomocy technicznej służy do automatycznego dostarczania informacji, aktualizacji oprogramowania i skanowania stanu środowiska obliczeniowego.

Uzyskiwanie dostępu do narzędzia pomocy technicznej firmy Dell

Dostęp do narzędzia pomocy technicznej firmy Dell można uzyskać za pomocą ikony pomocy technicznej firmy Dell na pasku zadań lub menu **Start**.

Jeśli ikony narzędzia pomocy technicznej firmy Dell nie ma na pasku zadań:

1. Kliknij przycisk **Start** i wskaż **Programs** (Programy).
2. Kliknij opcję **Dell Support** (Pomoc techniczna firmy Dell) i wskaż **Dell Support Settings** (Ustawienia pomocy technicznej firmy Dell).
3. Upewnij się, że jest zaznaczona opcja **Show icon on the taskbar** (Pokaż ikonę na pasku zadań).

 **UWAGA:** Jeśli narzędzie pomocy technicznej firmy Dell jest niedostępne w menu **Start**, przejdź do strony support.euro.dell.com i pobierz oprogramowanie.

Narzędzie pomocy technicznej firmy Dell jest dostosowane do danego środowiska obliczeniowego.

Ikona pomocy technicznej firmy Dell na pasku zadań działa w różny sposób w zależności od tego, czy została kliknięta raz, dwa razy, czy prawym przyciskiem myszy.

Kliknięcie ikony pomocy technicznej firmy Dell

Kliknij lewym lub prawym przyciskiem myszy ikonę , aby wykonać następujące zadania:

1. Sprawdzić środowisko obliczeniowe
1. Przeglądać ustawienia narzędzia pomocy technicznej firmy Dell
1. Uzyskać dostęp do pliku pomocy narzędzia pomocy technicznej firmy Dell
1. Przeglądać często zadawane pytania
1. Dowiedzieć się więcej o narzędziu pomocy technicznej firmy Dell
1. Wyłączyć narzędzie pomocy technicznej firmy Dell

Dwukrotne kliknięcie ikony pomocy technicznej firmy Dell

Dwukrotnie kliknij ikonę , aby ręcznie sprawdzić środowisko obliczeniowe, przejrzeć często zadawane pytania, uzyskać dostęp do pliku pomocy narzędzia pomocy technicznej firmy Dell i przejrzeć ustawienia pomocy technicznej firmy Dell.

Więcej informacji o narzędziu pomocy technicznej firmy Dell można uzyskać po kliknięciu znaku zapytania (?) u góry ekranu Dell Support (Pomoc techniczna firmy Dell).

Problemy z napędem

⚠ OSTRZEŻENIE: Przed rozpoczęciem **którejkolwiek procedury opisanej w tej sekcji należy zapoznać się z instrukcjami dotyczącymi bezpieczeństwa** podanymi w *Przewodniku z informacjami o produkcie*.

Sprawdź, czy system Microsoft® Windows® rozpoznaje napęd — Kliknij przycisk **Start** i opcję **My Computer** (Mój komputer). Jeżeli stacja dyskieta, napęd CD lub napęd DVD nie są widoczne, przeprowadź pełne skanowanie systemu przy pomocy oprogramowania antywirusowego, w celu usunięcia ewentualnych wirusów. **Wirusy mogą czasem powodować, że system Windows nie rozpoznaje napędów.**

Sprawdź napęd —

- 1 Włóż inną dyskietkę, płytę CD lub DVD, aby upewnić się, że oryginalny nośnik nie jest uszkodzony.
- 1 Włóż dyskietkę rozruchową i uruchom ponownie komputer.

Wyczyść napęd lub dysk — Patrz sekcja „[Czyszczenie komputera](#)”.

Sprawdź, czy dysk CD został założony na oś

Sprawdź połączenia kabli

[Sprawdź, czy nie występują niezgodności sprzętowe](#)

Uruchom program [Dell Diagnostics](#)

Problemy z napędem CD oraz DVD

⚠ UWAGA: Pracujący z dużą szybkością napęd CD lub DVD powoduje wibracje i wywołuje hałas. Jest to zjawisko normalne, które nie oznacza uszkodzenia napędu ani płyty CD lub DVD.

⚠ UWAGA: Ze względu na różnice pomiędzy poszczególnymi regionami świata oraz różne stosowane formaty dysków, nie wszystkie dyski DVD można odtwarzać na każdym napędzie DVD.

Problemy z zapisem przez napęd CD/DVD-RW

Zamknij inne programy — Napęd CD/DVD-RW musi podczas zapisywania odbierać ciągły strumień danych. Jeżeli strumień zostaje przerwany, występuje błąd. Przed zapisem na dysku CD/DVD-RW zamknij wszystkie programy.

Przed rozpoczęciem zapisu na dysk CD/DVD-RW wyłącz tryb gotowości w systemie Windows — Patrz część [Tryby zarządzania energią](#) lub wyszukaj słowo kluczowe *standby* (gotowość) w Centrum pomocy i obsługi technicznej systemu Windows w sekcji tryby zarządzania energią.

Zmień prędkość zapisu na niższą — Zapoznaj się z plikami pomocy oprogramowania do tworzenia płyt CD lub DVD.

Jeżeli nie można wysunąć szuflady napędu CD, CD-RW, DVD lub DVD+RW

1. Upewnij się, że komputer jest **wyłączony**.
2. Wyprostuj spinacz biurowy, włóż jego koniec do otworu znajdującego się na przedniej części napędu i wciskaj go zdecydowanie, dopóki taca nie zostanie częściowo wysunięta.
3. Delikatnie wysuwaj tacę do momentu, gdy poczujesz opór.

Jeżeli słychać nienormalne chrobotanie lub brzęczenie

1. Upewnij się, że przyczyną tych dźwięków nie jest działająca w tym czasie aplikacja.
1. Upewnij się, że dysk jest poprawnie włożony.

Problemy z dyskiem twardym

Zanim włączysz komputer poczekaj aż ostygnie – Gorący dysk twardy może spowodować, że system operacyjny nie będzie uruchomiony. Zanim włączysz komputer poczekaj, aż jego temperatura spadnie do temperatury pokojowej.

Uruchom program Check Disk (Sprawdzanie dysku) –

1. Kliknij przycisk **Start**, a następnie kliknij **My Computer** (Mój komputer).
2. Kliknij prawym przyciskiem myszy **Local Disk C:** (Dysk lokalny C:).
3. Kliknij **Properties** (Właściwości).
4. Kliknij zakładkę **Tools** (Narzędzia).
5. W obszarze **Error-checking** (Sprawdzanie błędów) kliknij **Check Now** (Sprawdź).
6. Kliknij i zaznacz pole wyboru **Scan for and attempt recovery of bad sectors** (Skanuj dysk i próbuj odzyskać uszkodzone sektory).
7. Kliknij przycisk **Start**.

Problemy z pocztą elektroniczną, modemem i Internetem

 **OSTRZEŻENIE:** Przed rozpoczęciem którejkolwiek procedury opisanej w tej sekcji należy zapoznać się z instrukcjami dotyczącymi bezpieczeństwa podanymi w *Przewodniku z informacjami o produkcji*.

 **UWAGA:** Modem należy podłączać tylko do gniazda linii analogowej. Modem nie będzie działał po podłączeniu do cyfrowej sieci telefonicznej.

Sprawdź ustawienia zabezpieczeń programu Microsoft Outlook® Express –

Jeśli nie możesz otwierać załączników do wiadomości:

1. W programie Outlook Express kliknij **Tools** (Narzędzia), **Options** (Opcje), a następnie kliknij **Security** (Zabezpieczenia).
2. Kliknij opcję **Do not allow attachments** (Nie zezwalaj na zapisywanie lub otwieranie załączników), aby usunąć znacznik w polu wyboru.

Sprawdź połączenie z linią telefoniczną

Sprawdź gniazdko telefoniczne

Podłącz modem bezpośrednio do ściennego gniazdko telefonicznego

Użyj innej linii telefonicznej

1. Sprawdź, czy kabel linii telefonicznej jest podłączony do wejścia modemu. (Obok gniazda znajduje się zielona etykieta lub ikona o kształcie złącza).
1. Upewnij się, że przy włożeniu złącza linii telefonicznej do gniazda słychać kliknięcie.
1. Odłącz kabel telefoniczny od modemu i podłącz go do telefonu. Sprawdź, czy słychać sygnał wybierania.
1. Jeśli z linii korzysta inne urządzenie telefoniczne, takie jak automatyczna sekretarka, faks, urządzenie przeciwprzebieciowe lub rozdzielacz linii, omiń je i podłącz modem bezpośrednio do gniazda telefonicznego. Jeżeli używany kabel ma ponad 3 metry (10 stóp) długości, spróbuj użyć krótszego kabla.

Uruchom program diagnostyczny Modem Helper – Kliknij przycisk **Start**, wskaż **All Programs** (Wszystkie programy), a następnie kliknij **Modem Helper**. Aby zidentyfikować i rozwiązać problemy z modemem, postępuj zgodnie z instrukcjami wyświetlanymi na ekranie. (Program Modem Helper nie jest dostępny na wszystkich komputerach.)

Sprawdź, czy modem komunikuje się z systemem Windows –

1. Kliknij przycisk **Start**, a następnie kliknij pozycję **Control Panel** (Panel sterowania).
2. Kliknij pozycję **Printers and Other Hardware** (Drukarki i inny sprzęt).
3. Kliknij ikonę **Phone and Modem Options** (Opcje telefonu i modemu).
4. Kliknij zakładkę **Modems** (Modemy).
5. Kliknij port COM modemu.
6. Kliknij pozycję **Properties** (Właściwości), wybierz zakładkę **Diagnostics** (Diagnostyka), a następnie kliknij pozycję **Query Modem**

(Sprawdź modem), aby sprawdzić, czy modem komunikuje się z systemem Windows.

Uzyskanie odpowiedzi na wszystkie polecenia oznacza, że modem działa prawidłowo.

Ensure that you are connected to the Internet — Sprawdź, czy posiadasz aktualny abonament u usługodawcy internetowego. Po otwarciu programu poczty elektronicznej Outlook Express kliknij opcję **File** (Plik). Jeśli opcja **Work Offline** (Pracuj w trybie offline) jest zaznaczona, kliknij zaznaczenie, aby je usunąć i nawiązać połączenie z siecią Internet. Aby uzyskać pomoc, skontaktuj się z dostawcą usług internetowych.

Przeskanuj komputer w celu wyszukania programów typu spyware — Jeżeli komputer zwalnia, najczęściej jest to spowodowane odbieraniem reklam wyświetlanych w okienkach podręcznych lub, jeżeli występują problemy z połączeniem z Internetem, komputer mógł zostać zainfekowany programami typu spyware. Należy użyć programu antywirusowego, który zawiera ochronę przeciwko programom typu spyware (używany program może wymagać aktualizacji), aby przeskanować komputer i usunąć programy typu spyware. Więcej informacji można znaleźć pod adresem support.euro.dell.com, gdzie należy odszukać słowo kluczowe *spyware*.

Komunikaty o błędach

 **OSTRZEŻENIE:** Przed rozpoczęciem którejkolwiek procedury opisanej w tej sekcji należy zapoznać się z instrukcjami dotyczącymi bezpieczeństwa podanymi w *Przewodniku z informacjami o produkcji*.

Jeśli komunikatu nie ma na liście, należy zapoznać się z dokumentacją systemu operacyjnego lub programu, który był uruchomiony w momencie wyświetlenia komunikatu.

Auxiliary device failure (Awaria urządzenia dodatkowego) — Może być uszkodzony panel dotykowy, wódek lub zewnętrzna mysz. W przypadku zewnętrznej myszy sprawdź połączenie przewodu. Włącz opcję Pointing Device (Urządzenie wskazujące) w programie konfiguracji systemu. Jeśli problem nie został usunięty, [skontaktuj się z firmą Dell](#).

Bad command or file name (Nieprawidłowa nazwa polecenia lub pliku) — Upewnij się, że polecenie zostało wpisane prawidłowo, ze spacjami w odpowiednich miejscach oraz prawidłową nazwą ścieżki.

Cache disabled due to failure (Pamięć podręczna wyłączona z powodu awarii) — Awaria pamięci podręcznej pierwszego poziomu w mikroprocesorze. [Skontaktuj się z firmą Dell](#).

CD drive controller failure (Awaria kontrolera napędu CD) — Napęd CD nie odpowiada na polecenia otrzymywane z komputera. Patrz „[Problemy z napędem](#)”.

Data error (Błąd danych) — Nie jest możliwy odczyt danych z dysku twardego. Patrz „[Problemy z napędem](#)”.

Decreasing available memory (Zmniejszenie ilości dostępnej pamięci) — Co najmniej jeden z modułów pamięci może być uszkodzony lub nieprawidłowo zamontowany. [Ponownie zainstaluj moduły pamięci](#) i wymień je, jeżeli jest to konieczne.

Disk C: failed initialization (Nie powiodła się inicjalizacja dysku C) — Nie powiodła się inicjalizacja dysku twardego. Przeprowadź testy dysku twardego, opisane w sekcji „[Korzystanie z programu Dell Diagnostics](#)”.

Drive not ready (Napęd nie jest gotowy) — Aby można było kontynuować, we wnęce musi zostać zainstalowany dysk twardy. Należy zainstalować dysk twardy we wnęce dysku twardego.

Error reading PCMCIA card (Błąd odczytu karty PCMCIA) — Komputer nie może zidentyfikować karty PC. [Włóż ponownie kartę](#) lub spróbuj włożyć inną kartę PC.

Extended memory size has changed (Zmienił się rozmiar pamięci rozszerzonej) — Ilość pamięci zapisana w pamięci nieulotnej NVRAM nie odpowiada ilości pamięci zainstalowanej w komputerze. Uruchom komputer. Jeśli błąd pojawi się ponownie, [skontaktuj się z firmą Dell](#).

Gate A20 failure (Błąd bramy A20) — Moduł pamięci może być obluźniony. [Ponownie zainstaluj moduły pamięci](#) i wymień je, jeżeli jest to konieczne.

General failure (Błąd ogólny) — System operacyjny nie może wykonać polecenia. Temu komunikatowi zazwyczaj towarzyszą szczegółowe informacje — np. Printer out of paper (W drukarce zabrakło papieru). Należy podjąć działania odpowiednie do komunikatu.

Hard-disk drive configuration error (Błąd konfiguracji dysku twardego) — Komputer nie może zidentyfikować typu napędu. Wyłącz komputer, wyjmij dysk twardy, a następnie dokonaj rozruchu komputera z dysku CD. Następnie wyłącz komputer, zainstaluj dysk twardy i

ponownie uruchom komputer. Przeprowadź testy dysku twardego opisane w sekcji „ Korzystanie z programu Dell Diagnostics ”.
Hard-disk drive controller failure 0 (Awaria 0 kontrolera dysku twardego) — Dysk twardego nie odpowiada na polecenia otrzymywane z komputera. Wyłącz komputer, wyjmij dysk twardego, a następnie dokonaj rozruchu komputera z dysku CD. Następnie wyłącz komputer, zainstaluj dysk twardego i ponownie uruchom komputer. Jeżeli problem się powtórzy, spróbuj użyć innego napędu. Przeprowadź testy dysku twardego opisane w sekcji „ Korzystanie z programu Dell Diagnostics ”.
Hard-disk drive failure (Awaria dysku twardego) — Dysk twardego nie odpowiada na polecenia otrzymywane z komputera. Wyłącz komputer, wyjmij dysk twardego, a następnie dokonaj rozruchu komputera z dysku CD. Następnie wyłącz komputer, zainstaluj dysk twardego i ponownie uruchom komputer. Jeżeli problem się powtórzy, spróbuj użyć innego napędu. Przeprowadź testy dysku twardego opisane w sekcji „ Korzystanie z programu Dell Diagnostics ”.
Hard-disk drive read failure (Błąd odczytu dysku twardego) — Dysk twardego może być uszkodzony. Wyłącz komputer, wyjmij dysk twardego, a następnie dokonaj rozruchu komputera z dysku CD. Następnie wyłącz komputer, zainstaluj dysk twardego i ponownie uruchom komputer. Jeżeli problem się powtórzy, spróbuj użyć innego napędu. Przeprowadź testy dysku twardego opisane w sekcji „ Korzystanie z programu Dell Diagnostics ”.
Insert bootable media (Włóż nośnik rozruchowy) — Nastąpiła próba uruchomienia systemu z dysku CD nie będącego dyskiem rozruchowym. Włóż dysk CD.
Invalid configuration information-please run System Setup Program (Nieprawidłowe informacje o konfiguracji - uruchom program konfiguracji systemu) — Informacje o konfiguracji systemu mogą nie odpowiadać konfiguracji sprzętu. Komunikat ten może zostać wyświetlony po zainstalowaniu modułu pamięci. Popraw odpowiednie ustawienia opcji za pomocą programu konfiguracji systemu .
Keyboard clock line failure (Awaria linii zegarowej klawiatury) — W przypadku korzystania z zewnętrznej klawiatury sprawdź połączenie przewodu. Przeprowadź test kontrolera klawiatury opisany w sekcji „ Korzystanie z programu Dell Diagnostics ”.
Keyboard controller failure (Awaria kontrolera klawiatury) — W przypadku korzystania z zewnętrznej klawiatury sprawdź połączenie przewodu. Ponownie uruchom komputer, nie dotykając klawiatury ani myszy podczas uruchamiania. Przeprowadź test kontrolera klawiatury opisany w sekcji „ Korzystanie z programu Dell Diagnostics ”.
Keyboard data line failure (Awaria linii danych klawiatury) — W przypadku korzystania z zewnętrznej klawiatury sprawdź połączenie przewodu. Przeprowadź test kontrolera klawiatury opisany w sekcji „ Korzystanie z programu Dell Diagnostics ”.
Keyboard stuck key failure (Zablokowanie klawisza na klawiaturze) — W przypadku korzystania z zewnętrznej klawiatury sprawdź połączenie przewodu. Ponownie uruchom komputer, nie dotykając klawiatury ani klawiszy podczas uruchamiania. Przeprowadź test klawiszy opisany w sekcji „ Korzystanie z programu Dell Diagnostics ”.
Memory address line failure at address, read value expecting value (Błąd w linii adresu pamięci w adresie, funkcja odczytu wartości oczekuje wartości) — Moduł pamięci może być uszkodzony lub nieprawidłowo zamontowany. Ponownie zainstaluj moduły pamięci i wymień je, jeżeli jest to konieczne.
Memory allocation error (Błąd alokacji pamięci) — Występuje konflikt między oprogramowaniem, które próbujesz uruchomić, a systemem operacyjnym, innym programem lub narzędziem. Wyłącz komputer, odczekaj 30 sekund, a następnie ponownie uruchom komputer. Spróbuj ponownie uruchomić ten program. Jeśli ponownie wystąpi komunikat o błędzie, zapoznaj się z dokumentacją oprogramowania.
Memory data line failure at address, read value expecting value (Błąd w linii danych pamięci w adresie, funkcja odczytu wartości oczekuje wartości) — Moduł pamięci może być uszkodzony lub nieprawidłowo zamontowany. Ponownie zainstaluj moduły pamięci i wymień je, jeżeli jest to konieczne.
Memory double word logic failure at address, read value expecting value (Błąd logiczny podwójnego słowa w adresie, funkcja odczytu wartości oczekuje wartości) — Moduł pamięci może być uszkodzony lub nieprawidłowo zamontowany. Ponownie zainstaluj moduły pamięci i wymień je, jeżeli jest to konieczne.
Memory odd/even logic failure at address, read value expecting value (Błąd logiczny parzystości w adresie, funkcja odczytu wartości oczekuje wartości) — Moduł pamięci może być uszkodzony lub nieprawidłowo zamontowany. Ponownie zainstaluj moduły pamięci i wymień je, jeżeli jest to konieczne.
Memory write/read failure at address, read value expecting value (Błąd zapisu/odczytu pamięci w adresie, funkcja odczytu wartości oczekuje wartości) — Moduł pamięci może być uszkodzony lub nieprawidłowo zamontowany. Ponownie zainstaluj moduły pamięci i wymień je, jeżeli jest to konieczne.
No boot device available (Brak dostępnego urządzenia rozruchowego) — Komputer nie może znaleźć dysku twardego. Jeżeli urządzeniem startowym jest dysk twardego, to upewnij się, że napęd jest zainstalowany, właściwie zamontowany i znajduje się na nim partycja startowa.
No boot sector on hard drive (Brak sektora rozruchowego na dysku twardego) — System operacyjny może być uszkodzony. Skontaktuj się z

<p>firma Dell.</p>
<p>No timer tick interrupt (Brak przerwania taktu zegara) — Układ scalony na płycie systemu może nie działać prawidłowo. Przeprowadź testy systemu opisane w sekcji „Korzystanie z programu Dell Diagnostics”.</p>
<p>Operating system not found (Nie odnaleziono systemu operacyjnego) — Ponownie zainstaluj dysk twardy. Jeśli problem nie został usunięty, skontaktuj się z firmą Dell.</p>
<p>Optional ROM bad checksum (Nieprawidłowa suma kontrolna opcjonalnej pamięci ROM) — Awaria opcjonalnej pamięci ROM. Skontaktuj się z firmą Dell.</p>
<p>A required .DLL file was not found (Nie odnaleziono wymaganego pliku .DLL) — W programie, który próbujesz uruchomić, brakuje istotnego pliku. Usuń, a następnie ponownie zainstaluj program.</p> <ol style="list-style-type: none"> 1. Kliknij przycisk Start, a następnie kliknij polecenie Control Panel (Panel sterowania). 2. Kliknij Add or Remove Programs (Dodaj lub usuń programy). 3. Wybierz program, który chcesz usunąć. 4. Kliknij Remove (Usuń) lub Change/Remove (Zmień/Usuń) i postępuj zgodnie ze wskazówkami na ekranie. 5. Instrukcje instalacyjne można znaleźć w dokumentacji programu.
<p>Sector not found (Nie odnaleziono sektora) — System operacyjny nie może zlokalizować sektora na dysku twardym. Na dysku twardym może występować nieprawidłowy sektor lub tablica alokacji plików (FAT) może być uszkodzona. Uruchom narzędzie wykrywania błędów systemu Windows w celu sprawdzenia struktury plików na dysku twardym. Instrukcje można znaleźć w Help and Support Center (Centrum pomocy i obsługi technicznej). Jeżeli jest wiele wadliwych sektorów, wykonaj kopię zapasową danych (jeżeli jest to możliwe), a następnie ponownie sformatuj dysk twardy.</p>
<p>Seek error (Błąd wyszukiwania) — System operacyjny nie mógł odnaleźć konkretnej ścieżki na dysku twardym.</p>
<p>Shutdown failure (Błąd przy zamykaniu) — Układ scalony na płycie systemu może nie działać prawidłowo. Przeprowadź testy systemu opisane w sekcji „Korzystanie z programu Dell Diagnostics”.</p>
<p>Time-of-day clock lost power (Utrata zasilania zegara) — Ustawienia konfiguracji systemu są uszkodzone. Podłącz komputer do gniazda elektrycznego w celu naładowania akumulatora. Jeśli problem nie został usunięty, spróbuj odzyskać dane za pomocą programu konfiguracji systemu. Następnie natychmiast zakończ program. Patrz „Korzystanie z programu konfiguracji systemu”. Jeżeli komunikat pojawi się ponownie, skontaktuj się z firmą Dell.</p>
<p>Time-of-day clock stopped (Zatrzymanie zegara) — Zapasowy akumulator podtrzymujący ustawienia konfiguracji systemu może wymagać ponownego naładowania. Podłącz komputer do gniazda elektrycznego w celu naładowania akumulatora. Jeśli problem nie został usunięty, skontaktuj się z firmą Dell.</p>
<p>Time-of-day not set-please run the System Setup program (Nie ustawiono godziny - należy uruchomić program konfiguracji systemu) — Godzina lub data przechowywana w programie konfiguracji systemu nie odpowiada zegarowi systemowemu. Popraw ustawienia opcji daty (Date) i godziny (Time). Patrz sekcja „Korzystanie z programu konfiguracji systemu”.</p>
<p>Timer chip counter 2 failed (Awaria układu licznika zegara 2) — Układ scalony na płycie systemu może nie działać prawidłowo. Przeprowadź testy systemu opisane w sekcji „Korzystanie z programu Dell Diagnostics”.</p>
<p>Unexpected interrupt in protected mode (Nieoczekiwane przerwanie w trybie chronionym) — Kontroler klawiatury może funkcjonować nieprawidłowo lub moduł pamięci może być obłudowany. Przeprowadź testy pamięci systemowej i kontrolera klawiatury, opisane w sekcji „Korzystanie z programu konfiguracji systemu”.</p>
<p>x:\ is not accessible. The device is not ready (Napęd x:\ nie jest dostępny. Urządzenie nie jest gotowe) — Włóż dysk do napędu i spróbuj ponownie.</p>
<p>Warning: Battery is critically low (Ostrzeżenie: Krytycznie niski poziom naładowania akumulatora) — Akumulator się rozładuje. Wymień akumulator lub podłącz komputer do gniazda elektrycznego. Można też aktywować tryb hibernacji lub wyłączyć komputer.</p>

Problemy z klawiaturą

 **OSTRZEŻENIE:** Przed rozpoczęciem którejkolwiek procedury opisanej w tej sekcji należy zapoznać się z instrukcjami dotyczącymi bezpieczeństwa podanymi w *Przewodniku z informacjami o produkcie*.

Problemy z klawiaturą zewnętrzną

Sprawdź kabel klawiatury — Wyłącz komputer. Odłącz kabel klawiatury oraz sprawdź, czy nie jest on uszkodzony, i ponownie podłącz mocno kabel.

Jeśli korzystasz z przedłużacza klawiatury, odłącz go i podłącz klawiaturę bezpośrednio do komputera.

Sprawdź klawiaturę zewnętrzną —

1. Wyłącz komputer, odczekaj minutę, a następnie włącz go ponownie.
2. Sprawdź, czy lampki Num Lock, Caps Lock i Scroll Lock na zewnętrznej klawiaturze migną podczas procedury rozruchowej.
3. Na pulpicie systemu Windows kliknij przycisk **Start**, wskaż polecenie **Programs** (Programy), wskaż polecenie **Accessories** (Akcesoria) i kliknij polecenie **Notepad** (Notatnik).
4. Wpisz kilka znaków za pomocą klawiatury zewnętrznej i sprawdź, czy zostały one wyświetlone na wyświetlaczu.

Jeśli nie możesz wykonać tych czynności, oznacza to, że zewnętrzna klawiatura może być uszkodzona.

Aby sprawdzić, czy jest to problem z zewnętrzną klawiaturą, sprawdź klawiaturę zintegrowaną —

1. Wyłącz komputer.
2. Odłącz klawiaturę zewnętrzną.
3. Włącz komputer.
4. Na pulpicie systemu Windows kliknij przycisk **Start**, wskaż polecenie **Programs** (Programy), wskaż polecenie **Accessories** (Akcesoria) i kliknij polecenie **Notepad** (Notatnik).
5. Wpisz kilka znaków za pomocą klawiatury zewnętrznej i sprawdź, czy zostały one wyświetlone na wyświetlaczu.

Jeśli teraz znaki są wyświetlane, a nie były wyświetlane podczas korzystania z klawiatury zewnętrznej, oznacza to, że klawiatura zewnętrzna może być uszkodzona. [Skontaktuj się z firmą Dell.](#)

Przeprowadź testy diagnostyczne klawiatury — Uruchom testy PC-AT Compatible Keyboards (Klawiatury zgodne z PC AT) w programie [Dell Diagnostics](#). Jeśli testy wskazują, że uszkodzona jest klawiatura zewnętrzna, [skontaktuj się z firmą Dell.](#)

Nieoczekiwane znaki

Wyłącz klawiaturę numeryczną — Aby wyłączyć klawiaturę numeryczną, jeżeli zamiast liter pojawiają się cyfry, naciśnij klawisz <Num Lk>. Sprawdź, czy świeci się lampka Num Lock.

Blokowanie się komputera i problemy z oprogramowaniem

 **OSTRZEŻENIE:** Przed rozpoczęciem **którejkolwiek procedury opisanej w tej sekcji należy zapoznać się z instrukcjami dotyczącymi bezpieczeństwa** podanymi w *Przewodniku z informacjami o produkcji*.

Nie można wykonać rozruchu komputera

Upewnij się, że zasilacz jest prawidłowo podłączony do komputera i gniazda zasilania.

Komputer nie reaguje na polecenia

 **POUCZENIE:** Jeśli nie można zamknąć systemu operacyjnego, może nastąpić utrata danych.

Wyłącz komputer — Jeżeli komputer nie reaguje na naciśnięcie klawisza klawiatury lub ruch myszy, naciśnij i przytrzymaj przez co najmniej 8 do 10 sekund przycisk zasilania, aż komputer wyłączy się. Następnie ponownie uruchom komputer.

Program nie reaguje na polecenia

Zakończ działanie programu —

1. Naciśnij jednocześnie klawisze <Ctrl> <Shift> <Esc>.
2. Kliknij zakładkę **Applications** (Aplikacje).
3. Kliknij nazwę programu, który nie reaguje.
4. Kliknij **End Task** (Zakończ zadanie).

Powtarzające się awarie programu

 **UWAGA:** Instrukcje dotyczące instalowania oprogramowania są zazwyczaj zamieszczane w jego dokumentacji lub na tej samej dyskietce (lub dysku CD), na której znajduje się program.

Sprawdź dokumentację oprogramowania — Jeżeli jest to konieczne, odinstaluj i ponownie zainstaluj program.

Program został zaprojektowany dla wcześniejszej wersji systemu operacyjnego Windows

Jeśli używasz systemu Windows XP, uruchom program Compatibility Wizard (Kreator zgodności programów) — Kreator zgodności programów konfiguruje program tak, że działa on w środowisku podobnym do środowisk innych niż system operacyjny Windows XP.

1. Kliknij przycisk **Start**, wskaż polecenie **All Programs** (Wszystkie programy) → **Accessories** (Akcesoria), a następnie kliknij polecenie **Program Compatibility Wizard** (Kreator zgodności programów).
2. Na ekranie powitalnym kliknij **Next** (Dalej).
3. Postępuj zgodnie z instrukcjami wyświetlanymi na ekranie.

Został wyświetlony niebieski ekran

Wyłącz komputer — Jeżeli komputer nie reaguje na naciśnięcie klawisza klawiatury lub ruch myszy, naciśnij i przytrzymaj przez co najmniej 8 do 10 sekund przycisk zasilania, aż komputer wyłączy się. Następnie ponownie uruchom komputer.

Inne problemy z oprogramowaniem

Sprawdź dokumentację dostarczoną wraz z oprogramowaniem lub skontaktuj się z jego producentem w celu uzyskania informacji na temat rozwiązywania problemów —

1. Sprawdź, czy program jest zgodny z systemem operacyjnym zainstalowanym w komputerze.
1. Sprawdź, czy komputer spełnia minimalne wymagania sprzętowe potrzebne do uruchomienia programu. Zapoznaj się z dokumentacją oprogramowania.
1. Sprawdź, czy program został poprawnie zainstalowany i skonfigurowany.
1. Sprawdź, czy sterowniki urządzeń nie powodują konfliktów z niektórymi programami.
1. Jeżeli jest to konieczne, odinstaluj i ponownie zainstaluj program.

Natychmiast utwórz kopie zapasowe swych plików.

Użyj programu antywirusowego, aby sprawdzić dysk twardy, dyskietki i dyski CD.

Zapisz i zamknij otwarte pliki lub programy i wyłącz komputer za pomocą menu Start.

Przeskanuj komputer w celu wyszukania programów typu spyware — Jeżeli komputer zwalnia, najczęściej jest to spowodowane odbieraniem reklam wyświetlanych w okienkach podręcznych lub, jeżeli występują problemy z połączeniem z Internetem, komputer mógł zostać zainfekowany programami typu spyware. Należy użyć programu antywirusowego, który zawiera ochronę przeciwko programom typu spyware (używany program może wymagać aktualizacji), aby przeskanować komputer i usunąć programy typu spyware. Więcej informacji można znaleźć pod adresem support.euro.dell.com, gdzie należy odszukać słowo kluczowe *spyware*.

Uruchom program Dell Diagnostics — Jeżeli wszystkie testy zakończą się pomyślnie, zaistniały błąd jest związany z oprogramowaniem.

Problemy z pamięcią

⚠ OSTRZEŻENIE: Przed rozpoczęciem **którejkolwiek procedury opisanej w tej sekcji należy** zapoznać się z instrukcjami dotyczącymi bezpieczeństwa podanymi w *Przewodniku z informacjami o produkcji*.

Jeżeli wyświetlany jest komunikat o niewystarczającej ilości pamięci —

- 1 Zapisz i zamknij wszystkie otwarte pliki i zakończ działanie wszystkich otwartych programów, których nie używasz, aby sprawdzić, czy spowoduje to rozwiązanie problemu.
- 1 Informacje na temat minimalnych wymagań dotyczących pamięci można znaleźć w dokumentacji dostarczonej z oprogramowaniem. Jeżeli jest to konieczne, [zainstaluj dodatkową pamięć](#).
- 1 [Popraw osadzenie modułów pamięci](#), aby upewnić się, że komputer prawidłowo komunikuje się z pamięcią.
- 1 Uruchom program [Dell Diagnostics](#).

Jeżeli występują inne problemy z pamięcią —

- 1 Popraw osadzenie modułów pamięci, aby upewnić się, że komputer prawidłowo komunikuje się z pamięcią.
- 1 Upewnij się, że postępujesz zgodnie z [zaleceniami dotyczącymi instalacji pamięci](#).
- 1 Uruchom program [Dell Diagnostics](#).

Problemy z siecią

⚠ OSTRZEŻENIE: Przed rozpoczęciem **którejkolwiek procedury opisanej w tej sekcji należy** zapoznać się z instrukcjami dotyczącymi bezpieczeństwa podanymi w *Przewodniku z informacjami o produkcji*.

Sprawdź złącze kabla sieciowego — Upewnij się, że kabel sieciowy jest dobrze podłączony do złącza sieciowego z tyłu komputera i do gniazda sieciowego.

Sprawdź lampki karty sieciowej na złączu sieci — Jeżeli lampki nie świecą się, oznacza to brak komunikacji w sieci. Wymień kabel sieciowy.

Ponownie uruchom komputer i ponownie zaloguj się do sieci.

Sprawdź ustawienia sieci — Skontaktuj się z administratorem sieci lub osobą, która konfigurowała sieć, aby sprawdzić, czy używane ustawienia są poprawne i czy sieć działa.

Problemy z kartą PC

⚠ OSTRZEŻENIE: Przed rozpoczęciem **którejkolwiek procedury opisanej w tej sekcji należy** zapoznać się z instrukcjami dotyczącymi bezpieczeństwa podanymi w *Przewodniku z informacjami o produkcji*.

Sprawdź kartę PC — Upewnij się, że karta PC jest prawidłowo umieszczona w gnieździe.

Upewnij się, że karta jest rozpoznawana przez system Windows — Kliknij dwukrotnie ikonę **Safely Remove Hardware** (Bezpieczne usuwanie sprzętu) na pasku zadań systemu Windows. Sprawdź, czy karta znajduje się na liście.

Jeżeli problemy dotyczą karty PC dostarczonej przez firmę Dell — [Skontaktuj się z firmą Dell](#).

Jeżeli problemy dotyczą karty PC pochodzącej z innego źródła — Skontaktuj się z producentem karty PC.

Problemy z zasilaniem

 **OSTRZEŻENIE:** Przed rozpoczęciem **którejkolwiek procedury opisanej w tej sekcji należy** zapoznać się z instrukcjami dotyczącymi bezpieczeństwa podanymi w *Przewodniku z informacjami o produkcie*.

Sprawdź lampkę zasilania — Jeśli lampka zasilania świeci się lub miga, komputer jest zasilany. Jeśli lampka zasilania miga, komputer znajduje się w trybie gotowości — naciśnij przycisk zasilania, aby wyjść z trybu gotowości. Jeśli lampka jest wyłączona, naciśnij przycisk zasilania, aby **włączyć** komputer.

Naładuj akumulator — Poziom naładowania akumulatora może być bardzo niski.

UWAGA: Czas pracy akumulatora (czas, przez który może on przechowywać ładunek elektryczny) zmniejsza się w okresie użytkowania. W zależności od tego, jak często i w jakich warunkach korzysta się z akumulatora, w okresie użytkowania komputera może zaistnieć potrzeba zakupu nowego akumulatora.

1. Ponownie zainstaluj akumulator.
2. Podłącz komputer do gniazda elektrycznego za pomocą zasilacza.
3. Włącz komputer.

Sprawdź lampkę stanu akumulatora — Jeśli lampka stanu akumulatora miga lub świeci się ciągle na pomarańczowo, poziom naładowania akumulatora jest niski lub akumulator jest rozładowany. Podłącz komputer do gniazda elektrycznego.

Jeśli lampka stanu akumulatora miga na zmianę na zielono i pomarańczowo, oznacza to, że temperatura akumulatora jest zbyt wysoka, aby możliwe było rozpoczęcie jego ładowania. Wyłącz komputer, odłącz go od gniazda elektrycznego, aby akumulator i komputer ochłodziły się do temperatury pokojowej.

Jeżeli lampka stanu akumulatora miga szybko na pomarańczowo, akumulator może być uszkodzony. [Skontaktuj się z firmą Dell.](#)

Sprawdź temperaturę akumulatora — Jeżeli temperatura akumulatora jest niższa niż 0°C (32°F), uruchomienie komputera jest niemożliwe.

Sprawdź gniazdo elektryczne — Upewnij się, że gniazdo elektryczne jest sprawne, sprawdzając je za pomocą innego urządzenia, np. lampy.

Sprawdź zasilacz — Sprawdź połączenia przewodu zasilacza. Jeśli zasilacz wyposażony jest w lampkę, zobacz, czy lampka świeci.

Podłącz komputer bezpośrednio do gniazda elektrycznego — Sprawdź, czy komputer się włączy, gdy pominięte zostaną urządzenia zabezpieczające, rozgałęźniki i przedłużacze.

Wyeliminuj potencjalne zakłócenia — Wyłącz znajdujące się blisko wentylatory, lampy fluorescencyjne i halogenowe lub inny sprzęt.

Dostosuj właściwości zasilania — Patrz część [Tryby zarządzania energią](#).

Popraw osadzenie modułów pamięci — Jeśli lampka zasilania komputera jest włączona, a wyświetlacz pozostaje ciemny, [ponownie zainstaluj moduły pamięci](#).

Dokowanie zasilania, gdy komputer jest włączony

Jeżeli komputer jest podłączony do urządzenia Dell D/Dock lub Dell D/Port w czasie pracy, obecność urządzenia dokującego jest ignorowana aż do podłączenia zasilacza do komputera.

Problemy z drukarką

 **OSTRZEŻENIE:** Przed rozpoczęciem **którejkolwiek procedury opisanej w tej sekcji należy** zapoznać się z instrukcjami dotyczącymi bezpieczeństwa podanymi w *Przewodniku z informacjami o produkcie*.

 **UWAGA:** Jeżeli potrzebna jest pomoc techniczna dotycząca drukarki, należy zadzwonić do jej producenta.

Przejrzyj dokumentację drukarki — Znajdują się w niej informacje dotyczące konfiguracji i rozwiązywania problemów.

Sprawdź, czy drukarka jest włączona.

Sprawdź połączenia kabli drukarki —

- 1 Informacje dotyczące połączeń kablowych można znaleźć w dokumentacji drukarki.
- 1 Upewnij się, że kable drukarki są prawidłowo podłączone do drukarki i do komputera.

Sprawdź gniazdo elektryczne — Upewnij się, że gniazdo elektryczne jest sprawne, sprawdzając je za pomocą innego urządzenia, np. lampy.

Upewnij się, że drukarka jest rozpoznawana przez system Windows —

1. Kliknij przycisk **Start**, kliknij polecenie **Control Panel** (Panel sterowania), a następnie kliknij pozycję **Printers and Other Hardware** (Drukarki i inny sprzęt).
2. Kliknij pozycję **View installed printers or fax printers** (Wyświetl zainstalowane drukarki lub faks-drukarki). Jeśli drukarka jest wymieniona na liście, prawym przyciskiem myszy kliknij jej ikonę.
3. Kliknij **Properties** (Właściwości), a następnie kliknij zakładkę **Ports** (Porty). W przypadku drukarki równoległej należy się upewnić, że w polu **Print to the following port(s):** (Drukuj do następujących portów:) jest wybrana opcja **LPT1** (Port drukarki). W przypadku drukarki USB należy się upewnić, że w polu **Print to the following port(s):** (Drukuj do następujących portów:) jest wybrana opcja **USB**.

Zainstaluj ponownie sterownik drukarki — Patrz dokumentacja drukarki

Problemy ze skanerem

 **OSTRZEŻENIE:** Przed rozpoczęciem **którejkolwiek procedury opisanej w tej sekcji** należy zapoznać się z instrukcjami dotyczącymi bezpieczeństwa podanymi w *Przewodniku z informacjami o produkcji*.

 **UWAGA:** Jeżeli potrzebna jest pomoc techniczna dotycząca skanera, należy zadzwonić do jego producenta.

Przejrzyj dokumentację skanera — Znajdują się w niej informacje dotyczące konfiguracji i rozwiązywania problemów.

Odblokuj skaner — Sprawdź, czy skaner jest odblokowany, jeżeli ma on zatrask lub przycisk blokowania.

Ponownie uruchom komputer i jeszcze raz sprawdź skaner

Sprawdź połączenia kabli —

- 1 Informacje dotyczące połączeń kabla można znaleźć w dokumentacji skanera.
- 1 Upewnij się, że kable skanera są prawidłowo podłączone do skanera i do komputera.

Sprawdź, czy skaner jest rozpoznawany przez system Microsoft Windows —

1. Kliknij przycisk **Start**, kliknij polecenie **Control Panel** (Panel sterowania), a następnie kliknij pozycję **Printers and Other Hardware** (Drukarki i inny sprzęt).
2. Kliknij opcję **Scanners and Cameras** (Skanery i kamery).

Jeżeli skaner znajduje się na liście, zostanie rozpoznany przez system Windows.

Zainstaluj ponownie sterownik skanera — Patrz dokumentacja skanera.

Problemy z dźwiękiem i głośnikami.

 **OSTRZEŻENIE:** Przed rozpoczęciem **którejkolwiek procedury opisanej w tej sekcji** należy zapoznać się z instrukcjami dotyczącymi bezpieczeństwa podanymi w *Przewodniku z informacjami o produkcji*.

Brak dźwięku z wbudowanego głośnika

Dostosuj regulację głośności w systemie Windows — Kliknij dwukrotnie ikonę głośnika znajdującą się w prawym dolnym rogu ekranu. Upewnij się, że dźwięk jest wystarczająco głośny i nie jest wyciszony. Dostosuj poziom głośności, tony niskie lub wysokie, aby wyeliminować zniekształcenia.

Regulowanie głośności za pomocą skrótów klawiaturowych — Naciśnij klawisze <Fn><End>, aby wyłączyć (wyciszyć) lub ponownie włączyć wbudowany głośnik.

Zainstaluj ponownie sterownik karty dźwiękowej — Patrz sekcja „[Ponowna instalacja sterowników i programów narzędziowych](#)”.

Brak dźwięku z głośników zewnętrznych

 **UWAGA:** Regulacja głośności w niektórych odtwarzaczach MP3 zastępuje ustawienie głośności w systemie Windows. Jeśli były odtwarzane utwory MP3, upewnij się, że głośność w odtwarzaczu nie została zmniejszona ani wyłączona.

Upewnij się, że głośniki i głośnik niskotonowy są włączone — Patrz schemat konfiguracyjny dostarczony wraz z głośnikami. Jeżeli głośniki są wyposażone w regulatory głośności, tak dostosuj poziom głośności, tony niskie i wysokie, aby wyeliminować zniekształcenia.

Dostosuj regulację głośności w systemie Windows — Kliknij raz lub dwukrotnie ikonę głośnika znajdującą się w prawym dolnym rogu ekranu. Upewnij się, że dźwięk jest wystarczająco głośny i nie jest wyciszony.

Odcłącz słuchawki od złącza słuchawek — Dźwięk w głośnikach jest automatycznie wyłączany, gdy słuchawki są podłączone do złącza słuchawek, znajdującego się na panelu przednim komputera.

Sprawdź gniazdo elektryczne — Upewnij się, że gniazdo elektryczne jest sprawne, sprawdzając je za pomocą innego urządzenia, np. lampy.

Wyeliminuj potencjalne zakłócenia — Wyłącz znajdujące się blisko wentylatory, lampy fluorescencyjne lub halogenowe, aby sprawdzić, czy zakłócenia nie pochodzą od tych urządzeń.

[Ponownie zainstaluj sterownik audio.](#)

Uruchom program [Dell Diagnostics](#).

Brak dźwięku w słuchawkach

Sprawdź połączenie kabla słuchawek — Upewnij się, że kabel słuchawek jest dobrze wciśnięty do złącza słuchawek.

Dostosuj regulację głośności w systemie Windows — Kliknij raz lub dwukrotnie ikonę głośnika znajdującą się w prawym dolnym rogu ekranu. Upewnij się, że dźwięk jest wystarczająco głośny i nie jest wyciszony.

Problemy z panelem dotykowym lub myszą

Sprawdź ustawienia panelu dotykowego —

1. Kliknij przycisk Start, kliknij polecenie Control Panel (Panel sterowania), a następnie kliknij pozycję Printers and Other Hardware (Drukarki i inny sprzęt).
2. Kliknij ikonę **Mouse** (Mysz).
3. Spróbuj zmienić ustawienia.

Sprawdź kabel myszy — Wyłącz komputer. Odcłącz kabel myszy, sprawdź, czy nie jest on uszkodzony, i ponownie podłącz mocno kabel.

Jeśli korzystasz z przedłużacza myszy, odłącz go i podłącz mysz bezpośrednio do komputera.

Aby sprawdzić, czy problem dotyczy myszy, sprawdź panel dotykowy –

1. Wyłącz komputer.
2. Odłącz mysz.
3. Włącz komputer.
4. Na pulpicie systemu Windows użyj panelu dotykowego do przesuwania kursora, zaznacz ikonę i otwórz ją.

Jeśli panel dotykowy działa poprawnie, być może mysz jest uszkodzona.

Sprawdź ustawienia programu konfiguracji systemu – Sprawdź, czy program konfiguracji systemu w opcji dotyczącej urządzenia wskazującego wyświetla prawidłowe urządzenie. (Mysz USB jest rozpoznawana przez komputer automatycznie bez potrzeby zmieniania jakichkolwiek ustawień).

Przetestuj kontroler myszy – Aby przetestować kontroler myszy (odpowiadający za ruch wskaźnika) i działanie panelu dotykowego lub przycisków myszy, uruchom test myszy (Mouse) w grupie testowej **Pointing Devices** (Urządzenia wskazujące) w programie [Dell Diagnostics](#).

Zainstaluj ponownie sterownik panelu dotykowego – Patrz sekcja „[Ponowna instalacja sterowników i programów narzędziowych](#)”.

Problemy z obrazem i monitorem

⚠ OSTRZEŻENIE: Przed rozpoczęciem **którejkolwiek procedury opisanej w tej sekcji należy zapoznać się z instrukcjami dotyczącymi bezpieczeństwa** podanymi w *Przewodniku z informacjami o produkcji*.

Jeżeli na wyświetlaczu nie ma obrazu

⚠ UWAGA: Jeśli wykorzystywany program wymaga wyższej rozdzielczości niż obsługiwana przez komputer użytkownika, zaleca się podłączenie zewnętrznego monitora do komputera.

Sprawdź akumulator – W przypadku zasilania komputera akumulatorem poziom naładowania akumulatora może być bardzo niski. Podłącz komputer do gniazda elektrycznego, korzystając z zasilacza, i włącz komputer.

Sprawdź gniazdo elektryczne – Upewnij się, że gniazdo elektryczne jest sprawne, sprawdzając je za pomocą innego urządzenia, np. lampy.

Sprawdź zasilacz – Sprawdź połączenia przewodu zasilacza. Jeśli zasilacz wyposażony jest w lampkę, zobacz, czy lampka świeci.

Podłącz komputer bezpośrednio do gniazda elektrycznego – Sprawdź, czy komputer się włącza, gdy pominięte zostaną urządzenia zabezpieczające, rozgałęźniki i przedłużacze.

Dostosuj opcje właściwości zasilania – Wyszukaj słowo kluczowe *standby* (gotowość) w Windows Help and Support Center (Centrum pomocy i obsługi technicznej systemu Windows).

Przełącz wyświetlanie obrazu – Jeśli komputer jest połączony z zewnętrznym monitorem, naciśnij klawisze <Fn><F8>, aby przełączyć obraz na wyświetlacz.

Jeżeli obraz na wyświetlaczu jest trudny do odczytania

Regulacja jaskrawości – Naciśnij klawisz <Fn> oraz strzałkę w górę lub w dół.

Odsuń zewnętrzny głośnik niskotonowy od komputera lub monitora – Jeżeli podłączony zestaw głośników zewnętrznych posiada wydzielony głośnik niskotonowy, należy się upewnić, czy zachowany został przynajmniej 60 cm odstęp pomiędzy głośnikiem niskotonowym a komputerem lub monitorem zewnętrznym.

Wyeliminuj potencjalne zakłócenia – Wyłącz znajdujące się blisko wentylatory, lampy fluorescencyjne i halogenowe lub inny sprzęt.

Obróć komputer w innym kierunku – Wyeliminuj odbicia promieni słonecznych, powodujące obniżenie jakości obrazu.

Wyreguluj ustawienia wyświetlania systemu Windows –

1. Kliknij przycisk **Start**, a następnie kliknij polecenie **Control Panel** (Panel sterowania).
2. Kliknij ikonę **Appearance and Themes** (Wygląd i kompozycje).
3. Kliknij obszar, który chcesz zmienić, lub kliknij ikonę **Display** (Ekran).
4. Wypróbuj różne ustawienia opcji **Color quality** (Jakość kolorów) i **Screen resolution** (Rozdzielczość ekranu).

Przeprowadź testy diagnostyczne wideo – Jeśli nie zostanie wyświetlony komunikat o błędzie, a problem z wyświetlaczem nadal występuje, jednak wyświetlacz nie jest całkowicie ciemny, przeprowadź testy urządzeń **wideo** w programie [Dell Diagnostics](#). Następnie [skontaktuj się z firmą Dell](#).

Patrz sekcja „Komunikaty o błędach” – Jeśli wyświetlony zostanie komunikat o błędzie, patrz sekcja „[Komunikaty o błędach](#)”.

Jeżeli można odczytać tylko część obrazu na wyświetlaczu

Podłącz monitor zewnętrzny –

1. Wyłącz komputer i podłącz do niego monitor zewnętrzny.
2. Włącz komputer i monitor, po czym wyreguluj jasność i kontrast monitora.

Jeśli zewnętrzny monitor zadziała, może to oznaczać, że jest uszkodzony wyświetlacz lub kontroler grafiki. [Skontaktuj się z firmą Dell](#).

[Powrót do spisu treści](#)

[Powrót do spisu treści](#)

Dane techniczne

Podręcznik użytkownika komputera Dell™ Latitude™ D410

Procesor	
Typ procesora	Intel® Pentium® M
Pamięć podręczna L1	32 kB pamięci podręcznej instrukcji i 32 kB danych
Pamięć podręczna L2	2 MB
Częstotliwość magistrali zewnętrznej	533 MHz

Informacje o systemie	
Systemowy zestaw układów	Intel 82915GM, 82801FBM
Szerokość magistrali danych procesora	64 bity
Szerokość magistrali DRAM	jednokanałowa DDR2, 400 MHz/533 MHz (niezależny 64-bitowy kanał danych pamięci)
Szerokość szyny adresowej procesora	32 bity
Pamięć Flash EPROM	2 MB
Magistrala graficzna	zintegrowane
Magistrala PCI	32 bity

Karta PC	
Kontroler CardBus	kontroler Texas Instruments PCI 6515 CardBus (obsługuje karty USB express przez adapter w gnieździe CardBus)
Złącze karty PC	jedno (obsługuje kartę typu I lub II)
Obsługiwane karty	3,3 V oraz 5 V
Rozmiar złącza kart PC	68-stykowa
Szerokość danych (maksymalna)	PCMCIA — 16 bitów CardBus — 32 bity

Pamięć	
Złącze modułu pamięci	dwa gniazda SODIMM dostępne dla użytkownika
Pojemność modułu pamięci	256 MB, 512 MB i 1 GB
Typ pamięci	400 MHz lub 533 MHz DDR2 SDRAM SODIMM
Minimalna pojemność pamięci	256 MB
Maksymalna pojemność pamięci	2 GB

Porty i złącza	
Audio	złącze mikrofonu, stereofoniczne złącze słuchawek
Port podczerwieni	czujnik zgodny ze standardem IrDA Standard 1.1 (Fast IR) oraz IrDA Standard 1.0 (Slow IR)
Mini PCI	gniazdo karty Mini PCI typu IIIA
Modem	port RJ-11
Karta sieciowa	port RJ-45
USB	dwa 4-stykowe złącza zgodne z USB 2.0 (obejmują złącze D/Bay) i jedno zasilane złącze USB
Wideo	złącze 15-stykowe

Komunikacja	
Modem:	
Rodzaj	v.92 56K MDC (opcjonalny)
Kontroler	softmodem

Interfejs	magistrala AC 97 (wewnętrzna)
Karta sieciowa	10/100/1000 Ethernet LAN na płycie systemowej
Komunikacja bezprzewodowa	wewnętrzna karta Mini PCI Wi-Fi (802.11b, 802.11b/g lub 802.11a/b/g) i technologia bezprzewodowa Bluetooth® (opcjonalna)

Grafika	
Standard grafiki	zintegrowana z płytą systemową, 128-bitowa z przyspieszeniem sprzętowym
Magistrala danych	zintegrowane wideo
Kontroler grafiki	Intel Extreme Graphics
Pamięć kontrolera grafiki	Zintegrowane wideo do 128 MB współdzielonej pamięci systemu. UWAGA: Do 128 MB wspólnej pamięci, jeżeli całkowita ilość pamięci w komputerze jest równa 512 MB lub więcej; do 64 MB wspólnej pamięci, jeżeli całkowita ilość pamięci w komputerze jest mniejsza niż 512 MB.
Interfejs wyświetlacza LCD	LVDS
Wyjście koloru	16,7 miliona

Dźwięk	
Typ audio	AC 97 (dźwięk)
Kontroler audio	Sigmatel 9751
Konwersja stereo	18-bitowa (analogowo-cyfrowa) 20-bitowa (cyfrowo-analogowa)
Złącza:	
Wewnętrzne	AC 97
Zewnętrzne	złącze wejściowe mikrofonu, stereofoniczne złącze słuchawek
Głośniki	jeden głośnik 8 omów, 1 W
Regulacja głośności	skrótowy klawiaturowy, menu programu, przyciski wyciszania i regulacji głośności

Wyświetlacz	
Rodzaj (aktywna matryca TFT)	XGA
Wymiary:	
Wysokość	199,5 mm (8,0 cali)
Szerokość	261,5 mm (10,5 cala)
Przekątna	307,3 mm (12,1 cala)
Maksymalna rozdzielczość	1024 x 768 przy 262 000 kolorów
Kąt rozwarcia	0° (zamknięty) do 180°
Kąty widzenia:	
Poziomo	±40°
Pionowo	+10°/-30°
0,28 x 0,28 mm (XGA)	0,28 mm
Zużycie energii (panel z podświetlaniem) (maksymalnie)	4,0 W (zależy od warunków pracy)
Regulacja	jasność można regulować za pomocą skrótów klawiaturowych

Klawiatura	
Liczba klawiszy	87 (USA i Kanada); 88 (Europa); 91 (Japonia)
Układ klawiatury	QWERTY/AZERTY/Kanji

Panel dotykowy	
-----------------------	--

Rozdzielczość położenia X/Y (tryb tablicy grafiki)	240 cpi
Rozmiar:	
Szerokość	obszar aktywny czujnika: 64,88 mm (2,55 cala)
Wysokość	prostokąt: 48,88 mm (1,92 cala)

Wodzik	
Rozdzielczość położenia X/Y (tryb tablicy grafiki)	250 pomiarów/s przy 100 gramach-siła
Rozmiar	wystaje 0,5 mm ponad otaczające klawisze

Akumulator	
Rodzaj	6-komorowy „inteligentny” litowo-jonowy (53 Wh) (standard) 9-komorowy „inteligentny” litowo-jonowy (80 Wh) (opcjonalny)
Wymiary:	
Głębokość	88,5 mm (3,48 cala)
Wysokość	21,5 mm (0,83 cala)
Szerokość	139,0 mm (5,47 cala)
Masa	0,32 kg (0,7 funta) (6-komorowy)
Napięcie	11,1 V prądu stałego
Czas ładowania (przybliżony):	
Komputer włączony	2,5 godziny
Komputer wyłączony	1 godzina
Czas pracy	zależy od warunków pracy; w pewnych warunkach wysokiego zużycia energii może być znacznie skrócony Więcej informacji na temat metod wydłużania czasu pracy akumulatora można znaleźć w części Korzystanie z akumulatora .
Okres eksploatacji (przybliżony)	300 cykli rozładowania/ładowania
Zakres temperatur:	
Podczas pracy	od 0°C do -35°C (od 32°F do 95°F)
Podczas przechowywania	-20°C do 65°C (-4°F do 149°F)

Zasilacz	
UWAGA: Zasilacz 90 W jest opcjonalny i może nie być wysyłany ze wszystkimi komputerami.	
Typy	90 W i 65 W
Napięcie wejściowe	90–264 V prądu zmiennego (obydwa)
Prąd wejściowy	1,5 A (obydwa)
Częstotliwość wejściowa	47–63 Hz (obydwa)
Prąd wyjściowy	
90 W	5,62 A (maksymalnie w impulsie 4-sekundowym); 4,62 A (praca ciągła)
65 W	4,34 A (maksymalny przy 4-sekundowym impulsie); 3,34 A (praca ciągła)
Prąd wyjściowy	65 W lub 90 W
Znamionowe napięcie wyjściowe	19,5 V prądu stałego (obydwa)
Wymiary:	
Wysokość	33,8–34,6 mm (1,34–1,36 cala) (90 W) 27,8–28,6 mm (1,10–1,12 cala) (65 W)
Szerokość	60,9 mm (2,39 cala) (90 W) 57,9 mm (2,28 cala) (65 W)
Długość	153,42 mm (6,04 cala) (90 W) 137,2 mm (5,40 cala) (65 W)
Masa (bez kabli)	0,46 kg (1,01 funta) (90 W)

	0,36 kg (0,79 funta) (65 W)
Zakres temperatur:	
Podczas pracy	0°C do 40°C (32°F do 104°F) (obydwa)
Podczas przechowywania	-40°C do 70°C (-40°F do 158°F) (obydwa)

Wymiary i masa	
Wysokość	31,9 mm (1,3 cala)
Szerokość	278,0 mm (11,1 cala)
Głębokość	238,0 mm (9,5 cala)
UWAGA: Masa komputera różni się w zależności od konfiguracji i zmiennych wytwarzania.	
Masa	1,7 kg (3,8 funta)



Środowisko pracy	
Zakres temperatur:	
Podczas pracy	od 0°C do 35°C (od 32°F do 95°F)
Podczas przechowywania	od -40°C do 65°C (od -4°F do 149°F)
Względna wilgotność (maksymalna):	
Podczas pracy	10% - 90% (bez kondensacji)
Podczas przechowywania	5% - 95% (bez kondensacji)
Maksymalne wibracje (z wykorzystaniem spektrum losowych wibracji, które symulują środowisko użytkownika):	
Podczas pracy	0,66 GRMS
Podczas przechowywania	1,30 GRMS
Maksymalny wstrząs (mierzony dla dysku twardego z zaparkowanymi głowicami i impulsu pół-sinusoidalnego o długości 2 ms):	
Podczas pracy	142 G, 70 cali/s
Podczas przechowywania	163 G
Wysokość nad poziomem morza (maksymalna):	
Podczas pracy	od -15,2 do 3048 m (od -50 do 10 000 stóp)
Podczas przechowywania	od -15,2 do 10 668 m (od -50 do 35 000 stóp)

[Powrót do spisu treści](#)

[Powrót do spisu treści](#)



Podręcznik użytkownika komputera Dell™ Latitude™ D410

Kliknij łącza po lewej stronie, aby uzyskać informacje na temat funkcji i działania komputera. Informacje na temat pozostałej dokumentacji dołączonej do komputera można znaleźć w części „[Wyszukiwanie informacji](#)”.

-  **UWAGA:** Sekcja UWAGA wskazuje na ważną informację, pozwalającą lepiej wykorzystać posiadany komputer.
-  **POUCZENIE:** Sekcja OSTRZEŻENIE informuje o sytuacjach, w których występuje ryzyko uszkodzenia sprzętu lub utraty danych, i przedstawia sposoby uniknięcia problemu.
-  **OSTRZEŻENIE:** Sekcja PRZESTROGA informuje o sytuacjach, w których występuje ryzyko uszkodzenia sprzętu, obrażeń ciała lub śmierci.

Pełną listę skrótów i skrótowców można znaleźć w sekcji [Słowniczek](#).

Jeśli zakupiono komputer firmy Dell™ z serii n, żadne odniesienia do systemu operacyjnego Microsoft® Windows® zawarte w tym dokumencie nie mają zastosowania.

-  **UWAGA:** Niektóre funkcje mogą nie być dostępne dla danego komputera lub w pewnych krajach.
-  **UWAGA:** Dysk CD Drivers and Utilities i dysk CD z systemem operacyjnym są opcjonalne i mogą nie być dostarczane ze wszystkimi komputerami.

Informacje zawarte w tym dokumencie mogą ulec zmianie bez uprzedzenia.
©2004–2005 Dell Inc. Wszelkie prawa zastrzeżone.

Powielanie w jakikolwiek sposób bez pisemnej zgody firmy Dell Inc. jest surowo zakazane.

Znaki towarowe użyte w tekście: Dell, logo DELL, Dell TravelLite, DellNet, Axim, Inspiron, Dell Precision, Dimension, OptiPlex, Latitude, PowerEdge, PowerVault, PowerApp, Strike Zone i Dell OpenManage są znakami towarowymi firmy Dell Inc.; Intel, Pentium i Intel SpeedStep są zarejestrowanymi znakami towarowymi firmy Intel Corporation; Microsoft, Windows i Outlook są zarejestrowanymi znakami towarowymi firmy Microsoft Corporation; Bluetooth jest zarejestrowanym znakiem towarowym należącym do firmy Bluetooth SIG, Inc.; i jest używany przez firmę Dell w ramach licencji; ENERGY STAR jest zarejestrowanym znakiem towarowym Agencji Ochrony Środowiska USA. Firma Dell Inc. uczestniczy w programie ENERGY STAR i sprawdziła, że ten produkt spełnia zalecenia ENERGY STAR dotyczące oszczędności energii.

Tekst może zawierać także inne znaki towarowe i nazwy towarowe odnoszące się do podmiotów posiadających prawa do tych znaków i nazw lub do ich produktów. Dell Inc. nie rości sobie praw do jakichkolwiek znaków towarowych i nazw towarowych, których nie jest prawnym właścicielem.

Model PP06S

Grudzień 2005 Nr ref. W7405 Wersja A02

[Powrót do spisu treści](#)

Podróżowanie z komputerem

Podręcznik użytkownika komputera Dell™ Latitude™ D410

- [Identyfikacja komputera](#)
- [Pakowanie komputera](#)
- [Wskazówki dotyczące podróżowania](#)

Identyfikacja komputera

- 1 Dołącz do komputera wizytówkę lub inną etykietkę ze swoimi danymi.
- 1 Zapisz swój znacznik usługi i umieść go w bezpiecznym miejscu, z dala od komputera lub walizki. Użyj znacznika usługi podczas zgłaszania utraty lub kradzieży komputera odpowiednim służbom porządkowym i firmie Dell.
- 1 Utwórz na pulpicie systemu Microsoft® Windows® plik o nazwie **if_found** (w przypadku znalezienia komputera). Umieść w tym pliku informacje, takie jak swoje imię, nazwisko, adres i numer telefonu.
- 1 Skontaktuj się z firmą obsługującą karty kredytowe, aby sprawdzić, czy oferuje kodowane znaczniki identyfikacyjne.

Pakowanie komputera

- 1 Odłącz wszystkie urządzenia zewnętrzne podłączone do komputera i umieść je w bezpiecznym miejscu. Wyjmij wszystkie kable podłączone do zainstalowanych kart PC i [wyjmij wszystkie rozszerzone karty PC](#).
 - 1 Naładuj całkowicie akumulator oraz wszystkie akumulatory zapasowe, które również zamierzasz zabrać ze sobą.
 - 1 Wyłącz komputer.
 - 1 Odłącz zasilacz.
- ➡ **POUCZENIE:** Podczas zamykania wyświetlacza przedmioty pozostawione na klawiaturze mogą go uszkodzić.
- 1 Usuń z klawiatury i podkładki pod dłonie wszystkie obce przedmioty, takie jak spinacze biurowe, pióra i papier, a następnie zamknij wyświetlacz.
 - 1 Używając opcjonalnej walizki przenośnej firmy Dell™, zapakuj komputer razem z jego akcesoriami.
 - 1 Razem z komputerem nie należy pakować takich przedmiotów jak pianka do golenia, woda kolońska, perfumy lub żywność.
 - 1 Chroń komputer, akumulatory i dysk twardy przed skrajnymi temperaturami, nadmiernym działaniem światła słonecznego oraz przed brudem, kurzem i cieciami.
- ➡ **POUCZENIE:** Jeśli komputer był wystawiony na działanie skrajnych temperatur, przed włączeniem zasilania należy odczekać 1 godzinę, aby dostosował się do temperatury pokojowej.
- 1 Zapakuj komputer tak, aby nie przesunął się w bagażniku samochodu ani na górnej półce bagażowej.
- ➡ **POUCZENIE:** W trakcie podróży nie nadawaj komputera na bagaż.

Wskazówki dotyczące podróżowania

- ➡ **POUCZENIE:** Nie należy przenosić komputera podczas korzystania z napędu optycznego. Może to spowodować utratę danych.
- 1 Rozważ wyłączenie urządzeń bezprzewodowych, aby maksymalnie wydłużyć czas działania akumulatora. Aby wyłączyć łączność bezprzewodową, naciśnij <Fn><F2>.
 - 1 Rozważ zmianę ustawień opcji zarządzania energią, aby zmaksymalizować czas działania akumulatora (patrz [Tryby zarządzania energią](#)).
 - 1 Jeżeli podróż ma charakter międzynarodowy, należy mieć przy sobie dowód własności komputera (lub dokument uprawniający do jego używania, jeśli komputer jest własnością firmy), aby przyspieszyć odprawę celną. Zorientuj się w przepisach celnych obowiązujących w krajach, które zamierzasz odwiedzić, i rozważ zaopatrzenie się u odpowiednich władz w międzynarodowy karnet (znany także jako *passport handlowy*).
 - 1 Upewnij się, że wiesz, jakie gniazda elektryczne są używane w krajach, które zamierzasz odwiedzić oraz, że posiadasz odpowiednie zasilacze.
 - 1 Dowiedz się od firmy obsługującej karty kredytowe, jakie rodzaje pomocy oferuje użytkownikom komputerów przenośnych w sytuacjach krytycznych.

Podróżowanie samolotem

- 1 Upewnij się, że masz przy sobie naładowany akumulator na wypadek, gdyby pracownik ochrony poprosił o włączenie komputera.
- ➡ **POUCZENIE:** Komputera nie należy wystawiać na działanie wykrywacza metali. Komputer można przepuścić przez skaner rentgenowski lub poprosić o jego ręczne sprawdzenie.

- 1 Zanim użyjesz komputera na pokładzie samolotu, sprawdź, czy jest to dozwolone. Niektóre linie lotnicze zabraniają korzystania z urządzeń elektronicznych podczas lotu. Wszystkie linie lotnicze zabraniają korzystania z urządzeń elektronicznych w momencie startu i lądowania.

Jeżeli komputer zostanie zgubiony lub skradziony

- 1 Skontaktuj się z odpowiednimi służbami, aby zgłosić kradzież lub zgubienie komputera. Dołącz znacznik usług do opisu komputera. Poproś o przypisanie numeru sprawy kradzieży lub zagubienia i zapisz numer ten numer oraz nazwę, adres i numer telefonu organu zajmującego się tą sprawą. Jeżeli jest to możliwe, postaraj się uzyskać nazwisko funkcjonariusza zajmującego się śledztwem.



UWAGA: Jeżeli znasz miejsce kradzieży lub zgubienia komputera, skontaktuj się ze służbami odpowiedzialnymi za ten obszar. Jeżeli nie znasz tego miejsca, skontaktuj się ze służbami odpowiednimi dla miejsca, gdzie mieszkasz.

- 1 Jeżeli komputer jest własnością firmy, powiadom dział ochrony firmy.
- 1 Skontaktuj się z obsługą klienta firmy Dell, aby zgłosić utratę komputera. Podaj znacznik usługi komputera, numer sprawy oraz nazwę, adres i numer telefonu służby, której zgłoszona została utrata komputera. Jeżeli jest to możliwe, podaj nazwisko funkcjonariusza zajmującego się śledztwem.

Pracownik pomocy technicznej firmy Dell zanotuje relację użytkownika w powiązaniu ze znacznikiem usługi komputera i zaznaczy stan komputera jako zgubiony lub skradziony. Jeżeli ktoś skontaktuje się z firmą Dell po pomoc techniczną i poda znacznik usługi użytkownika, komputer zostanie automatycznie zidentyfikowany jako zgubiony lub skradziony. Pracownik pomocy technicznej spróbuje uzyskać numer telefonu i adres osoby dzwoniącej. Następnie firma Dell skontaktuje się ze służbą, której zgłoszone zostało zgubienie lub kradzież komputera.

[Powrót do spisu treści](#)

[Powrót do spisu treści](#)

Bezprzewodowa sieć lokalna

Podręcznik użytkownika komputera Dell™ Latitude™ D410

- [Przegląd](#)
- [Łączenie się z siecią WLAN](#)

Przegląd

Sieć WLAN jest to szereg wzajemnie połączonych komputerów komunikujących się ze sobą bezprzewodowo, a nie za pomocą kabla sieciowego podłączonego do każdego komputera. W sieci WLAN komputery łączą się za pośrednictwem urządzenia radiowego zwanego punktem dostępowym lub ruterem bezprzewodowym, który umożliwia dostęp do sieci oraz/lub Internetu. Punkt dostępowy (ruter bezprzewodowy) oraz karta sieci WLAN w komputerze komunikują się, używając anten do wysyłania sygnałów radiowych.

Co jest potrzebne do nawiązania połączenia w sieci WLAN

Do uruchomienia sieci WLAN potrzebne są:

1. Szybkie (szerokopasmowe) łącze z Internetem (łącze kablowe lub DSL)
1. Podłączony i działający modem szerokopasmowy
1. Punkt dostępowy lub ruter bezprzewodowy
1. Karta sieci WLAN w każdym komputerze, który ma być połączony z siecią WLAN
1. Kabel sieciowy ze złączem sieciowym (RJ-45)

Kontrola karty WLAN

Zależnie od wyboru dokonanego przy zakupie, posiadany komputer może być wyposażony w wiele różnych elementów. To, czy posiadany komputer zawiera kartę sieci WLAN i jakiego typu jest to karta, można sprawdzić w jednym z następujących miejsc:

1. Przycisk **Start** i opcja **Connect To** (Połącz z)
1. Potwierdzenie zamówienia danego komputera

Przycisk Start i opcja Connect To (Połącz z)

1. Kliknij przycisk **Start**.
2. Wskaż opcję **Connect To** (Połącz z), a następnie kliknij **Show all connections** (Pokaż wszystkie połączenia).

Jeśli w polu **LAN or High-Speed Internet** (Sieć lokalna i szybki Internet) nie widać opcji **Wireless Network Connection** (Bezprzewodowe połączenie sieciowe), komputer może nie mieć karty sieci WLAN.

Jeśli opcja **Wireless Network Connection** (Bezprzewodowe połączenie sieciowe) jest widoczna, komputer ma kartę sieci WLAN. Aby przejrzeć szczegółowe informacje na temat karty sieci WLAN:

1. Kliknij prawym przyciskiem myszy opcję **Wireless Network Connection** (Bezprzewodowe połączenie sieciowe).
2. Kliknij polecenie **Properties** (Właściwości). Wyświetlone zostanie okno **Wireless Network Connection Properties** (Właściwości połączenia z siecią bezprzewodową). Na zakładce **General** (Ogólne) widoczna jest nazwa karty sieciowej i numer modelu.

 **UWAGA:** Jeśli w posiadanym komputerze ustawiona jest opcja **Classic Start menu** (Klasyczne menu Start), połączenia sieciowe można przejrzeć, klikając przycisk **Start**, **Settings** (Ustawienia), a następnie wskazując **Network Connections** (Połączenia sieciowe). Jeśli nie widać opcji **Wireless Network Connection** (Bezprzewodowe połączenie sieciowe), komputer może nie mieć karty sieci WLAN.

Potwierdzenie zamówienia danego komputera

Potwierdzenie zamówienia otrzymywane po zamówieniu komputera zawiera listę sprzętu i oprogramowania wysłanego wraz z komputerem.

Konfiguracja nowej sieci WLAN

Podłączanie routera bezprzewodowego i modemu szerokopasmowego

1. Uzyskaj od swojego dostawcy usług internetowych szczegółowe informacje na temat wymagań odnośnie łączenia się za pomocą modemu szerokopasmowego.
2. Przed podjęciem próby skonfigurowania bezprzewodowego dostępu do Internetu sprawdź, czy uruchomiony został dostęp do Internetu za pośrednictwem modemu szerokopasmowego.
3. Zainstaluj oprogramowanie wymagane przez ruter bezprzewodowy. Z ruterem został prawdopodobnie dostarczony instalacyjny dysk CD. Instalacyjny dysk CD zawiera zwykle wszystkie informacje na temat instalacji i rozwiązywania problemów. Zainstaluj wymagane oprogramowanie zgodnie z instrukcjami producenta routera.
4. Wyłącz komputer i inne okoliczne komputery z dostępem bezprzewodowym, posługując się menu **Start**.
5. Wyjmij z gniazdka wtyczkę zasilania modemu szerokopasmowego.
6. Odłącz od komputera i modemu kabel sieciowy.

 **UWAGA:** Przed przystąpieniem do dalszej konfiguracji sieci odczekaj przynajmniej 5 minut od chwili odłączenia modemu szerokopasmowego.

7. Odłącz kabel zasilacza od routera bezprzewodowego, aby mieć pewność, że nie jest zasilany.
8. Podłącz kabel sieciowy do gniazda sieciowego (RJ-45) niezasilanego modemu szerokopasmowego.
9. Podłącz drugi koniec kabla sieciowego do gniazda sieciowego (RJ-45) niezasilanego routera bezprzewodowego.
10. Upewnij się, że do modemu szerokopasmowego nie są podłączone żadne inne kable sieciowe lub USB, poza kablem łączącym modem i ruter bezprzewodowy.

 **UWAGA:** Aby uniknąć problemów z połączeniem, uruchom ponownie urządzenia sieciowe w opisanej poniżej kolejności.

11. Włącz tylko modem szerokopasmowy i odczekaj przynajmniej 2 minuty, aż jego praca się ustabilizuje. Po 2 minutach przejdź do punktu [12](#).
12. Włącz ruter bezprzewodowy i odczekaj przynajmniej 2 minuty, aż jego praca się ustabilizuje. Po 2 minutach przejdź do punktu [13](#).
13. Uruchom komputer i poczekaj, aż dobiegnie końca procedura uruchomieniowa.
14. Zapoznaj się z dokumentacją routera bezprzewodowego i skonfiguruj urządzenie, wykonując poniższe czynności w odpowiedniej kolejności:
 - 1 Ustanów połączenie pomiędzy komputerem a ruterem bezprzewodowym.
 - 1 Skonfiguruj komunikację pomiędzy ruterem bezprzewodowym a modemem szerokopasmowym.
 - 1 Ustal nazwę routera. Techniczny termin na określenie nazwy routera to identyfikator SSID lub nazwa sieciowa.
15. W razie potrzeby, skonfiguruj połączenie swojej karty sieciowej z siecią bezprzewodową. Patrz [Połączenie z bezprzewodową siecią lokalną](#).

Podłączanie komputera do bezprzewodowej sieci lokalnej (LAN)

 **UWAGA:** Przed połączeniem się z siecią WLAN sprawdź, czy zrealizowane zostały wszystkie zalecenia z części [Konfigurowanie nowej sieci WLAN](#).

 **UWAGA:** Instrukcje pracy w sieci nie dotyczą kart wewnętrznych z technologią bezprzewodową Bluetooth[®] lub produktów dla sieci komórkowych.

Sekcja ta opisuje ogólną procedurę bezprzewodowego łączenia się z siecią. Odmienne będą konkretne nazwy sieciowe i szczegóły konfiguracji. Dalsze informacje na temat przygotowań do podłączenia komputera do sieci WLAN zawiera część [Konfigurowanie nowej sieci WLAN](#).

Do połączenia z siecią karcie sieci WLAN potrzebne jest specjalne oprogramowanie i sterowniki. Oprogramowanie zostało już zainstalowane.

 **UWAGA:** Jeżeli oprogramowanie zostało usunięte lub uszkodzone, postępuj zgodnie z instrukcjami w podręczniku użytkownika bezprzewodowej karty sieciowej. Sprawdź, jakiego typu jest karta sieci WLAN zainstalowana w komputerze i wyszukaj ją w witrynie pomocy technicznej firmy Dell pod adresem support.euro.dell.com. Informacje na temat typu karty sieci WLAN zainstalowanej w komputerze można znaleźć w części [Kontrola karty WLAN](#).

Ustalanie menedżera urządzeń dla sieci bezprzewodowej

Zależnie od zainstalowanego w komputerze oprogramowania, urządzeniami bezprzewodowymi mogą zarządzać różne narzędzia konfiguracyjne:

- 1 Narzędzie klienckie posiadanej karty WLAN
- 1 System operacyjny Windows XP

Aby ustalić, które narzędzie zarządza posiadaną kartą sieci WLAN:

1. Kliknij przycisk **Start**, wskaż pozycję **Settings** (Ustawienia), a następnie kliknij pozycję **Control Panel** (Panel sterowania).
2. Kliknij dwukrotnie opcję **Network Connections** (Połączenia sieciowe).
3. Kliknij prawym przyciskiem myszy ikonę **Wireless Network Connection** (Bezprzewodowe połączenie sieciowe), a następnie kliknij **View Available Wireless Networks** (Pokaż dostępne sieci bezprzewodowe).

Jeśli w oknie **Choose a wireless network** (Wybierz sieć bezprzewodową) widoczny jest komunikat **Windows cannot configure this connection** (System Windows nie może skonfigurować tego połączenia), kartą sieci WLAN zarządza oprogramowanie klienckie karty.

Jeśli w oknie **Choose a wireless network** (Wybierz sieć bezprzewodową) widoczny jest komunikat **Click an item in the list below to connect to a wireless network in range or to get more information** (Kliknij poniższy element, aby połączyć się z dostępną siecią bezprzewodową lub uzyskać dalsze informacje), kartą sieci WLAN zarządza system Windows XP.

Szczegółowe informacje na temat zainstalowanego w komputerze narzędzia do konfiguracji połączeń bezprzewodowych zawiera dokumentacja dot. połączeń bezprzewodowych w Centrum pomocy technicznej i obsługi dla systemu Microsoft Windows.

Aby uzyskać dostęp do Centrum pomocy i obsługi technicznej:

1. Kliknij przycisk **Start** i kliknij **Help and Support** (Pomoc i obsługa techniczna).
2. W obszarze **Pick a Help topic** (Wybierz temat Pomocy) kliknij **Dell User and System Guides** (Podręczniki użytkownika i systemowe firmy Dell).
3. W obszarze **Device Guides** (Podręczniki urządzeń) wybierz dokumentację dla karty sieci bezprzewodowej.

Czynności kończące podłączenie do sieci WLAN

Po włączeniu komputera i wykryciu okolicznej sieci (do korzystania z której komputer nie jest skonfigurowany), na ekranie pojawia się okienko w pobliżu ikony sieci w zasobniku systemowym (w prawym dolnym rogu pulpitu systemu Windows).

Zastosuj się do poleceń w wyświetlanych na ekranie komunikatach narzędzia.

Po skonfigurowaniu komputera do pracy z wybraną siecią bezprzewodową zostanie wyświetlone kolejne okienko z informacją, że komputer został połączony z wybraną siecią.

Następnie, po zalogowaniu się do komputera w obszarze sieci bezprzewodowej, to samo okienko podręczne będzie informować o połączeniu z siecią bezprzewodową.

 **UWAGA:** Wybranie sieci bezpiecznej powoduje, że po monicie należy podać hasło WEP lub WPA. Ustawienia zabezpieczeń sieci są unikatowe dla każdej sieci. Firma Dell nie może dostarczyć tych informacji.

 **UWAGA:** Nawiązanie połączenia z siecią może trwać nawet 1 minutę.

Włączanie/wyłączanie karty WLAN

 **UWAGA:** Jeśli połączenie się z siecią WLAN jest niemożliwe, sprawdź, czy posiadasz wszystkie elementy potrzebne do uruchomienia sieci WLAN (patrz [Co jest potrzebne do nawiązania połączenia z siecią WLAN](#)), a następnie sprawdź, czy bezprzewodowa karta sieciowa jest włączona, naciskając klawisze <Fn><F2>.

Kombinacja klawiszy <Fn><F2> włącza i wyłącza funkcję sieci bezprzewodowej w komputerze.

[Powrót do spisu treści](#)

[Powrót do spisu treści](#)

Korzystanie z systemu Microsoft® Windows® XP

Podręcznik użytkownika komputera Dell™ Latitude™ D410

- [Help and Support Center \(Centrum pomocy i obsługi technicznej\)](#)
- [Klasyczny widok systemu Microsoft® Windows®](#)
- [Kreator czyszczenia pulpitu](#)
- [Przenoszenie informacji do nowego komputera](#)
- [Konta użytkowników i szybkie przełączanie użytkowników](#)
- [Konfigurowanie sieci domowej lub biurowej](#)
- [Kreator konfiguracji sieci](#)
- [Zapora połączenia internetowego](#)

Help and Support Center (Centrum pomocy i obsługi technicznej)

 **UWAGA:** Systemy operacyjne Microsoft® Windows® XP Home Edition and Windows XP Professional mają różne funkcje i wygląd. Ponadto opcje dostępne w systemie Windows XP Professional są inne, jeżeli komputer jest podłączony do domeny.

Help and Support Center (Centrum pomocy i obsługi technicznej) zapewnia pomoc dotyczącą systemu operacyjnego Windows XP oraz oferuje narzędzia pomocnicze i edukacyjne. Przy użyciu Help and Support Center (Centrum pomocy i obsługi technicznej) można:

1. Skorzystaj z przewodników użytkownika dla sprzętu i oprogramowania komputera.
1. Znajdź szczegółowe informacje o komputerze, włącznie z konfiguracją i dziennikami błędów.
1. Skorzystaj z narzędzi pomocy i edukacji zainstalowanych w komputerze.
1. Wyszukaj tematy w oparciu o podane słowa.

Aby otworzyć usługę Help and Support Center (Centrum pomocy i obsługi technicznej), należy kliknąć przycisk **Start**, a następnie kliknąć polecenie **Help and Support** (Pomoc i obsługa techniczna).

Klasyczny widok systemu Microsoft® Windows®

Można zmienić wygląd pulpitu systemu Windows, menu **Start** i panelu sterowania tak, aby przypominał poprzednie wersje systemu operacyjnego Windows.

 **UWAGA:** Procedury w tym dokumencie zostały napisane przy założeniu, że korzysta się z domyślnego widoku systemu Windows, więc przełączenie komputera do widoku klasycznego systemu Windows może spowodować, że nie będą one działały.

Pulpit

1. Kliknij przycisk **Start**, a następnie kliknij pozycję **Control Panel** (Panel sterowania).
2. W opcjach **Pick a category** (Wybierz kategorię) kliknij pozycję **Appearance and Themes** (Wygląd i kompozycje).
3. W opcji **Pick a task...** (Wybierz zadanie...) kliknij polecenie **Change the computer's theme** (Zmień kompozycję dla komputera).
4. W menu rozwijanym **Theme** (Kompozycja) kliknij opcję **Windows Classic** (Widok klasyczny systemu Windows).
5. Kliknij **OK**.

Menu Start

1. Kliknij prawym przyciskiem myszy przycisk **Start** i kliknij opcję **Properties** (Właściwości).
2. Kliknij zakładkę **Start Menu** (Menu start).
3. Kliknij opcję **Classic Start menu** (Klasyczne menu Start) i kliknij **OK**.

Panel sterowania

1. Kliknij przycisk **Start**, a następnie kliknij pozycję **Control Panel** (Panel sterowania).

2. W lewym panelu kliknij opcję **Switch to Classic View** (Przełącz do widoku klasycznego).
-

Desktop Cleanup Wizard (Kreator czyszczenia pulpitu)

Komputer jest skonfigurowany tak, aby używać Kreatora czyszczenia pulpitu do przenoszenia rzadko używanych ikon programów do wyznaczonego folderu 7 dni po pierwszym uruchomieniu komputera, a następnie co 60 dni. Wygląd menu **Start** zmienia się po przeniesieniu ikon programów.

Aby wyłączyć kreator czyszczenia pulpitu, wykonaj następujące czynności.

1. Kliknij prawym przyciskiem myszy puste miejsce na pulpicie, a następnie kliknij pozycję **Properties** (Właściwości).
2. Kliknij zakładkę **Desktop** (Pulpit) i kliknij przycisk **Customize Desktop** (Dostosuj pulpit).
3. Kliknij pole wyboru **Run Desktop Cleanup Wizard every 60 days** (Uruchamiaj kreatora oczyszczania pulpitu co 60 dni), aby usunąć zaznaczenie.
4. Kliknij **OK**.

Aby uruchomić kreatora Desktop Cleanup Wizard (Kreator oczyszczania pulpitu) w dowolnym momencie:

1. Kliknij prawym przyciskiem myszy puste miejsce na pulpicie, a następnie kliknij pozycję **Properties** (Właściwości).
 2. Kliknij zakładkę **Desktop** (Pulpit) i kliknij przycisk **Customize Desktop** (Dostosuj pulpit).
 3. Kliknij przycisk **Clean Desktop Now** (Oczyść pulpit teraz).
 4. Gdy zostanie wyświetlony kreator Desktop Cleanup Wizard (Kreator oczyszczania pulpitu), kliknij **Next** (Dalej).
 5. Na liście skrótów usuń zaznaczenie skrótów, które powinny pozostać na pulpicie i kliknij **Next** (Dalej).
 6. Kliknij **Finish** (Zakończ), aby usunąć skróty i zamknąć kreator.
-

Przenoszenie informacji do nowego komputera

System Microsoft® Windows® XP zawiera kreatora transferu plików i ustawień, który przenosi dane z komputera źródłowego na nowy. Przenieść można m.in. następujące dane:

- 1 wiadomości e-mail,
- 1 ustawienia pasków narzędzi,
- 1 wielkości okien,
- 1 zakładki internetowe.

Dane można przesyłać do nowego komputera za pośrednictwem sieci lub połączenia szeregowego; można je też zapisać na wymiennym nośniku, takim jak dyskietka lub zapisywalny dysk CD.

Aby przygotować nowy komputer do transferu plików:

1. Kliknij przycisk **Start**, wskaż opcję **Programs** (Programy) → **Accessories** (Akcesoria) → **System Tools** (Narzędzia systemowe), a następnie kliknij opcję **Files and Settings Transfer Wizard** (Kreator transferu plików i ustawień).
2. Na ekranie powitalnym **Files and Settings Transfer Wizard** (Kreator transferu plików i ustawień) kliknij **Next** (Dalej).
3. Na ekranie **Which computer is this?** (Który to jest komputer?) kliknij opcję **New Computer** (Nowy komputer), a następnie kliknij **Next** (Dalej).
4. Na ekranie **Do you have a Windows XP CD?** (Czy masz dysk CD systemu Windows XP?) kliknij i zaznacz żądaną metodę przenoszenia. Można użyć dysku Kreatora, dysku CD systemu Windows XP lub nie korzystać z nośnika.
5. Gdy zostanie wyświetlony ekran **Now go to your old computer** (Przejdź teraz na swój stary komputer), przejdź na swój stary lub źródłowy komputer. *Na razie nie klikaj przycisku Next* (Dalej).

Aby skopiować dane ze starego komputera:

1. Do starego komputera należy włożyć dysk Kreatora lub dysk z *systemem operacyjnym* Windows XP.
2. *W przypadku korzystania z dysku Kreatora należy postępować zgodnie z instrukcjami wyświetlanymi na ekranie. W przypadku korzystania z dysku CD z systemem operacyjnym Windows XP należy kliknąć opcję Perform additional tasks* (Wykonaj dodatkowe zadania) na ekranie **Welcome to Microsoft Windows XP** (Witamy w systemie Microsoft Windows XP).

3. W opcji **What do you want to do?** (Co chcesz zrobić?) kliknij opcję **Przenoszenie plików i ustawień**.
4. Na ekranie powitalnym **Files and Settings Transfer Wizard** (Kreator transferu plików i ustawień) kliknij **Next** (Dalej).
5. Na ekranie **Which computer is this?** (Który to jest komputer?) kliknij opcję **Old Computer** (Stary komputer), a następnie kliknij **Next** (Dalej).
6. Na ekranie **Select a transfer method** (Wybierz metodę transferu) kliknij preferowaną metodę transferu.
7. Na ekranie **What do you want to transfer?** (Co chcesz przenieść?) zaznacz elementy do przeniesienia i kliknij **Next** (Dalej).
Po skopiowaniu informacji zostanie wyświetlony ekran **Completing the Collection Phase** (Kończenie fazy zbierania).
8. Kliknij **Finish** (Zakończ).

Aby przenieść dane na nowy komputer:

1. Na ekranie **Now go to your old computer** (Teraz przejdź do starego komputera) kliknij **Next** (Dalej).
2. Na ekranie **Where are the files and settings?** (Gdzie są pliki i ustawienia?) zaznacz wybraną metodę przenoszenia ustawień i plików, a następnie kliknij **Next** (Dalej).
Kreator odczyta zebrane pliki i ustawienia oraz zastosuje je do nowego komputera.
Po zastosowaniu wszystkich plików i ustawień zostanie wyświetlony ekran **Finished** (Zakończono).
3. Kliknij **Finished** (Zakończono) i uruchom komputer ponownie.

Konta użytkowników i szybkie przełączanie użytkowników

Dodawanie kont użytkowników

Po zainstalowaniu systemu operacyjnego Microsoft® Windows® XP administrator komputera lub użytkownik z prawami administratora może tworzyć dodatkowe konta użytkowników.

1. Kliknij przycisk **Start**, a następnie kliknij pozycję **Control Panel** (Panel sterowania).
2. W oknie **Control Panel** (Panel sterowania) kliknij ikonę **User Accounts** (Konta użytkowników).
3. W sekcji **Pick a task** (Wybierz zadanie) kliknij polecenie **Create a new account** (Utwórz nowe konto).
4. W polu **Name the new account** (Nazwa nowego konta) wpisz nazwę nowego użytkownika i kliknij **Next** (Dalej).
5. W obszarze **Pick an account type** (Wybieranie typu konta) kliknij jedną z następujących opcji:
 1. **Computer administrator** (Administrator komputera) — Można zmieniać wszystkie ustawienia komputera.
 1. **Limited** (Ograniczone) — Można zmieniać własne ustawienia osobiste, np. hasło. Nie można instalować programów ani korzystać z Internetu.

 **UWAGA:** Dodatkowe opcje są dostępne w zależności od tego, czy jest to system Windows XP Home Edition, czy Windows XP Professional. Ponadto opcje dostępne w systemie Windows XP Professional są inne, jeżeli komputer jest podłączony do domeny.

6. Kliknij przycisk **Create Account** (Utwórz konto).

Szybkie przełączanie użytkowników

 **UWAGA:** Funkcja Fast User Switching (Szybkie przełączanie użytkowników) jest niedostępna, jeśli komputer z systemem Windows XP Professional jest członkiem domeny komputerowej lub ma mniej niż 128 MB pamięci.

Funkcja Fast User Switching (Szybkie przełączanie użytkowników) pozwala wielu użytkownikom na dostęp do jednego komputera bez konieczności wylogowania poprzedniego użytkownika.

1. Kliknij przycisk **Start**, a następnie polecenie **Log Off** (Wyloguj).
2. W oknie **Log Off Windows** (Wyloguj z systemu Windows) kliknij opcję **Switch User** (Przełącz użytkownika).

Podczas korzystania z funkcji Fast User Switching (Szybkie przełączanie użytkowników) programy uruchomione przez poprzednich użytkowników działają w tle, co może spowolnić czas reakcji komputera. Ponadto programy multimedialne, np. gry i programy do odtwarzania filmów DVD, mogą nie działać z funkcją Fast User Switching (Szybkie przełączanie użytkowników). Aby uzyskać więcej informacji, zapoznaj się z sekcją [Help and Support Center](#) (Centrum pomocy i obsługi technicznej).

Konfigurowanie sieci domowej lub biurowej

1. Podłącz kabel sieciowy do złącza karty sieciowej z tyłu komputera lub urządzenia dokującego.

 **UWAGA:** Włóż kabel aż do zatrzaśnięcia, a następnie delikatnie pociągnij, aby sprawdzić, czy jest dobrze umieszczony.

2. Drugi koniec kabla sieciowego podłącz do urządzenia sieciowego, np. za pośrednictwem ściennego gniazda sieciowego.

 **UWAGA:** Nie używaj kabla sieciowego do połączeń z gniazdem telefonicznym.



Kreator konfiguracji sieci

System operacyjny Microsoft® Windows® XP zawiera kreatora konfiguracji sieci, który ułatwia współużytkowanie plików, drukarek lub połączenia internetowego przez komputery w domu lub małym biurze.

1. Kliknij przycisk **Start**, wskaż polecenie **All Programs** (Wszystkie programy) → **Accessories** (Akcesoria) → **Communications** (Komunikacja) i kliknij opcję **Network Setup Wizard** (Kreator konfiguracji sieci).
2. Na ekranie powitalnym kliknij **Next** (Dalej).
3. Kliknij **listę kontrolną tworzenia sieci**.

 **UWAGA:** Wybranie metody połączenia oznaczonej „**This computer connects directly to the Internet**” (Ten komputer bezpośrednio łączy się z Internetem) włącza zintegrowaną zaporę ogniową zawartą w dodatku Windows XP Service Pack 1 (SP1) lub nowszym.

4. Wypełnij listę kontrolną i dokonaj niezbędnych przygotowań.
5. **Wróć** do kreatora konfiguracji sieci i postępuj zgodnie z instrukcjami ukazującymi się na ekranie.

Zapora połączenia internetowego

Funkcja Internet Connection Firewall (Zapora połączenia internetowego) zapewnia podstawową ochronę przed nieautoryzowanym dostępem do komputera, gdy komputer jest podłączony do Internetu. W trakcie działania kreatora Network Setup Wizard (Kreator konfiguracji sieci) zapora jest włączana automatycznie. Kiedy jest włączona zapora połączenia sieciowego, w części okna Control Panel (Panel sterowania) o nazwie **Network Connections** (Połączenia sieciowe) jest wyświetlana ikona zapory na czerwonym tle.

Należy zwrócić uwagę, że włączenie zapory połączenia internetowego nie zmniejsza potrzeby stosowania oprogramowania antywirusowego.

Aby uzyskać więcej informacji, zapoznaj się z sekcją [Help and Support Center](#) (Centrum pomocy i obsługi technicznej).

[Powrót do spisu treści](#)